



ESTADO DO MARANHÃO
SECRETARIA DE ESTADO DA ADMINISTRAÇÃO - SEAD
SECRETARIA ADJUNTA DE LICITAÇÕES E COMPRAS ESTRATÉGICAS - SALIC

SECRETARIA ADJUNTA DE LICITAÇÕES E COMPRAS ESTRATÉGICAS
PREGÃO ELETRÔNICO Nº 036/2023 – SALIC/MA
PROCESSO nº. 159905/2023 – SALIC/SEAD

SALIC/SEAD
Nº
Proc.: 0159905/2023
Rub. _____

EDITAL - SIGA

A **SECRETARIA DE ESTADO DA ADMINISTRAÇÃO - SEAD**, por meio da Secretaria Adjunta de Licitações e Compras Estratégicas - SALIC, instituída e criada nos termos do Decreto nº 38.338, de 06 de junho de 2023, torna público que realizará licitação para **Registro de Preços** na modalidade **Pregão** na forma **Eletrônica**, com critério de julgamento **Menor Preço por item**, objetivando o **Registro de Preços**, conforme descrito neste Edital e seus anexos.

Nos termos da **Lei nº 10.520, de 17 de julho de 2002**, do **Decreto nº 10.024, de 20 de setembro de 2019**, da **Lei Complementar nº 123/2006**, do **Decreto Estadual nº 36.184, de 21 de setembro de 2020**, da **Lei Estadual nº 9.529, de 23 de dezembro de 2011** e da **Lei Estadual nº 10.403, de 29 de dezembro de 2015**, e suas alterações, aplicando subsidiariamente a **Lei Federal nº 8.666/1993** e as exigências estabelecidas neste edital.

O Pregão será realizado através do site **www.compras.ma.gov.br**, mediante condições de segurança, criptografia e autenticação em todas as suas fases.

DA ABERTURA:

DATA DE ABERTURA DA SESSÃO: 29/11/2023

HORÁRIO: 10h00min (horário de Brasília)

ENDEREÇO ELETRÔNICO: www.compras.ma.gov.br

E-MAIL PARA CONTATO: licitacao.salic@segep.ma.gov.br

1 – DO OBJETO

1.1. O presente pregão tem por objeto o **Registro de preços para aquisição de veículos de transporte escolar diário de estudantes**, denominado de Ônibus Rural Escolar (ORE 2), em atendimento às entidades educacionais das redes públicas municipais de ensino do Estado do Maranhão, conforme condições, quantidades e exigências constantes neste edital e anexos.

1.2. A quantidade indicada no Termo de Referência (**ANEXO I**) é estimativa de consumo anual e será solicitada de acordo com as necessidades do **Órgão Participante**, podendo ser utilizada no todo ou em parte.

1.3. O valor máximo estimado desta licitação é de **R\$ 145.506.666,00 (cento e quarenta e cinco milhões, quinhentos e seis mil, seiscentos e sessenta e seis reais)**.

1.4. Havendo divergências entre o descritivo constante no Edital e o descritivo do Termo de Referência, prevalecerá as especificações constantes no Termo de Referência.

2 – DA PARTICIPAÇÃO, DO CREDENCIAMENTO E DA EFETIVAÇÃO DO CADASTRO.

2.1. Poderão participar deste Pregão os interessados que tenham ramo de atividade compatível com o objeto licitado, que atendam a todas as exigências constantes deste Edital e seus Anexos, e estejam previamente registradas no **CADFOR/MA – Cadastro de Fornecedores do Estado do Maranhão**, conforme disposto no Decreto Estadual nº 36.170, de 18 de setembro de 2020, observando o seguinte:

2.1.1. A participação no certame dar-se-á por meio do sistema eletrônico **SIGA - Sistema Integrado de Gestão Administrativa** no site **www.compras.ma.gov.br**, no link “Área do Fornecedor” ícone “Área Restrita do Fornecedor”, mediante digitação de login e senha pessoal e intransferível do credenciado.

2.1.2. A chave de identificação (login) e a senha poderão ser utilizadas em qualquer pregão eletrônico, constante no Portal de Compras Governamentais, salvo quando canceladas por



ESTADO DO MARANHÃO
SECRETARIA DE ESTADO DA ADMINISTRAÇÃO - SEAD
SECRETARIA ADJUNTA DE LICITAÇÕES E COMPRAS ESTRATÉGICAS - SALIC

SALIC/SEAD Nº Proc.: 0159905/2023 Rub. _____

solicitação do credenciado, do responsável legal da empresa ou por iniciativa do responsável pelo CADFOR/MA, devidamente justificado.

2.1.3. As informações sobre cadastramento e de como participar do procedimento licitatório estão disponíveis no site www.compras.ma.gov.br, menu “Manuais e Downloads” e no link “Área do Fornecedor”.

2.1.4. O credenciamento do responsável legal para representar os interesses da empresa licitante implica na responsabilidade legal da mesma pelos atos praticados pelo credenciado, bem como a presunção de capacidade técnica para operacionalização do sistema e realização das transações inerentes ao pregão eletrônico.

2.1.5. É vedado a qualquer credenciado representar mais de uma empresa proponente.

2.1.6. É de responsabilidade do cadastrado conferir a exatidão dos seus dados cadastrais no **e-fornecedor** e mantê-los atualizados junto aos órgãos responsáveis pela informação, devendo proceder, imediatamente, à correção ou à alteração dos registros tão logo identifique incorreção ou aqueles se tornem desatualizados.

2.2. Não poderão participar, direta ou indiretamente, desta licitação, empresas:

- a) que se encontrem em processo de dissolução, fusão, cisão ou incorporação;
- b) empresas controladas, coligadas, interligadas ou subsidiárias entre si;
- c) que se apresentem na qualidade de subcontratadas, exceto nas condições previstas da lei nº 10403 de 29/12/2015;
- d) suspensas de participar de licitação e impedidas de contratar com a Administração, conforme art. 87, inciso III, da Lei Federal nº 8.666/1993, durante o prazo da sanção aplicada;
- e) impedidas de licitar e contratar com a Administração Pública, conforme art. 7º da Lei Federal nº 10.520/2002, durante o prazo da sanção aplicada;
- f) declaradas inidôneas para licitar ou contratar com a Administração Pública, enquanto perdurarem os motivos determinantes da punição ou até que seja promovida a reabilitação;
- g) estrangeiras não autorizadas a funcionar no País;
- h) integrantes de um mesmo grupo econômico, assim entendidas aquelas que tenham diretores, sócios ou representantes legais comuns, ou que utilizem recursos materiais, tecnológicos ou humanos em comum, exceto se demonstrado que não agem representando interesse econômico em comum;
- i) enquadradas nas demais vedações estabelecidas no art. 9º da Lei Federal nº 8.666/1993.
- j) que tenham sócios, gerentes ou responsáveis técnicos que sejam servidores públicos do Estado do Maranhão;

2.3. As empresas em Recuperação Judicial e Extrajudicial que obtiveram a sua concessão ou a homologação do Plano de Recuperação Extrajudicial pelo juízo competente, deverão **apresentar junto com a documentação de habilitação**.

2.4. Cada licitante apresentará uma única proposta, de acordo com as exigências deste Edital.

2.5. A participação no certame implica aceitar todas as condições estabelecidas neste Edital.

3 – DO TRATAMENTO DIFERENCIADO E SIMPLIFICADO À ME, EPP E MEI

3.1. Em atendimento ao artigo 9º da Lei Estadual nº 10.403, de 29 de dezembro de 2015 regulamentou o tratamento diferenciado e simplificado para as Microempresas - ME, Empresas de Pequeno Porte – EPP e Microempreendedores Individuais – MEI, nas licitações públicas no âmbito da Administração Pública Estadual, fica estabelecido:

3.1.1. Fica reservada cota de até 25% (vinte e cinco por cento) do objeto para a contratação de Microempresas - ME, Empresas de Pequeno Porte - EPP e Microempreendedores Individuais – MEI.

3.1.2. Para os itens cujos valores estimados sejam de até R\$80.000,00 (oitenta mil reais) será realizada licitação exclusiva às microempresas, empresas de pequeno porte e



ESTADO DO MARANHÃO
SECRETARIA DE ESTADO DA ADMINISTRAÇÃO - SEAD
SECRETARIA ADJUNTA DE LICITAÇÕES E COMPRAS ESTRATÉGICAS - SALIC

SALIC/SEAD Nº Proc.: 0159905/2023 Rub. _____

microempreendedores individuais, nos termos do disposto no art. 6º da Lei Estadual acima mencionada.

4 – DO CADASTRAMENTO INICIAL DA PROPOSTA E DOS DOCUMENTOS DE HABILITAÇÃO

4.1. Os licitantes encaminharão concomitantemente com os documentos de habilitação exigidos no edital, proposta com a descrição do objeto ofertado e o preço exclusivamente por meio do **SIGA - Sistema Integrado de Gestão Administrativa**, até a data e o horário estabelecidos para a abertura da sessão pública, quando, então, encerrar-se-á automaticamente a etapa de envio desse documento.

4.2. Para a inclusão das propostas, o representante credenciado, deverá aceitar eletronicamente o “Termo de Credenciamento” possibilitando à Administração conhecer qual representante está autorizado pela licitante a participar da presente licitação e a “Declaração de Habilitação” informando que cumpre plenamente os requisitos da habilitação exigidos no presente pregão.

4.3. Não será estabelecida, nessa etapa do certame, ordem de classificação entre as propostas apresentadas, o que somente ocorrerá após a realização dos procedimentos de negociação e julgamento da proposta.

4.4. Os documentos que compõem a proposta e a habilitação do licitante melhor classificado somente serão disponibilizados para avaliação do pregoeiro e para acesso público após o encerramento do envio de lances

4.5. Os licitantes poderão deixar de apresentar os documentos de habilitação que constem do Cadastro de Fornecedores do Estado do Maranhão - CADFOR/MA, assegurado aos demais licitantes o direito de acesso aos dados constantes dos sistemas.

4.6. A documentação solicitada para participação deste pregão deverá ser anexada ao sistema conforme o tipo de documento (documentos de **proposta de preços** e documentos de **habilitação**).

4.7. A inversão de documentos anexados ao sistema poderá implicar em desclassificação/inabilitação da licitante.

4.8. Todas as declarações exigidas na proposta de preços deverão estar devidamente assinadas pelo representante legal da empresa ou pelo procurador por ele constituído, sob pena de desclassificação do certame, sem prejuízo das sanções constantes deste Edital, quando for pertinente.

4.9. Até a abertura da sessão pública, os licitantes poderão retirar ou substituir a proposta e os documentos de habilitação anteriormente inseridos no sistema;

4.10. As Microempresas e Empresas de Pequeno Porte deverão encaminhar a documentação de habilitação, ainda que haja alguma restrição de regularidade fiscal e trabalhista, nos termos do art. 43, §1º, da LC nº 123, de 2006.

4.11. Incumbirá ao licitante acompanhar as operações no sistema eletrônico durante a sessão pública do Pregão, ficando responsável pelo ônus decorrente da perda de negócios, diante da inobservância de quaisquer mensagens emitidas pelo sistema ou de sua desconexão.

4.12. É de exclusiva responsabilidade do usuário o sigilo da senha, bem como seu uso em qualquer transação efetuada diretamente ou por seu credenciado, não cabendo à Secretaria Adjunta de Licitações e Compras Estratégicas a responsabilidade por eventuais danos decorrentes de uso indevido da senha, ainda que por terceiros.

5 – DA PROPOSTA DE PREÇOS

5.1. A **Proposta de Preços** deverá ser apresentada em **01 (uma) via**, impressa em papel timbrado da licitante, em língua portuguesa, salvo quanto às expressões técnicas de uso corrente, sem emendas, rasuras ou entrelinhas, devidamente datada, assinada e rubricadas todas as folhas pelo representante legal da licitante proponente, para avaliação de sua conformidade, em meio eletrônico no formato PDF, contendo as informações e exigências contidas no Termo de Referência e Edital, com o seguinte conteúdo de **apresentação obrigatória**:



ESTADO DO MARANHÃO
SECRETARIA DE ESTADO DA ADMINISTRAÇÃO - SEAD
SECRETARIA ADJUNTA DE LICITAÇÕES E COMPRAS ESTRATÉGICAS - SALIC

SALIC/SEAD Nº Proc.: 0159905/2023 Rub. _____

- a) **Número do Pregão, razão social do proponente**, número do **CNPJ/MF**, endereço completo, telefone e endereço eletrônico (e-mail), para contato, bem como dados bancários tais como: nome e número do Banco, agência e conta corrente para fins de pagamento (caso necessário);
 - b) **Descrição detalhada dos itens** da presente licitação, em conformidade com a quantidade e especificações constantes no Termo de Referência (**Anexo I do edital**), com indicação do fabricante, marca e modelo;
 - c) **Proposta de preços** com indicação do preço unitário e total de cada item, e total da proposta, em algarismo e por extenso, em Real (R\$), com no máximo **02 (dois) algarismos após a vírgula**.
 - d) **Nome completo do responsável** pela assinatura da Ata de Registro de Preços e/ou Contrato, números do CPF e Carteira de Identidade e cargo na empresa;
 - e) **Prazo de validade da proposta**: não inferior a 60 (sessenta) dias, a contar da data de abertura da licitação;
 - f) **Do Local**: Conforme item 7 do Termo de Referência;
 - g) **Do Prazo**: Conforme item 8 do Termo de Referência;
 - h) **Da Garantia**: Conforme item 19 do Termo de Referência.
- 5.2.** Os documentos anexados ao sistema deverão ser cópias fiéis de documentos originais autenticados.
- 5.3.** Não serão levadas em consideração quaisquer ofertas que não se enquadrem nas especificações exigidas.
- 5.4.** As propostas deverão apresentar preços correntes de mercado, conforme estabelece o inciso IV do artigo 43 da Lei n. 8.666/93 e alterações.
- 5.5.** Os preços ofertados, tanto na proposta inicial, quanto na etapa de lances, serão de exclusiva responsabilidade do licitante, não lhe assistindo o direito de pleitear qualquer alteração, sob alegação de erro, omissão ou qualquer outro pretexto.
- 5.6.** Nos valores propostos estarão inclusos todos os custos operacionais, encargos previdenciários, trabalhistas, tributários, comerciais e quaisquer outros que incidam direta ou indiretamente no fornecimento dos bens.
- 5.7.** Serão desclassificadas as propostas que consignarem preços superiores ao estimados pela Administração, que apresentem preços global ou unitários simbólicos, irrisórios ou de valor zero, incompatíveis com os preços de mercado dos insumos, acrescidos dos respectivos encargos, ainda que o ato convocatório da licitação não tenha estabelecido limites mínimos, exceto quando se referirem a materiais e instalações de propriedade do próprio licitante, para os quais ele renuncie a parcela ou à totalidade da remuneração.
- 5.8.** A empresa é a única responsável pela cotação correta dos encargos tributários. Em caso de erro ou cotação incompatível com o regime tributário a que se submete, serão adotadas as orientações a seguir:
- 5.8.1.** Se o regime tributário da empresa implicar o recolhimento de tributos em percentuais variáveis, a cotação adequada será a que corresponde à média dos efetivos recolhimentos da empresa nos últimos doze meses, devendo a licitante ou contratada apresentar ao pregoeiro ou à fiscalização, a qualquer tempo, comprovação da adequação dos recolhimentos, para os fins do previsto no subitem anterior.
 - 5.8.2.** Independentemente do percentual de tributo inserido na planilha, no pagamento dos serviços, serão retidos na fonte os percentuais estabelecidos na legislação vigente.
- 5.9.** A contratada deverá arcar com o ônus decorrente de eventual equívoco no dimensionamento dos quantitativos de sua proposta, inclusive quanto aos custos variáveis decorrentes de fatores futuros e incertos, tais como os valores providos com o quantitativo de vale transporte, devendo complementá-los, caso o previsto inicialmente em sua proposta não seja satisfatório para o atendimento do objeto da licitação, exceto quando ocorrer algum dos eventos arrolados nos incisos do §1º do artigo 57 da Lei nº 8.666, de 1993.



ESTADO DO MARANHÃO
SECRETARIA DE ESTADO DA ADMINISTRAÇÃO - SEAD
SECRETARIA ADJUNTA DE LICITAÇÕES E COMPRAS ESTRATÉGICAS - SALIC

SALIC/SEAD Nº Proc.: 0159905/2023 Rub. _____

5.10. A simples irregularidade formal, que evidencie lapso isento de má-fé, e que não afete o conteúdo ou a idoneidade da proposta não será causa de desclassificação.

5.11. A apresentação das propostas implica obrigatoriedade do cumprimento das disposições nelas contidas, em conformidade com o que dispõe o TR, assumindo o proponente o compromisso de executar os serviços nos seus termos, bem como de fornecer os materiais, equipamentos, ferramentas e utensílios necessários, em quantidades e qualidades adequadas à perfeita execução contratual, promovendo, quando requerido, sua substituição.

6. DA ABERTURA DA SESSÃO, CLASSIFICAÇÃO DAS PROPOSTAS E FORMULAÇÃO DE LANCES

6.1. A abertura da presente licitação dar-se-á em sessão pública, por meio de sistema eletrônico **SIGA - Sistema Integrado de Gestão Administrativa**, na data, horário e local indicados neste Edital.

6.2. O Pregoeiro verificará as propostas apresentadas, desclassificando desde logo aquelas que não estejam em conformidade com os requisitos estabelecidos neste Edital, contenham vícios insanáveis ou não apresentem as especificações técnicas exigidas no Termo de Referência.

6.2.1. A desclassificação será sempre fundamentada e registrada no sistema, com acompanhamento em tempo real por todos os participantes.

6.2.2. A não desclassificação da proposta não impede o seu julgamento definitivo em sentido contrário, levado a efeito na fase de aceitação.

6.2.3. Também será desclassificada a proposta que identifique a licitante.

6.3. O sistema ordenará automaticamente as propostas classificadas, sendo que somente estas participarão da fase de lances.

6.4. O sistema disponibilizará campo próprio para troca de mensagens entre o Pregoeiro e os licitantes.

6.5. Iniciada a etapa competitiva, os licitantes deverão encaminhar **lances exclusivamente por meio do sistema eletrônico**, sendo imediatamente informados do seu recebimento e do valor consignado no registro.

6.5.1 O lance deverá ser ofertado pelo valor **unitário do item**.

6.5.2. O licitante somente poderá oferecer lance inferior ao último por ele ofertado e registrado pelo sistema.

6.6. As licitantes poderão oferecer lances sucessivos, observando o horário fixado para abertura da sessão e as regras estabelecidas no Edital.

6.7. Não serão aceitos 02 (dois) ou mais lances iguais, prevalecendo aquele que for registrado em primeiro lugar.

6.8. Será adotado para o envio de lances no pregão eletrônico o modo de disputa "**ABERTA**", em que as licitantes apresentarão lances públicos e sucessivos, com prorrogações.

6.9. A etapa de lances da sessão pública terá duração de **10 (dez) minutos** e, após, isso, será prorrogada automaticamente pelo sistema quando houve lance ofertado nos últimos 02 (dois) minutos de período de duração da sessão pública.

6.10. Durante o transcurso da sessão pública, as participantes serão informadas, em tempo real, do valor do menor lance registrado.

6.11. Não havendo novos lances na forma estabelecida nos itens anteriores, a sessão pública encerrar-se-á automaticamente.

6.12. Em relação a itens não exclusivos para participação de microempresas (ME) e empresas de pequeno porte (EPP), uma vez encerrada a etapa de lances, será assegurada, como critério de desempate, a preferência de contratação para estas.

6.12.1. Entende-se por empate, situações em que as propostas, mediante lances apresentados pelas MEs e EPPs sejam iguais ou até de 5% (cinco por cento) superiores ao melhor preço, quando a primeira colocada for empresa de maior porte.



ESTADO DO MARANHÃO
SECRETARIA DE ESTADO DA ADMINISTRAÇÃO - SEAD
SECRETARIA ADJUNTA DE LICITAÇÕES E COMPRAS ESTRATÉGICAS - SALIC

SALIC/SEAD Nº Proc.: 0159905/2023 Rub. _____

6.13. A preferência de contratação será concedida da seguinte forma:

a) Ocorrendo o empate, a ME ou EPP melhor classificada nos termos do subitem **6.12** terá o direito de encaminhar uma última oferta para desempate, obrigatoriamente em valor inferior ao da primeira colocada, no prazo de até 05 (cinco) minutos, contados após a comunicação para tanto.

b) Caso a ME ou EPP melhor classificada desista ou não se manifeste no prazo da alínea “a”, serão convocadas as demais licitantes microempresa e empresa de pequeno porte que se encontrem naquele intervalo de 5% (cinco por cento), na ordem de classificação, para o exercício do mesmo direito, no mesmo prazo estabelecido na alínea “a”.

6.14. Após aplicada a regra do subitem anterior e persistindo o empate, ou, caso não seja licitação exclusiva para ME/EPP, o critério de desempate será aquele previsto no art. 3º, § 2º, da Lei n. 8.666/1993, assegurando-se a preferência, sucessivamente, aos bens produzidos:

6.14.1. No país;

6.14.2. Por empresas brasileiras;

6.14.3. Por empresas que invistam em pesquisa e no desenvolvimento de tecnologia no País;

6.14.4. Por empresas que comprovem cumprimento de reserva de cargos prevista em lei para pessoa com deficiência ou para reabilitado da Previdência Social e que atendam às regras de acessibilidade previstas na legislação.

6.15. Persistindo o empate, a proposta vencedora será sorteada pelo sistema eletrônico dentre as propostas ou lances empatados.

6.16. Caso a licitante não apresente lances, concorrerá com o valor de sua proposta.

6.17. Encerrada a etapa de envios de lances da sessão pública, o pregoeiro poderá encaminhar pelo sistema eletrônico contraproposta à licitante que tenha apresentado lance com menor preço, para que seja obtida melhor proposta observado o critério de julgamento, não se admitindo negociar condições diferentes daquelas previstas neste Edital.

6.17.1. A negociação será realizada por meio do sistema, podendo ser acompanhada pelas demais licitantes.

6.17.2. Após a negociação do preço, o Pregoeiro iniciará a fase de aceitação e julgamento da proposta.

6.17.3. O Pregoeiro solicitará ao licitante melhor classificado que, no prazo de até **2 (duas) horas**, envie a proposta adequada ao lance vencedor após a negociação realizada, acompanhada, se for o caso, dos documentos complementares, quando necessários à confirmação daqueles exigidos neste Edital e já apresentados.

6.17.4. É facultado ao Pregoeiro prorrogar o prazo estabelecido, a partir de solicitação fundamentada feita pelo licitante, antes de findo o prazo.

6.17.5. Quando o licitante não conseguir comprovar que possui ou possuirá recursos suficientes para executar a contento o objeto, será considerada inexecutável a proposta de preços ou menor lance que:

6.17.5.1. For insuficiente para a cobertura dos custos da contratação, apresente preços global ou unitários simbólicos, irrisórios ou de valor zero, incompatíveis com os preços dos insumos e salários de mercado, acrescidos dos respectivos encargos, ainda que o ato convocatório da licitação não tenha estabelecido limites mínimos, exceto quando se referirem a materiais e instalações de propriedade do próprio licitante, para os quais ele renuncie a parcela ou à totalidade da remuneração; ou

6.17.5.2. Apresentar um ou mais valores da planilha de custo que sejam inferiores àqueles fixados em instrumentos normativo obrigatório, tais como leis, medidas provisórias e convenções coletivas de trabalho.

6.17.6. Qualquer interessado poderá requerer que se realizem diligências para aferir a exequibilidade e a legalidade das propostas, devendo apresentar as provas ou os indícios que fundamentam a suspeita.

6.18. Encerrada a etapa de negociação, o Pregoeiro examinará a proposta classificada em primeiro lugar quanto à compatibilidade do preço em relação ao máximo estipulado para a contratação, bem



ESTADO DO MARANHÃO
SECRETARIA DE ESTADO DA ADMINISTRAÇÃO - SEAD
SECRETARIA ADJUNTA DE LICITAÇÕES E COMPRAS ESTRATÉGICAS - SALIC

SALIC/SEAD Nº Proc.: 0159905/2023 Rub. _____

como analisará a adequação do objeto ofertado com as especificações técnicas requeridas no Edital e os demais documentos classificatórios.

6.19. Quando o Termo de Referência (TR) prever a apresentação de amostra do objeto licitado, o Pregoeiro exigirá que a licitante classificada em primeiro lugar a apresente, observando-se o procedimento estabelecido no TR.

6.20. No caso de desconexão do pregoeiro com o sistema, no decorrer da etapa competitiva do pregão, o sistema eletrônico poderá permanecer acessível às licitantes para a recepção dos seus lances.

6.21. Retornando a conexão do pregoeiro ao sistema, todos os atos praticados pelas licitantes junto ao sistema serão considerados válidos.

6.22. Quando a desconexão do sistema eletrônico para o pregoeiro persistir por tempo superior a 10 (dez) minutos, a sessão pública será suspensa e reiniciada somente decorridas 24 (vinte e quatro) horas após comunicação do fato às participantes, no sítio eletrônico utilizado para divulgação, e a ocorrência será registrada em ata.

7. DA NEGOCIAÇÃO E DA ACEITABILIDADE DA PROPOSTA VENCEDORA

7.1. Será desclassificada a proposta que:

- a) Não atenderem às exigências deste Edital e seus anexos;
- b) Forem omissas ou apresentarem irregularidades ou defeitos capazes de dificultar o julgamento;
- c) Proposta ou o lance vencedor com valor superior ao preço máximo estimado (Acórdão nº 1455/2018 -TCU - Plenário), percentual de desconto inferior ao mínimo exigido, ou que
- d) Apresente preços inexequíveis;

7.2. Caso entenda que o preço é inexequível o Pregoeiro deverá, antes de desclassificar a oferta, estabelecer prazo para que o licitante demonstre a exequibilidade de seu preço, através de:

- a) planilha de custos elaborada pelo próprio licitante, sujeita a exame pela Administração;
- b) contrato, ainda que em execução, com preços semelhantes.

7.3. Se a proposta ou lance vencedor for desclassificado, o Pregoeiro examinará a proposta ou lance subsequente, e, assim sucessivamente, na ordem de classificação.

7.4. O Pregoeiro poderá convocar o licitante para enviar documento digital, por meio de funcionalidade disponível no sistema, estabelecendo prazo razoável para tanto, sob pena de não aceitação da proposta.

7.4.1. O prazo estabelecido pelo Pregoeiro poderá ser prorrogado por solicitação escrita e justificada do licitante, que poderá ser encaminhada via e-mail, formulada antes de findo o prazo estabelecido, desde que formalmente aceita pelo Pregoeiro.

7.5. Na hipótese de necessidade de suspensão da sessão pública para a realização de diligências, com vistas ao saneamento das propostas, a sessão pública somente poderá ser reiniciada mediante aviso prévio no sistema com, no mínimo, 24h (vinte e quatro horas) de antecedência, e a ocorrência será registrada em ata;

7.6. A sessão pública e suas continuidades, ocorrerão mediante aviso prévio no sistema **SIGA** e no site www.segep.ma.gov.br, desta forma, o licitante deverá acompanhar on-line a sessão, conforme determinado pelo pregoeiro, para cumprimento das solicitações efetuadas dentro dos prazos estipulados.

7.7. Encerrada a análise quanto à aceitação, o pregoeiro verificará a habilitação do licitante observando as exigências deste edital.

8 – DA DOCUMENTAÇÃO DE HABILITAÇÃO

8.1 Como **condição prévia ao exame da documentação de habilitação** do licitante detentor da proposta classificada em primeiro lugar, o (a) Pregoeiro (a) verificará o eventual descumprimento



ESTADO DO MARANHÃO
SECRETARIA DE ESTADO DA ADMINISTRAÇÃO - SEAD
SECRETARIA ADJUNTA DE LICITAÇÕES E COMPRAS ESTRATÉGICAS - SALIC

SALIC/SEAD
Nº
Proc.: 0159905/2023
Rub. _____

das condições de participação, especialmente quanto à existência de sanção que impeça a participação no certame ou a futura contratação, mediante a consulta aos seguintes cadastros:

8.1.1. Cadastro de Fornecedores do Estado do Maranhão - CADFOR/MA, no site www.compras.ma.gov.br e/ou SICAF;

8.1.2. Consulta consolidada de pessoa jurídica do Tribunal de Contas da União, no endereço: (<https://certidoes-apf.apps.tcu.gov.br/>);

8.1.3. A consulta aos cadastros será realizada em nome da empresa licitante e também de seu sócio majoritário, por força do artigo 12 da Lei nº 8.429, de 1992, que prevê, dentre as sanções impostas ao responsável pela prática de ato de improbidade administrativa, a proibição de contratar com o Poder Público, inclusive por intermédio de pessoa jurídica da qual seja sócio majoritário;

8.1.4. Constatada a existência de sanção impeditiva, o (a) Pregoeiro (a) reputará o licitante inabilitado, por falta de condição de participação;

8.1.5. É dever da licitante atualizar previamente a documentação constante do CADFOR/MA para que estejam vigentes na data da abertura da sessão pública e, ou encaminhar, em conjunto com a apresentação da proposta nos documentos de habilitação, a respectiva documentação atualizada.

8.1.6. É também dever da licitante encaminhar a documentação de habilitação exigida pelo Edital e que não esteja abrangida pelo CADFOR/MA, em conjunto com a apresentação da proposta nos documentos de habilitação.

8.1.7. Se o licitante for a matriz, todos os documentos deverão estar em nome da matriz, e se o licitante for a filial, todos os documentos deverão estar em nome da filial, exceto aqueles documentos que, pela própria natureza, comprovadamente, forem emitidos somente em nome da matriz.

8.2. Para fins de habilitação ao certame, as **licitantes, inclusive as Microempresas, Empresas de Pequeno Porte e Microempreendedor Individual, que estejam ou não participando na condição de subcontratadas**, deverão que comprovar possuir os documentos a seguir, independentes de já possuírem ou não o Certificado de Registro Cadastral - CRC:

8.2.1. Habilitação Jurídica;

8.2.2. Regularidade Fiscal, Social e Trabalhista;

8.2.3. Qualificação Técnica;

8.2.4. Qualificação Econômica e Financeira.

8.3. A **HABILITAÇÃO JURÍDICA** será comprovada, mediante:

8.3.1. Célula de Identidade/RG e CPF do representante dos sócios;

8.3.2. No caso de empresário individual: Inscrição no Registro Público de Empresas Mercantis, a cargo da Junta Comercial da respectiva sede;

8.3.3. No caso de sociedade empresária ou empresa individual de responsabilidade limitada – EIRELI: ato constitutivo, estatuto ou contrato social em vigor, devidamente registrado na Junta Comercial da respectiva sede, acompanhado de documento comprobatório de seus administradores;

8.3.4. No caso de sociedades civis: inscrição do ato constitutivo, no Registro Civil das Pessoas Jurídicas do local de sua sede, acompanhada de prova de diretoria em exercício;

8.3.5. No caso de sociedades comerciais: Ato Constitutivo, Estatuto ou Contrato Social em vigor, devidamente registrado;

8.3.6. No caso de sociedades por ações: Ato Constitutivo, Estatuto ou Contrato Social em vigor, devidamente registrado acompanhada de documentação de eleição de seus administradores;

8.3.7. No caso de empresa ou sociedade estrangeira em funcionamento no País: Decreto de autorização.



ESTADO DO MARANHÃO
SECRETARIA DE ESTADO DA ADMINISTRAÇÃO - SEAD
SECRETARIA ADJUNTA DE LICITAÇÕES E COMPRAS ESTRATÉGICAS - SALIC

SALIC/SEAD
Nº
Proc.: 0159905/2023
Rub. _____

- 8.3.8. No caso de Microempresa – ME ou Empresa de Pequeno Porte - EPP: Certidão expedida pela Junta Comercial, que comprove a condição de microempresa ou empresa de pequeno porte,** além da declaração escrita, de que cumpre os requisitos legais.
- 8.3.9. Em se tratando de Microempreendedor Individual – MEI:** Certificado da Condição de Microempreendedor Individual (CCMEI), na forma da Resolução CGSIM nº 16, de 2009, cuja aceitação ficará condicionada à verificação da autenticidade no sítio www.portaldoempreendedor.gov.br;
- 8.4.** Os documentos acima deverão estar acompanhados de todas as alterações ou da consolidação respectiva.
- 8.5.** A demonstração da **legitimidade do signatário** da proposta se dará mediante apresentação da seguinte documentação:
- 8.5.1. No caso de Procurador:**
- 8.5.1.1.** Instrumento de **mandato** público, ou;
- 8.5.1.2.** Instrumento de mandato particular, assinado pelo representante legal da empresa, com firma reconhecida em Cartório, juntamente com:
- a)** Documento de constituição da empresa e alterações, conforme o caso, em atendimento ao art. 28 da Lei 8.666/93, onde se verifique que o sócio subscritor possui legitimidade para outorgar a procuração referida.
- b)** Célula de Identidade/RG e CPF do procurador.
- 8.5.2. No caso de sócio-gerente:**
- 8.5.2.1.** Documento de constituição da empresa e alterações, no qual estejam expressos poderes para exercer direitos e assumir obrigações decorrentes de tal investidura.
- 8.6. A REGULARIDADE FISCAL, SOCIAL E TRABALHISTA** será comprovada mediante a apresentação dos seguintes documentos:
- 8.6.1.** Prova de Inscrição no **Cadastro Nacional de Pessoa Jurídica (CNPJ)**, através do Comprovante de Inscrição e de Situação Cadastral, emitido pela Secretaria da Receita Federal do Ministério da Fazenda, comprovando possuir situação cadastral ativa para com a Fazenda Federal;
- 8.6.2.** Prova de inscrição no **Cadastro de Contribuintes Municipal ou Estadual**, relativo à sede ou domicílio da licitante, pertinente ao seu ramo de atividade e compatível com o objeto contratual;
- 8.6.3.** Prova de regularidade com a **FAZENDA FEDERAL** do domicílio ou sede do licitante, mediante a apresentação da:
- 8.6.3.1. Certidão Negativa de Débitos, ou Certidão Positiva com efeitos de Negativa,** relativa aos Tributos Federais e a Dívida Ativa **da União**, emitida pela Secretaria da Receita Federal do Brasil (RFB) e pela Procuradoria-Geral da Fazenda Nacional (PGFN), referente a todos os créditos tributários federais e à Dívida Ativa da União (DAU) por elas administrados, inclusive aqueles relativos à Seguridade Social, nos termos da Portaria Conjunta nº 1.751, de 02 de outubro de 2014, do Secretário da Receita Federal do Brasil e da Procuradoria-Geral da Fazenda Nacional.
- 8.6.4** Prova de Regularidade com a **FAZENDA ESTADUAL** do domicílio ou sede da licitante, mediante a apresentação da:
- 8.6.4.1. Certidão Negativa de Débitos, ou Certidão Positiva com efeitos de Negativa,** expedida pelo Estado do domicílio ou sede da empresa licitante, comprovando a regularidade para com a Fazenda Estadual;
- 8.6.4.2 Certidão Negativa, ou Certidão Positiva com efeitos de Negativa, quanto à Dívida Ativa do Estado,** expedida pelo Estado do domicílio ou sede da empresa licitante, comprovando a regularidade para com a Fazenda Estadual.
- 8.6.5.** Prova de **Regularidade** com a **FAZENDA MUNICIPAL** do domicílio ou sede da licitante, mediante a:
- 8.6.5.1. Certidão Negativa de Débitos, ou Certidão Positiva com efeitos de Negativa,**



ESTADO DO MARANHÃO
SECRETARIA DE ESTADO DA ADMINISTRAÇÃO - SEAD
SECRETARIA ADJUNTA DE LICITAÇÕES E COMPRAS ESTRATÉGICAS - SALIC

SALIC/SEAD
Nº
Proc.: 0159905/2023
Rub. _____

expedida pelo Município do domicílio ou sede da empresa licitante, comprovando a regularidade para com a Fazenda Municipal;

8.6.5.2. Certidão Negativa, ou Certidão Positiva com efeitos de Negativa, de Dívida Ativa do Município, expedida pelo Município do domicílio ou sede da empresa licitante, comprovando a regularidade para com a Fazenda Municipal.

8.6.6. Certificado de Regularidade do FGTS – CRF, emitido pela Caixa Econômica Federal – CEF, comprovando a regularidade perante o Fundo de Garantia por Tempo de Serviço.

8.6.7. Certidão Negativa ou Certidão Positiva com efeito de Negativa, de Débitos Trabalhistas - CNDT, emitida pelo Tribunal Superior do Trabalho, comprovando a inexistência de débitos inadimplidos perante a Justiça do Trabalho, conforme Lei nº 12.440/2011 e Resolução nº 1470/2011/TST.

8.6.8. As Microempresas – ME, Empresas de Pequeno Porte - EPP e Microempreendedor Individual - MEI deverão apresentar toda a documentação exigida para efeito de comprovação de regularidade fiscal, mesmo que esta apresente alguma restrição.

8.6.8.1. Havendo alguma restrição na comprovação da regularidade fiscal e trabalhista, será assegurado o **prazo de 05 (cinco) dias úteis**, cujo termo inicial corresponderá ao momento em que o proponente for declarado vencedor do certame, prorrogável por igual período, a critério da Administração Pública, para a regularização da documentação, pagamento ou parcelamento do débito e para emissão de eventuais certidões negativas ou positivas com efeito de certidão negativa, conforme Lei Complementar nº 123/2006, alterada pela LC 147/2014;

8.7. A não regularização da documentação no prazo previsto no **subitem 8.6.8.1** implicará decadência do direito à contratação, sem prejuízo das sanções previstas em Lei, sendo facultado à Administração convocar as licitantes remanescentes, na ordem de classificação, para a assinatura do contrato, ou revogar a licitação.

8.8. Quando a prova de regularidade de que trata os **subitens 8.6.4 e 8.6.5**, for comprovada mediante a apresentação de uma única certidão, e dela não constar expressamente essa informação, caberá a licitante demonstrar com documentação hábil essa condição.

8.9. A **QUALIFICAÇÃO TÉCNICA** dos licitantes deverá ser comprovada através de:

8.9.1. No mínimo, 01 (um) Atestado(s) ou Declaração(ões) de Capacidade Técnica, fornecido por pessoa jurídica de direito público ou privado, comprovando que a licitante forneceu ou está fornecendo produtos compatíveis com o objeto desta licitação. O atestado deverá ser impresso em papel timbrado do emitente, constando seu CNPJ e endereço completo, devendo ser assinado por seus sócios, diretores, administradores, procuradores, gerentes ou servidor responsável, com expressa indicação de seu nome completo e cargo/função.

8.10. A **QUALIFICAÇÃO ECONÔMICO-FINANCEIRA** será comprovada mediante a apresentação dos seguintes documentos:

8.10.1. Certidão Negativa de Falência ou Concordata (Recuperação Judicial ou Extrajudicial), expedida pelo distribuidor da sede da pessoa jurídica, com data não excedente a **60 (sessenta) dias** consecutivos anteriores a data de apresentação da proposta de preço, salvo se a mesma trouxer consignado o seu prazo de validade.

8.10.2. Balanco Patrimonial e Demonstrações Contábeis referentes ao último exercício social, **já exigíveis** e apresentados na forma da lei, vedada a sua substituição por balancetes ou balanços provisórios, que comprove a boa situação financeira da empresa, podendo ser atualizados por índices oficiais quando encerrado a mais de 3 (três) meses da data de apresentação da proposta.

8.10.3. A comprovação de boa situação financeira da empresa mediante obtenção de índices de Liquidez Geral - LG, Solvência Geral - SG, e Liquidez Corrente - LC, superiores a 1 (um), obtidos pela aplicação das seguintes fórmulas:



ESTADO DO MARANHÃO
SECRETARIA DE ESTADO DA ADMINISTRAÇÃO - SEAD
SECRETARIA ADJUNTA DE LICITAÇÕES E COMPRAS ESTRATÉGICAS - SALIC

SALIC/SEAD
Nº
Proc.: 0159905/2023
Rub. _____

$$LG = \frac{\text{Ativo Circulante} + \text{Realizável a Longo Prazo}}{\text{Passivo Circulante} + \text{Passivo Não Circulante}}$$

$$SG = \frac{\text{Ativo Total}}{\text{Passivo Circulante} + \text{Passivo Não Circulante}}$$

$$LC = \frac{\text{Ativo Circulante}}{\text{Passivo Circulante}}$$

8.11. As empresas que apresentarem resultado menor do que o exigido, deverão comprovar, considerados os riscos para a administração, Capital Mínimo ou Patrimônio Líquido Mínimo no valor de **10% (dez por cento)** do valor máximo da contratação para os itens aos quais sagrar-se vencedora, devendo a comprovação ser feita relativamente a data de apresentação da proposta de preços, de acordo o § 3º do artigo 31 da lei 8.666/93.

8.12. Serão considerados aceitos como na forma da lei o balanço patrimonial e demonstrações contábeis assim apresentados:

8.12.1. Publicados em Diário Oficial ou;

8.12.2. Publicados em jornal de grande circulação ou;

8.12.3. Registrados na Junta Comercial da sede ou domicílio do licitante ou;

8.12.4. Por cópia do Livro Diário, devidamente autenticado na Junta Comercial da sede ou domicílio da empresa, na forma da Instrução Normativa nº 11, de 05 de dezembro de 2013, do Departamento de Registro Empresarial e Integração - DREI, acompanhada obrigatoriamente dos Termos de Abertura e de Encerramento do Livro Diário.

8.12.5. A pessoa jurídica optante do Sistema de Lucro Real deverá apresentar juntamente com o Balanço Patrimonial, cópia do recibo de entrega da escrituração contábil digital – SPED CONTÁBIL, nos termos da IN RFB nº 1.420/2013, 1.422/2013 e alterações;

8.12.6. A pessoa jurídica optante do Sistema de Lucro Presumido deverá apresentar juntamente com o Balanço Patrimonial, cópia do recibo de entrega da escrituração contábil digital – SPED CONTÁBIL, caso se enquadre nas hipóteses previstas nos termos do inciso II, do art. 3º da IN RFB nº 1.420/2013 e alterações.

8.13. Será inabilitada a licitante que não comprovar sua habilitação, seja por não apresentar quaisquer dos documentos exigidos, ou apresentá-los em desacordo com o estabelecido neste Edital.

8.14. É de exclusiva responsabilidade das empresas licitantes a juntada de todos os documentos necessários à habilitação.

8.15. A documentação apresentada para fins de habilitação fará parte dos autos do processo administrativo.

8.16. Para facilitar o trabalho de análise dos documentos pelo Pregoeiro, solicita-se às licitantes que apresentem toda a documentação na ordem estabelecida no edital.

8.17. Caso seja permitida a participação de empresas reunidas em consórcio, deverão ser observadas as seguintes exigências:

8.17.1. Comprovação da existência de compromisso público ou particular de constituição de consórcio, subscrito pelas empresas que dele participarão, com indicação da empresa-líder, que deverá possuir amplos poderes para representar as consorciadas no procedimento licitatório e no instrumento contratual, receber e dar quitação, responder administrativa e judicialmente, inclusive receber notificação, intimação e citação;

8.17.2. Apresentação da documentação de habilitação especificada no edital por empresa consorciada;

8.17.3. Comprovação da capacidade técnica do consórcio pelo somatório dos quantitativos de cada consorciado, na forma estabelecida neste edital;



ESTADO DO MARANHÃO
SECRETARIA DE ESTADO DA ADMINISTRAÇÃO - SEAD
SECRETARIA ADJUNTA DE LICITAÇÕES E COMPRAS ESTRATÉGICAS - SALIC

SALIC/SEAD Nº Proc.: 0159905/2023 Rub. _____

8.17.4. Quando se tratar de consórcio composto em sua totalidade por ME e EPP, não será necessário cumprir esse acréscimo percentual na qualificação econômico-financeira.

8.17.5. Responsabilidade solidária das empresas consorciadas pelas obrigações do consórcio, nas fases de licitação e durante a vigência do contrato;

8.17.6. Obrigatoriedade de liderança por empresa brasileira no consórcio formado por empresas brasileiras e estrangeiras;

8.17.7. Constituição e registro do consórcio antes da celebração do contrato; e

8.17.8. Proibição de participação de empresa consorciada, na mesma licitação, por intermédio de mais de um consórcio ou isoladamente.

9. REGISTRO ADICIONAL AO PREÇO DO LICITANTE VENCEDOR

9.1. Poderão ser registradas ao preço da primeira colocada em cada item/lote tantas fornecedoras que aderirem ao preço da primeira, admitida inclusive para complementação da quantidade estimada para o item ou lote, observada a ordem de classificação das propostas. A confirmação de registro ao primeiro menor preço será registrado na própria sessão da licitação.

9.2. O pregoeiro consultará as demais classificadas, respeitado a ordem de classificação das propostas, se aceitam fornecer ao preço e demais condições apresentadas pela primeira classificada.

9.3. As licitantes que aceitarem praticar o preço da primeira classificada manterão a mesma ordem de classificação obtida na disputa de lances para fins de Registro de Preços. O pregoeiro efetuará consulta no Cadastro de Fornecedores do Estado do Maranhão - CADFOR/MA e **documentação de habilitação**, para comprovar a regularidade da situação da aderente à proposta, avaliada na forma deste Edital. O pregoeiro verificará, também, o cumprimento às demais exigências da **proposta de preços e habilitação**.

10. DA IMPUGNAÇÃO E PEDIDO DE ESCLARECIMENTO

10.1. Até **03 (três dias)** úteis anteriores à data fixada para abertura da sessão pública, qualquer pessoa poderá impugnar o ato convocatório, exclusivamente por meio eletrônico.

10.2. Caberá ao (à) Pregoeiro (a), auxiliado pela área demandante, decidir sobre a impugnação no prazo de **02 (dois)** dias úteis, contados da data de recebimento da impugnação.

10.3. Se acolhida a impugnação e acarretar alteração do edital, será definida e publicada nova data para realização do certame, exceto quando, inquestionavelmente, a alteração não afetar a formulação das propostas.

10.4. As impugnações deverão ser anexadas em campo próprio no sistema mediante acesso ao sítio www.compras.ma.gov.br; e encaminhadas via e-mail: licitacao.salic@segep.ma.gov.br

10.5. A impugnação e esclarecimento deverá conter os dados do interessado ou de quem o represente, devidamente datado e assinado com o nome, endereço, telefone, data e assinatura, formulação do pedido, com exposição dos fatos e seus fundamentos.

10.6. Os pedidos de esclarecimentos referentes a este processo licitatório deverão ser enviados ao Pregoeiro, até 03 (três) dias úteis anteriores à data designada para abertura da sessão pública, exclusivamente por meio eletrônico.

10.7. Caberá o (a) Pregoeiro (a), responder aos pedidos de esclarecimentos no **prazo de 02 (dois) dias úteis**, contado da data de recebimento do pedido.

10.8. As respostas aos pedidos de esclarecimentos e impugnações serão divulgadas no www.compras.ma.gov.br e publicadas no site da www.segep.ma.gov.br e vincularão os participantes e a Administração.

11. DOS RECURSOS

11.1. Após a declaração do licitante vencedor, o (a) Pregoeiro (a) abrirá **prazo mínimo de 30 (minutos)**, quando qualquer licitante poderá, imediatamente, em campo próprio do sistema,



ESTADO DO MARANHÃO
SECRETARIA DE ESTADO DA ADMINISTRAÇÃO - SEAD
SECRETARIA ADJUNTA DE LICITAÇÕES E COMPRAS ESTRATÉGICAS - SALIC

SALIC/SEAD Nº Proc.: 0159905/2023 Rub. _____

manifestar sua intenção de recorrer, de forma motivada, isto é, indicando contra qual (is) decisão (ões) pretende recorrer e por qual (is) motivo(s).

11.1.1. Havendo quem se manifeste, caberá ao (a) Pregoeiro (a) verificar a tempestividade e a existência de motivação da intenção de recorrer, para decidir se admite ou não o recurso, fundamentadamente.

11.1.2. Nesse momento o (a) Pregoeiro (a) não adentrará no mérito recursal, mas apenas verificará as condições de admissibilidade do recurso.

11.2. A falta de manifestação motivada da licitante quanto à intenção de recorrer importará a decadência desse direito, podendo o (a) pregoeiro (a) adjudicar o objeto do certame a licitante declarada vencedora e, posteriormente, encaminhar os autos a autoridade competente para homologação.

11.3. Uma vez admitido o recurso, o licitante recorrente terá, a partir de então, o **prazo de 03 (três) dias úteis** para apresentar **as Razões, pelo sistema**, ficando as demais licitantes, desde logo, intimadas para, querendo, apresentarem **Contrarrazões também pelo sistema, em outros 03 (três) dias úteis**, que começarão a contar do término do prazo da recorrente, sendo-lhes assegurada vista imediata dos elementos indispensáveis à defesa de seus interesses.

11.3.1. Os recursos poderão ser enviados para o e-mail: licitacao.salic@segep.ma.gov.br

11.4. O(s) recurso(s), será(ão) dirigido a(ao) Pregoeiro(a), o(a) qual poderá reconsiderar sua decisão ou encaminhá-lo(s) a Autoridade Superior responsável pela autorização da licitação para apreciação.

11.5. O acolhimento do recurso invalida tão somente os atos insuscetíveis de aproveitamento.

11.6. Os autos do processo permanecerão com vistas franqueadas aos interessados.

12. DA ADJUDICAÇÃO E HOMOLOGAÇÃO

12.1. O objeto da licitação será adjudicado à licitante declarada vencedora, por ato do Pregoeiro, caso não haja interposição de recurso, ou pela autoridade competente, após a regular decisão dos recursos apresentados.

12.2. Após a fase recursal, constatada a regularidade dos atos praticados, a autoridade competente homologará o procedimento licitatório.

12.3. Será permitida a adjudicação e a homologação parcial do procedimento licitatório quando o seu objeto possuir mais de um item ou lote.

13. DA ATA DE REGISTRO DE PREÇOS - ARP

13.1. Após a publicação do resultado da licitação, as licitantes vencedoras, terão o prazo de **5 (cinco) dias úteis** de convocação, para assinar a Ata de Registro de Preços.

13.1.1. O prazo para assinar a Ata de Registro de Preços poderá ser prorrogado uma vez, por igual período, a critério da administração ou a pedido do interessado, e desde que ocorra motivo justificado.

13.1.2. Alternativamente à convocação para comparecer perante o órgão ou entidade para a assinatura da Ata de Registro de preços, a Administração poderá encaminhá-lo para assinatura, mediante meio eletrônico, para que seja assinado em igual prazo, a contar da data de seu recebimento.

13.1.3. É facultado à Administração, quando o convocado não assinar a ata de registro de preços no prazo e condições estabelecidos, convocar as licitantes remanescentes, na ordem de classificação, para fazê-lo em igual prazo e nas mesmas condições propostas pelo primeiro classificado.

13.2. A recusa injustificada da licitante vencedora em assinar a Ata de Registro de Preços, dentro do prazo estabelecido, caracterizará o descumprimento total das obrigações assumidas, sujeitando-a as sanções previstas neste Edital.

13.3. O prazo de validade da Ata de Registro de Preços é de 12 (doze) meses, contados da data de sua publicação no Diário Oficial do Estado do Maranhão.



ESTADO DO MARANHÃO
SECRETARIA DE ESTADO DA ADMINISTRAÇÃO - SEAD
SECRETARIA ADJUNTA DE LICITAÇÕES E COMPRAS ESTRATÉGICAS - SALIC

SALIC/SEAD Nº Proc.: 0159905/2023 Rub. _____

14. DO SISTEMA DE REGISTRO DE PREÇOS

14.1. Após a publicação da Ata de Registro de Preços no Diário Oficial do Estado do Maranhão e sua divulgação no site www.compras.ma.gov.br; os órgãos públicos poderão utilizar o Sistema de Registro de Preços para a **contratação dos bens/serviços** registrados, observadas as normas vigentes.

14.2. A Ata de Registro de Preços, durante sua validade, poderá ser utilizada por órgãos e entidades da Administração Pública que não tenham participado do certame licitatório ("Carona"), nos termos do Decreto Estadual nº 36.184, de 21 de setembro de 2020 mediante prévia consulta à **Secretaria Adjunta de Licitações e Compras Estratégicas - SALIC** para adesão.

14.3. Fica assegurada a preferência das adesões aos órgãos e entidades do Governo do Estado do Maranhão.

14.3.1. Caberá ao fornecedor beneficiário da Ata de Registro de Preços, observadas as condições nela estabelecidas, optar pela aceitação ou não do fornecimento decorrente de adesão, independente dos quantitativos registrados em Ata, desde que este novo compromisso não prejudique as obrigações anteriormente assumidas.

14.3.2. As contratações adicionais não poderão exceder, por órgão ou entidade, a 50% (cinquenta por cento) dos quantitativos dos itens registrados na ata de registro de preços para o órgão gerenciador e órgão participantes.

14.3.3. O quantitativo decorrente das adesões à ata de registro de preços não poderá exceder, na totalidade, ao quádruplo do quantitativo de cada item registrado na Ata de Registro de Preços para o Órgão Gerenciador e órgãos participantes, independente do número de órgãos não participantes que aderirem, conforme o art. 28 do Decreto estadual nº 36.184, de 20 de setembro de 2020.

14.4. O fornecedor beneficiário se obriga a manter, durante o prazo de validade da Ata de Registro de Preços, todas as condições de habilitação exigidas nesta licitação.

14.5. Os preços registrados poderão ser revistos em decorrência de eventual redução daqueles praticados no mercado ou de fato que eleve o custo dos **materiais** registrados, cabendo ao Órgão Gerenciador promover as necessárias negociações junto aos fornecedores.

14.5.1. Quando o preço inicialmente registrado, por motivo superveniente, tornar-se superior ao preço praticado no mercado, o órgão gerenciador deverá:

a) Convocar o fornecedor que venceu a licitação, e na falta deste, aqueles do cadastro de reserva, na ordem de classificação, visando à negociação para a redução de preços e sua adequação ao praticado pelo mercado;

b) Frustrada a negociação, os fornecedores serão liberados do compromisso assumido.

14.5.2. Não havendo êxito nas negociações, o órgão gerenciador **SEGEPI** através da **SALIC** deverá proceder o cancelamento da Ata de Registro de Preços, adotando as medidas cabíveis para obtenção da contratação mais vantajosa, respeitada a legislação relativa às licitações.

14.6. Ao órgão não participante que aderir à Ata de Registro de Preços, em relação às suas próprias contratações, compete os atos relativos à cobrança do cumprimento pela fornecedora das obrigações contratualmente assumidas e à aplicação de eventuais penalidades decorrentes do descumprimento de cláusulas contratuais, observada a ampla defesa e o contraditório, devendo informar as ocorrências ao órgão gerenciador.

14.7. Após a autorização do órgão gerenciador, a aquisição ou a contratação deverá ocorrer em até 60 (sessenta) dias, observado o prazo de vigência da Ata.

15. DO CANCELAMENTO DO REGISTRO DO BENEFICIÁRIO DA ATA

15.1. O fornecedor terá seu registro cancelado pela **Secretaria Adjunta de Licitações e Compras Estratégicas - SALIC** (órgão gerenciador), quando:

a) descumprir as condições da Ata de Registro de Preços;



ESTADO DO MARANHÃO
SECRETARIA DE ESTADO DA ADMINISTRAÇÃO - SEAD
SECRETARIA ADJUNTA DE LICITAÇÕES E COMPRAS ESTRATÉGICAS - SALIC

SALIC/SEAD Nº Proc.: 0159905/2023 Rub. _____

- b) se recusar a assinar contrato, não retirar a nota de empenho ou instrumento equivalente no prazo estabelecido pela Administração, sem justificativa aceitável;
- c) não aceitar reduzir o seu preço registrado, na hipótese deste se tornar superior àqueles praticados no mercado; ou;
- d) sofrer sanção prevista nos incisos III e IV do caput do art. 87 da Lei Federal nº 8.666/93 ou no art. 7º da Lei Federal nº 10.520/2002;
- e) ocorrer fato superveniente, decorrente de caso fortuito ou força maior, que prejudique o cumprimento da ata, devidamente comprovado e justificado por razão de interesse público, nos termos do art. 78, da Lei federal nº 8.666/93, ou a pedido do fornecedor;

15.1.1. O cancelamento de registro será formalizado por despacho da SALIC assegurados ao beneficiário da ata, nas hipóteses previstas nas alíneas “a”, “b”, “c” e “e” do **item 15.1**, o contraditório e a ampla defesa.

16. DA CONTRATAÇÃO

16.1. Sendo autorizado a contratação o fornecedor beneficiário da Ata de Registro de Preços fica obrigado a retirar as respectivas Notas de Empenho e a celebrar os Contratos ou instrumentos equivalentes, nas condições estabelecidas neste Edital e na própria Ata, observado o prazo de **5 (cinco) dias úteis**, a contar da data de recebimento da notificação.

16.1.1. O prazo da convocação poderá ser prorrogado uma vez, por igual período, quando solicitado pela licitante vencedora durante o seu transcurso, desde que ocorra motivo justificado e aceito pela Administração.

16.2. A contratação com os fornecedores registrados será formalizada pelo órgão interessado, e deverá ser celebrado no prazo de validade da Ata de Registro de Preços.

16.3. A recusa injustificada do fornecedor beneficiário em retirar a Nota de Empenho ou assinar o Contrato, dentro do prazo estabelecido, caracteriza o descumprimento total da obrigação assumida, sujeitando-o às penalidades legalmente estabelecidas.

16.4. A contratação fica condicionada à consulta prévia pelos órgãos participantes ao Cadastro Estadual de Inadimplentes – **CEI**, consoante determina o art. 6º da Lei estadual nº 6.690, de 11 de julho de 1996.

16.5. No ato da assinatura do contrato a adjudicatária estabelecida no Maranhão deverá apresentar Certidão Negativa de Débito com a **CAEMA** (Companhia de Saneamento Ambiental do Maranhão), conforme Decreto estadual nº 21.178, de 26 de abril de 2005.

16.6. No ato da assinatura do contrato, a Administração Pública **deverá consultar o Cadastro de Empregadores que tenham submetido trabalhadores a condições análogas à de escravo** divulgada no sítio eletrônico do Ministério do Trabalho e Emprego, certificando nos autos a regularidade ou irregularidade da pessoa jurídica de direito privado interessada em celebrar o contrato, consoante a Lei Estadual nº 10.612 de 03 de julho de 2017, que alterou o parágrafo único da Lei Estadual nº 9.752, de 10 de janeiro de 2013.

16.7. O fornecedor que vier a ser contratado ficará obrigado a aceitar, nas mesmas condições contratuais, os acréscimos ou supressões que se fizerem necessários, até **25% (vinte e cinco por cento)** do valor inicial atualizado do Contrato, bem como a manter atualizada, durante a execução do Contrato, toda documentação de habilitação exigida na licitação.

16.8. O pagamento será efetuado pela **CONTRATANTE** no prazo não superior a **30 (trinta) dias**, seguindo as regras estabelecidas no item 15 do Termo de Referência;

16.9. O contratado deverá manter, durante toda execução do contrato, em compatibilidade com as obrigações por ele assumidas, todas as condições de habilitação e qualificação, devendo esta demonstrar por meio da seguinte documentação:

- a) Certidão Negativa de débito, dívida ativa da União e Previdenciária;
- b) Certidão Regularidade do FGTS - CRF;
- c) Certidão Negativa de Débitos Trabalhista - CNDT;
- d) Certidão Negativa da CAEMA, caso a empresa seja do Estado do Maranhão;



ESTADO DO MARANHÃO
SECRETARIA DE ESTADO DA ADMINISTRAÇÃO - SEAD
SECRETARIA ADJUNTA DE LICITAÇÕES E COMPRAS ESTRATÉGICAS - SALIC

SALIC/SEAD Nº Proc.: 0159905/2023 Rub. _____

e) Outros que sejam necessários para a realização do certame.

16.13. É admitida a cessão de crédito decorrente da contratação de que trata este Instrumento Convocatório, nos termos do previsto na minuta contratual anexa a este Edital.

17. DAS SANÇÕES ADMINISTRATIVAS

17.1. Comete infração administrativa, nos termos da Lei nº. 8.666/1993, da Lei nº. 10.520/2002, a licitante/contratada, que:

- a) Apresentar documentação falsa;
- b) Deixar de entregar os documentos exigidos no certame;
- c) Não mantiver a sua proposta dentro de prazo de validade;
- d) Comportar-se de modo inidôneo;
- e) Cometer fraude fiscal;
- f) Ensejar o retardamento da execução do certame;

16.2. Se a licitante vencedora, injustificadamente, recusar-se a retirar a Nota de Empenho ou a assinar o instrumento contratual, a sessão poderá ser retomada e as demais licitantes chamadas na ordem crescente de preços para negociação, sujeitando-se o proponente desistente às seguintes penalidades:

- a) impedimento de licitar e contratar com o Estado do Maranhão, pelo prazo de até 05 (cinco) anos;
- b) multa de 20% (vinte por cento) do valor global da proposta, devidamente atualizada.

17.3. O atraso injustificado na entrega dos materiais sujeitará a Contratada à aplicação das seguintes multas de mora:

- a) 0,33% (trinta e três centésimos por cento) ao dia, incidente sobre o valor da parcela do objeto em atraso, desde o segundo até o trigésimo dia;
- b) 0,66% (sessenta e seis centésimos por cento) ao dia, incidente sobre o valor da parcela em atraso, a partir do trigésimo primeiro dia, não podendo ultrapassar 20% (vinte por cento) do valor do contrato.

17.4. Além das multas aludidas no item anterior, a Contratante poderá aplicar as seguintes sanções à Contratada, garantida a prévia e ampla defesa, nas hipóteses de inexecução total ou parcial do Contrato:

- a) **advertência escrita**;
- b) **multa** de 10% (dez por cento) sobre o valor total do Contrato;
- c) **impedimento** para participar de licitação e assinar contratos com o Estado pelo prazo de até 05 (cinco) anos e descredenciamento do Sistema Integrado de Gestão Administrativa - SIGA por igual prazo.
- d) **Suspensão temporária** de participação em licitação e impedimento de contratar com a Administração, por prazo **não superior a 2 (dois) anos**.
- e) **declaração de inidoneidade** para licitar ou contratar com a Administração Pública enquanto perdurarem os motivos determinantes da punição ou até que seja promovida a reabilitação perante a própria autoridade que aplicou a penalidade, que será concedida sempre que o contratado ressarcir a Administração pelos prejuízos resultantes e após decorrido o prazo da sanção aplicada com base no inciso anterior.

17.5. As sanções previstas nas alíneas "a", "c", "d" e "e" poderão ser aplicadas conjuntamente com a prevista na alínea "b", facultada a defesa prévia da **CONTRATADA**, no respectivo processo, no prazo de 5 (cinco) dias úteis;

17.6. Caberá ao Fiscal do Contrato, designado pela CONTRATANTE propor a aplicação das penalidades previstas, **mediante relatório circunstanciado**, apresentando provas que justifiquem a proposição.

17.7. A Contratada estará sujeita à aplicação de sanções administrativas, dentre outras hipóteses legais, quando:

- a) entregar os materiais em desconformidade com o especificado e aceito;



ESTADO DO MARANHÃO
SECRETARIA DE ESTADO DA ADMINISTRAÇÃO - SEAD
SECRETARIA ADJUNTA DE LICITAÇÕES E COMPRAS ESTRATÉGICAS - SALIC

SALIC/SEAD Nº Proc.: 0159905/2023 Rub. _____

- b) não substituir, no prazo estipulado, o material recusado pela contratante;
- c) descumprir os prazos e condições previstas neste Edital.

17.8. As multas deverão ser recolhidas no prazo de 15 (quinze) dias consecutivos contados da data da notificação, em conta bancária a ser informada pela CONTRATANTE.

17.9. O valor da multa poderá ser descontado dos pagamentos ou cobrado diretamente da Contratada, amigável ou judicialmente.

17.10. As penalidades serão obrigatoriamente registradas no **e-fornecedor** e/ou **SICAF**, e no caso de suspensão de licitar, a **CONTRATADA** deverá ser descredenciada por igual período, sem prejuízo das multas previstas no Edital e das demais cominações legais;

17.11. Aplicar-se-á advertência por faltas leves, assim entendidas como aquelas que não acarretarem prejuízos significativos ao objeto da contratação;

17.12. As multas devidas e/ou prejuízos causados à **CONTRATANTE** serão deduzidos dos valores a serem pagos, ou recolhidos em favor da **Administração Pública**, ou ainda, quando for o caso, serão inscritos na Dívida Ativa do Estado e cobrados judicialmente;

17.13. O Gestor responsável, na aplicação das sanções, levará em consideração a gravidade da conduta do infrator, o caráter educativo da pena, bem como o dano causado à Administração, observado o princípio da proporcionalidade;

17.14. Tais penalidades poderão ser aplicadas no tanto no decurso do certame como no âmbito contratual, a depender do momento da infração cometida.

18. DAS DISPOSIÇÕES GERAIS

18.1. Da sessão pública do Pregão divulgar-se-á Ata no sistema eletrônico.

18.2. Não havendo expediente ou ocorrendo qualquer fato superveniente que impeça a realização do certame na data marcada, a sessão será automaticamente transferida para o primeiro dia útil subsequente, no mesmo horário anteriormente estabelecido, desde que não haja comunicação em contrário, pelo Pregoeiro.

18.3. O licitante será responsável por todas as transações que forem efetuadas em seu nome no sistema eletrônico, assumindo como firmes e verdadeiras suas propostas e lances.

18.4. Caberá à licitante interessada acompanhar as operações no sistema eletrônico durante a sessão pública do pregão, ficando responsável pelo ônus decorrente da perda de negócios diante da inobservância de quaisquer mensagens emitidas pelo sistema ou de sua desconexão.

18.5. No julgamento das propostas e da habilitação, o Pregoeiro poderá sanar erros ou falhas que não alterem a substância das propostas, dos documentos e sua validade jurídica, mediante despacho fundamentado, registrado em ata e acessível a todos, atribuindo-lhes validade e eficácia para fins de habilitação e classificação.

18.6. A homologação do resultado desta licitação não implicará direito à contratação.

18.7. Os licitantes assumem todos os custos de preparação e apresentação de suas propostas e a Administração não será, em nenhum caso, responsável por esses custos, independentemente da condução ou do resultado do processo licitatório.

18.8. Na hipótese de necessidade de suspensão da sessão pública para a realização de diligências, com vistas ao saneamento de erros ou falhas, esta somente poderá ser reiniciada mediante aviso prévio no sistema com e a ocorrência será registrada em ata.

18.9. A autoridade competente para homologar o procedimento licitatório poderá revogá-lo somente em razão do interesse público, por motivo de fato superveniente devidamente comprovado, pertinente e suficiente para justificar a revogação, e deverá anulá-lo por ilegalidade, de ofício ou por provocação de qualquer pessoa, por meio de ato escrito e fundamentado.

18.10. Os licitantes não terão direito à indenização em decorrência da anulação do procedimento licitatório, ressalvado o direito do contratado de boa-fé ao ressarcimento dos encargos que tiver suportado no cumprimento do contrato.

18.11. Nas hipóteses de anulação/revogação será assegurado aos interessados o exercício prévio do contraditório e da ampla defesa.



ESTADO DO MARANHÃO
SECRETARIA DE ESTADO DA ADMINISTRAÇÃO - SEAD
SECRETARIA ADJUNTA DE LICITAÇÕES E COMPRAS ESTRATÉGICAS - SALIC

SALIC/SEAD
Nº
Proc.: 0159905/2023
Rub. _____

18.12. Toda a documentação exigida para o certame deverá ser anexada em cópia legível, devidamente autenticada por cartório competente ou por servidor da Administração, ou publicação em Diário Oficial e/ou documento disponível na Internet, no site oficial do órgão emissor, ou autenticados digitalmente quando necessário, sendo que, somente serão considerados os que estejam em plena validade. No caso de documentos emitidos em língua estrangeira, os mesmos deverão estar acompanhados da tradução para língua portuguesa nos termos da legislação vigente. Documentos em fax não serão aceitos.

18.13. Não serão aceitos “protocolos de entrega” ou “solicitação de documentos” em substituição aos documentos requeridos no presente Edital.

18.14. As declarações da empresa licitante solicitadas no edital deverão ser assinadas e identificadas (nome completo, RG e CPF) pelo representante legal ou pelo procurador por ele constituído, não havendo a necessidade de autenticação do documento.

18.15. Este Edital e seus anexos estão à disposição dos interessados no site www.compras.ma.gov.br e www.segep.ma.gov.br, onde poderá ser consultado gratuitamente.

18.15.1. As eventuais alterações e esclarecimentos aos termos do Edital serão disponibilizados na página www.compras.ma.gov.br e no site www.segep.ma.gov.br na sede da **SALIC**.

18.16. Ao adquirir o Edital da **SALIC**, o interessado deverá estar ciente da necessidade de acompanhamento, na página www.compras.ma.gov.br e no site www.segep.ma.gov.br, de eventuais notificações e comunicações.

18.17. São partes integrantes deste edital os seguintes anexos:

ANEXO I	Termo de Referência (Anexo I-A)
ANEXO II	Encartes
ANEXO III	Minuta da Ata de Registro de Preços
ANEXO IV	Minuta do Contrato

São Luís/MA, ___ de _____ de 2023.

Aline Pinheiro Vasconcelos
Secretária Adjunta de Licitações e Compras Estratégicas



ESTADO DO MARANHÃO
SECRETARIA DE ESTADO DA ADMINISTRAÇÃO - SEAD
SECRETARIA ADJUNTA DE LICITAÇÕES E COMPRAS ESTRATÉGICAS - SALIC

SALIC/SEAD
Nº
Proc.: 0159905/2023
Rub. _____

SECRETARIA ADJUNTA DE LICITAÇÕES E COMPRAS ESTRATÉGICAS
PREGÃO ELETRÔNICO Nº 0XX/2023 – SALIC/MA
PROCESSO nº. 159905/2023 – SALIC/SEGEP
ANEXO I – TERMO DE REFERÊNCIA

1. DO OBJETO

1.1. Trata-se de registro de preço para aquisição de veículos de transporte escolar diário de estudantes, denominado de Ônibus Rural Escolar (ORE 2), em atendimento às entidades educacionais das redes públicas municipais de ensino do Estado do Maranhão, conforme condições, quantidades e exigências estabelecidas neste instrumento.

2. MODALIDADE E DA FUNDAMENTAÇÃO LEGAL

2.1. A aquisição do presente objeto se dará por meio de licitação na modalidade Pregão Eletrônico, no tipo menor preço por item, pelo Sistema de Registro de Preços.

2.2. A licitação e a contratação reger-se-ão pelas disposições da Lei Federal nº 8.666/1993, da Lei Federal nº 10.520/2002, do Decreto Federal nº 7.892/2013, e suas alterações, aplicando subsidiariamente demais normas regulamentares pertinentes à espécie, haja vista a revogação do Decreto Estadual nº 36.184/2020 em 01 de abril de 2023, pelo artigo 58 do Decreto nº 38.136/2023.

3. DA JUSTIFICATIVA

3.1. Para contratação

3.1.1. A Constituição Federal de 1988 dispôs sobre a educação elevando-a a categoria de princípio e de pilar para o desenvolvimento da sociedade brasileira, indicando, como objetivo precípua, o pleno desenvolvimento da pessoa, seu preparo para o exercício da cidadania e sua qualificação para o trabalho;

3.1.2. À vista disso, o art. 206 assegura a igualdade de condições para o acesso e permanência na escola. Neste mesmo diapasão, o art. 208 complementa esse direito impondo ao Poder Público a efetivação do direito à educação. Junto a isso, o estudante é contemplado com o direito a educação gratuita, em todo o ensino básico, inclusos de material didático escolar, transporte, alimentação e assistência à saúde;

3.1.3. Dito isso, o Estado do Maranhão com a finalidade de viabilizar e garantir a presença dos alunos na escola, principalmente nos locais cujas distâncias e acessos as unidades educacionais interferem no cotidiano escolar dos alunos, necessita realizar a aquisição de ônibus Escolares com a finalidade precípua de atender os alunos da Rede Municipal de Ensino;

3.1.4. por todo o exposto, como meio de proporcionar a igualdade material e efetivo acesso à educação, evidencia-se a necessidade de o poder público prover meios para transportar alunos residentes em zona rural e distantes das escolas.

3.2. Da justificativa para adoção do sistema de registro de preços

3.2.1 A opção pelo Sistema de Registro de Preços – SRP para a presente licitação tem como um de seus objetivos principais o princípio da Economicidade, pois diferentemente da licitação convencional, não há o compromisso assumido de contratação, nem mesmo de utilização dos quantitativos totais estimados. O SRP constitui um importante instrumento de gestão, onde as demandas são incertas, frequentes ou de difícil mensuração.

3.2.2. Em consonância com o **Decreto Federal nº 7.892/2013** alterado pelo **Decreto Federal nº 9.488/2018** que regulamenta o Sistema de Registro de Preços previsto no **art. 15 da Lei nº 8.666/93**, verifica-se a viabilidade de realização de licitação sob o regime de Registro de Preços por prazo fixo e determinado para os bens e serviços comuns que se pretende adquirir.

3.2.3. Em síntese, as vantagens do SRP, são os seguintes: otimização dos processos de compras, maior flexibilidade em contratações, caso exista expectativa de crédito orçamentário futuro, eliminação de casos de fracionamento de despesas, permite a compra do quantitativo exato e necessário para atender às necessidades da administração, reduzindo assim o desperdício de materiais em estoques desnecessários, atendendo às necessidades da administração na quantidade certa e no momento exato, além de permitir maior agilidade nas contratações, coadunando com o objetivo da pretensa contratação.

4. ÓRGÃO(S) PARTICIPANTE(S)

Secretaria de Governo do Estado do Maranhão – SEGOV/MA.



ESTADO DO MARANHÃO
SECRETARIA DE ESTADO DA ADMINISTRAÇÃO - SEAD
SECRETARIA ADJUNTA DE LICITAÇÕES E COMPRAS ESTRATÉGICAS - SALIC

SALIC/SEAD
Nº
Proc.: 0159905/2023
Rub. _____

5. DAS ESPECIFICAÇÕES E QUANTITATIVOS:

Itens								
Tipo	Item	Código	Descrição	Un. Aquisição	Qtd.	Vir. Unit.	Vir. Total R\$	Vir. Acum. R\$
ITEM	001	0046001	Veículo - Modelo: ORE 2; Tipo: Ônibus Rural Escolar; Tração: 4x2 ou 4x4; Comprimento total máximo: 9.000mm; capacidade de carga útil de no mínimo: 3.000Kg; Demais especificações: conforme termo de referência; Característica adicionais: capacidade de embarque e desembarque para estudantes com deficiência física ou mobilidade reduzida; Capacidade mínima de passageiros: 44 estudantes sentados, mais condutor.	1 - Unidade	150	727.533,33	109.129.999,50	109.129.999,50
ITEM	001.1	0046001	Veículo - Modelo: ORE 2; Tipo: Ônibus Rural Escolar; Tração: 4x2 ou 4x4; Comprimento total máximo: 9.000mm; capacidade de carga útil de no mínimo: 3.000Kg; Demais especificações: conforme termo de referência; Característica adicionais: capacidade de embarque e desembarque para estudantes com deficiência física ou mobilidade reduzida; Capacidade mínima de passageiros: 44 estudantes sentados, mais condutor. (COTA RESERVADA)	1 - Unidade	50	727.533,33	36.376.666,50	36.376.666,50
Total (R\$):						727.533,33	145.506.666,00	145.506.666,00

5.1. As especificações técnicas complementares dos itens apresentados acima se encontram detalhadas no ANEXO I-A e os encartes no ANEXO II deste Termo de Referência.

5.2. O órgão Demandante não está obrigado a adquirir o quantitativo indicado na Intenção de Registro de Preços. A Administração reserva-se ao direito de solicitar qualquer quantidade;

6. DA AQUISIÇÃO DO OBJETO

6.1. A Solicitação dos objetos ocorrerão por meio de "Ordem de Fornecimento", a serem assinadas pelo Ordenador de Despesas da CONTRATANTE, contendo as informações dos itens, quantidades, preços unitários e totais.

7. LOCAL DE ENTREGA

7.1. A determinação e indicação dos locais para prestação dos serviços serão indicadas na Ordem de Serviço, no momento de sua devida emissão, considerando a região metropolitana da Grande São Luís, regida pela Lei Complementar Estadual nº 174 de 25 de maio de 2015.

7.2. Em decorrência da distância entre os possíveis locais de produção e o endereço da Contratante, os veículos poderão ser entregues com a quilometragem máxima, conforme constante no quadro abaixo:

TABELA DE QUILOMETRAGEM ADMITIDA NA ENTREGA		
REGIÃO	ESTADO	QUILOMETRAGEM*
NORDESTE	MARANHÃO	4.869

*A quilometragem poderá ter uma variação para até mais 20% desde que o trajeto de entrega utilizado da origem até o destino assim o justifique, e desde que seja previamente com a CONTRATANTE.

8. PRAZO DE ENTREGA

8.1. A entrega dos veículos dar-se-á por demanda, sendo sua entrega em no máximo 130 (cento e trinta) dias corridos após o recebimento da Ordem de Fornecimento pela Contratada.

8.2. A Contratada deverá fornecer os veículos nos quantitativos e datas previamente informadas pela Secretaria de Governo do Estado do Maranhão- SEGOV/MA e emitir nota fiscal de acordo com o cronograma de entrega;



ESTADO DO MARANHÃO
SECRETARIA DE ESTADO DA ADMINISTRAÇÃO - SEAD
SECRETARIA ADJUNTA DE LICITAÇÕES E COMPRAS ESTRATÉGICAS - SALIC

SALIC/SEAD Nº Proc.: 0159905/2023 Rub. _____

8.3. O prazo de entrega do objeto definido no presente Termo poderá ser alterado, desde que ocorram as hipóteses estabelecidas no **§ 1º do artigo 57 da Lei nº 8.666/93.**

9. DOS CRITÉRIOS DE ACEITABILIDADE

9.1. O objeto da presente licitação será recebido da seguinte forma:

9.1.1. Provisória: no prazo de até 05 (cinco) dias corridos a partir do recebimento do material, mediante termos próprios, para efeito de posterior verificação da conformidade do material com a especificação prevista neste Termo de Referência, observado o disposto nos artigos 69, 73 e 76 da Lei nº 8.666/1993;

9.1.2. Definitiva: Definitivamente, no prazo de até 10 (dez) dias corridos a partir do recebimento provisório, mediante atesto de nota fiscal, após a verificação da qualidade e quantidade dos bens e consequente aceitação, observados os artigos 69, 73 e 76 da Lei nº 8.666/1993.

9.4. O objeto do presente Termo de Referência deverá estar rigorosamente dentro das normas vigentes e das especificações estabelecidas pelos órgãos competentes, sendo que a inobservância desta condição implicará a sua recusa, bem como a sua devida adequação/substituição, sem que caiba ao contratado qualquer tipo de reclamação ou indenização.

9.5. As decisões e providências que ultrapassem a competência do Fiscal do contrato serão encaminhadas à autoridade competente da contratante para adoção das medidas convenientes, consoante disposto no § 2º do art. 67 da Lei nº 8.666/93.

9.6. Caso seja necessário, um representante da CONTRATADA poderá ser convocado para acompanhar o recebimento dos bens, sendo a conferência efetuada na presença de testemunhas em caso de não comparecimento.

9.7. O veículo será novo e integral de fabricação, não aceitando composições obtidas através de montagens;

9.8. Os veículos deverão estar em perfeita condição de uso e funcionamento, conforme proposta apresentada, especificações técnicas e níveis de desempenho mínimos exigidos e serem entregues dentro do horário de expediente da Secretaria Estadual; deverão ainda estar devidamente registrados, licenciados no Estado do Maranhão e atualizados de acordo com a Legislação de Trânsito, com os respectivos documentos, nas características originais de fábrica e equipamentos obrigatórios, sendo de responsabilidade da CONTRATADA as despesas com o transporte, seguro, tributos, encargos e demais despesas decorrentes da execução do Contrato;

9.9. No ato da entrega, os veículos serão submetidos à vistoria, através do Gestor do Contrato ou pessoa especialmente indicada pela CONTRATANTE, que atestará a regularidade dos mesmos, de acordo com as condições estabelecidas neste Termo e no Contrato, anotando na Ficha de Vistoria todas as observações sobre seu estado de conservação e recebimento;

9.10. Se constatadas inadequações no objeto quando do recebimento provisório, a CONTRATANTE poderá: rejeitá-lo quando inadequável no todo ou em parte, quando puderem ser corrigidas as irregularidades ou inadequações apontadas; devendo nesse caso a CONTRATA-DA substituir o objeto em conformidade com as especificações do Termo, da Proposta e das observações da CONTRATANTE, no prazo máximo de 05 (cinco) dias úteis contados da notificação, sem ônus para a CONTRATANTE;

9.11. A CONTRATADA é obrigada a reparar, corrigir, remover, reconstruir ou substituir, às suas expensas, no total ou em parte, o objeto do contrato em que se verificarem vícios, defeitos ou incorreções resultantes da execução ou de materiais empregados;

9.12. Em caso de recusa do veículo será lavrado o Termo de Recusa, no qual se consignarão as desconformidades, devendo o mesmo ser substituído pelo CONTRATADA de forma imediata, quando serão realizadas novamente as verificações antes referidas;

9.13. O veículo não será recebido se apresentar qualquer defeito, devendo desde logo ser realizada a sua troca, desde que comprovada que a Secretaria não lhe tenha dado causa;

9.14. Para efeito da comprovação, a CONTRATADA deverá apresentar os originais dos Certificados de Registro e Licenciamento de Veículos - CRLV, emitido pelo Órgão de Trânsito competente;

9.15. Indicar o prazo máximo no qual a empresa ficará obrigada a entregar o veículo cotado na proposta, não podendo ser superior ao já detalhado neste Termo de Referência;

9.16. Indicar na proposta, que o preço unitário do veículo ofertado na licitação será fixo e irrealizável;

9.17. A CONTRATADA deverá entregar os veículos com 1/4 de combustível no tanque;



ESTADO DO MARANHÃO
SECRETARIA DE ESTADO DA ADMINISTRAÇÃO - SEAD
SECRETARIA ADJUNTA DE LICITAÇÕES E COMPRAS ESTRATÉGICAS - SALIC

SALIC/SEAD Nº Proc.: 0159905/2023 Rub. _____

9.18. Todos os equipamentos que acompanham os veículos (a exemplo de sinalizador, terminal móvel, entre outros) deverão ser novos, e a instalação e manutenção são de responsabilidade da CONTRATADA.

10. FISCAL DE CONTRATO

10.1. O acompanhamento e a fiscalização do objeto do contrato serão exercidos por meio de um representante (denominado Fiscal) ou um substituto, designados pela contratante mediante Portaria, aos quais compete acompanhar, fiscalizar, conferir e avaliar a execução do objeto, bem como dirimir e desembaraçar quaisquer dúvidas e pendências que surgirem, determinando o que for necessário à regularização das faltas, falhas, problemas ou defeitos observados, e os quais de tudo darão ciência ao contratado, conforme determina o art. 67, da Lei nº 8.666/1993.

10.2. A CONTRATANTE designará um FISCAL DE CONTRATO, o qual promoverá o acompanhamento do fornecimento dos produtos e a fiscalização do contrato, sob os aspectos qualitativos e quantitativos, anotando em registro próprio as falhas detectadas e comunicando à CONTRATADA as ocorrências de quaisquer fatos que, a seu critério, exijam medidas corretivas por parte da mesma..

10.3. A fiscalização de que trata este item não exclui e nem reduz a responsabilidade da CONTRATADA, inclusive perante terceiros, por qualquer irregularidade, ainda que resultante de imperfeições técnicas ou vícios redibitórios, e, na ocorrência desta, não implica em corresponsabilidade da Administração ou de seus agentes e prepostos, de conformidade com o art. 70 da Lei nº 8.666, de 1993.

11. QUALIFICAÇÃO TÉCNICA

11.1. A Qualificação Técnica dos licitantes deverá ser comprovada através de:

11.1.1. No mínimo, 01 (um) Atestado(s) ou Declaração(ões) de Capacidade Técnica, fornecido por pessoa jurídica de direito público ou privado, comprovando que a licitante forneceu ou está fornecendo produtos compatíveis com o objeto desta licitação. O atestado deverá ser impresso em papel timbrado do emitente, constando seu CNPJ e endereço completo, devendo ser assinado por seus sócios, diretores, administradores, procuradores, gerentes ou servidor responsável, com expressa indicação de seu nome completo e cargo/função.

12. DA ISENÇÃO DE IPVA E IPI

12.1. Os veículos caracterizados são isentos de IPI, visto que veículos transporte escolar, quando adquiridos pelos órgãos da União, dos Estados e do Distrito Federal, ficam isentos do IPI (Imposto sobre Produtos Industrializados), na forma estabelecida pela Lei nº 9.493, de 10 de setembro de 1997, regulamentada pelo Decreto 7.212 de 15 de junho de 2010 e Instrução Normativa SRF nº 112, de 31 de dezembro de 2001.

12.2. São isentos do pagamento do Imposto sobre a Propriedade de Veículos Automotores – IPVA os veículos de propriedade do Estado, conforme previsto no art.91º, inciso I, da Lei Nº 7.799 DE 19/12/2002.

13. OBRIGAÇÕES DA CONTRATANTE

13.1. São obrigações da CONTRATANTE:

13.1.2. Emitir as respectivas Autorizações de Fornecimento;

13.1.3. Prestar as informações e os esclarecimentos que a CONTRATADA venha a solicitar para a execução do objeto contratado;

13.1.4. Receber os objetos adjudicados, nos termos, prazos, quantidade, qualidade e condições estabelecidas no Edital;

13.1.5. Rejeitar, no todo ou em parte, os objetos que a contratada entregar fora das especificações do Edital;

13.1.6. Comunicar à contratada após apresentação da Nota Fiscal, o aceite do servidor responsável pelo recebimento dos produtos adquiridos;

13.1.7. Fiscalizar a execução do contrato, aplicando as sanções cabíveis, quando for o caso;

13.1.8. Efetuar o pagamento da contratada no prazo determinado no Edital e em seus anexos, inclusive, no contrato;

13.1.9. Notificar, por escrito à CONTRATADA, ocorrência de eventuais imperfeições no curso de execução do objeto, fixando prazo para a sua correção;



ESTADO DO MARANHÃO
SECRETARIA DE ESTADO DA ADMINISTRAÇÃO - SEAD
SECRETARIA ADJUNTA DE LICITAÇÕES E COMPRAS ESTRATÉGICAS - SALIC

SALIC/SEAD Nº Proc.: 0159905/2023 Rub. _____

13.1.10. Não permitir que “outrem” cumpra as obrigações a que se sujeitou a empresa fornecedora;

13.1.11. Notificar à CONTRATADA para a substituição de produtos reprovados no recebimento provisório e/ou apresentarem vícios redibitórios após a assinatura do Termo de Recebimento que formalizar o recebimento definitivo.

14. DAS OBRIGAÇÕES DA CONTRATADA

14.1. São obrigações da CONTRATADA:

14.1.1. Entregar todos os objetos licitados, conforme especificações do Termo de Referência e em consonância com a proposta de preços, sob pena de impugnação dos mesmos pela fiscalização.

14.1.2. Manter, durante toda a execução do contrato, em compatibilidade com as obrigações assumidas, todas as condições de habilitação e qualificação exigidas na licitação;

14.1.3. Providenciar a imediata correção das deficiências e/ou irregularidades apontadas pelo CONTRATANTE;

14.1.4. Apresentar à CONTRATANTE, o nome do Banco, Agência e o número da conta bancária, para efeito de crédito de pagamento das obrigações;

14.1.5. Assumir total responsabilidade por qualquer dano pessoal ou material que seus funcionários venham a causar ao patrimônio da CONTRATANTE ou a terceiros quando da execução do contrato;

14.1.6. Observar o prazo de garantia mínima de 24 (vinte e quatro) meses, contados a partir da Assinatura do Termo de Recebimento Definitivo;

14.1.7. Substituir eventuais produtos que estejam que não estejam em conformidade com o termo de referência e proposta de preços, com as mesmas especificações;

14.1.8. Comunicar à Administração, no prazo máximo de 24 (vinte e quatro) horas que antecede a data da entrega, os motivos que impossibilitem o cumprimento do prazo previsto, com a devida comprovação.

14.1.9. Não transferir a terceiros, por qualquer forma, nem mesmo parcialmente, as obrigações assumidas, nem subcontratar qualquer das prestações a que está obrigada, exceto nas condições autorizadas no Termo de Referência ou na minuta de contrato.

14.1.10. Responsabilizarem-se pelas despesas dos tributos, encargos trabalhistas, previdenciários, fiscais, comerciais, taxas, fretes, seguros, deslocamento de pessoal, prestação de garantia e quaisquer outras que incidam ou venham a incidir na execução do contrato.

14.1.11. Prever em seu orçamento, todas as despesas diretas e indiretas para o completo fornecimento dos materiais descritos neste Termo de Referência.

14.1.12. Cumprir, quando for o caso, as condições de garantia do objeto, responsabilizando-se pelo período oferecido em sua proposta comercial, observando o prazo mínimo exigido pela Administração.

14.1.13. Responsabilizar-se por todas as despesas decorrentes de defeitos de fabricação ou outros vícios constatados nos produtos.

14.1.14. Os objetos deverão ser entregues devidamente licenciados e emplacados, com manual do proprietário e termo de garantia, conforme especificado em contrato;

14.1.15. Aceitar nas mesmas condições contratuais os acréscimos e supressões até 25% (vinte e cinco por cento) do valor inicial atualizado do contrato.

14.1.16. Responsabilizar-se pelas despesas dos tributos, encargos trabalhistas, previdenciários, fiscais, comerciais, taxas, fretes, seguros, deslocamento de pessoal, prestação de garantia e quaisquer outras que incidam ou venham a incidir na execução do contrato;

14.1.17. Os objetos licitados, peças e acessórios deverão ser novos e integrais de fabricação, não aceitando composições obtidas através de montagens ou imperfeições de natureza técnicas ou vício redibitório, ou material antigo considerado velho que esteja em desconformidade ou incompatível com a especificação do objeto.

14.1.18. Os objetos deverão estar em conformidade com o Programa de Controle de Poluição do Ar por Veículos Automotores – PROCONVE e de acordo com as resoluções do Conselho Nacional do Meio Ambiente – CONAMA/MA.

14.1.19. O transporte e a entrega dos ônibus, objeto deste Termo de Referência, são de responsabilidade da Contratada e deverão ser entregues conforme quantitativos e endereço estabelecido pela Contratante.

15. DAS PENALIDADES



ESTADO DO MARANHÃO
SECRETARIA DE ESTADO DA ADMINISTRAÇÃO - SEAD
SECRETARIA ADJUNTA DE LICITAÇÕES E COMPRAS ESTRATÉGICAS - SALIC

SALIC/SEAD Nº Proc.: 0159905/2023 Rub. _____

15.1 Se a licitante vencedora, injustificadamente, recusar-se a retirar a Nota de Empenho ou assinar o instrumento contratual, a sessão poderá ser retomada e as demais licitantes chamadas na ordem crescente de preços para negociação, sujeitando-se o proponente desistente às seguintes penalidades:

15.1.1 impedimento de licitar e contratar com o Estado do Maranhão, pelo prazo de até 05 (cinco) anos;

15.1.2 multa de até 20% (vinte por cento) do valor global da proposta, devidamente atualizada.

15.2 atraso injustificado na prestação dos serviços ou entrega dos materiais sujeitará a Contratada à aplicação das seguintes multas de mora:

15.2.1 0,33% (trinta e três centésimos por cento) ao dia, incidente sobre o valor da parcela do objeto em atraso, desde o segundo até o trigésimo dia

15.2.2 0,66% (sessenta e seis centésimos por cento) ao dia, incidente sobre o valor da parcela em atraso, a partir do trigésimo primeiro dia, não podendo ultrapassar 20% (vinte por cento) do valor do contrato.

15.3 Além das multas aludidas no item anterior, a Contratante poderá aplicar as seguintes sanções à Contratada, garantida a prévia e ampla defesa, nas hipóteses de inexecução total ou parcial do Contrato:

15.3.1 advertência escrita

15.3.2 multa de até 10% (dez por cento) sobre o valor total do Contrato;

15.3.3 impedimento para participar de licitação e assinar contratos com o Estado pelo prazo de até 05 (cinco) anos e descredenciamento do Sistema de Integrado de Gestão Administrativa – SIGA por igual período.

15.3.4 suspensão temporária de participação em licitação e impedimento de contratar com a Administração, por prazo não superior a 2 (dois) anos;

15.3.5 declaração de inidoneidade para licitar ou contratar com a Administração Pública enquanto perdurarem os motivos determinantes da punição ou até que seja promovida a reabilitação perante a própria autoridade que aplicou a penalidade, que será concedida sempre que o contratado ressarcir a Administração pelos prejuízos resultantes e após decorrido o prazo da sanção aplicada com base no inciso anterior.

15.4 As sanções previstas nas alíneas “15.3.1.”, “15.3.3.”, “15.3.4.” e “15.3.5.”, poderão ser aplicadas conjuntamente com a prevista na alínea “15.3.2.”.

15.5 Caberá ao Fiscal do Contrato, designado pela CONTRATANTE propor a aplicação das penalidades previstas, mediante relatório circunstanciado, apresentando provas que justifiquem a proposição.

15.6 A Contratada estará sujeita à aplicação de sanções administrativas, dentre outras hipóteses legais, quando:

15.6.1 prestar os serviços ou entregar os materiais em desconformidade com o especificado e aceito;

15.6.2 não substituir, no prazo estipulado, o material recusado pela contratante;

15.6.3 descumprir os prazos e condições previstas neste Pregão.

15.7 As multas deverão ser recolhidas no prazo de 15 (quinze) dias consecutivos contados da data da notificação, em conta bancária a ser informada pela CONTRATANTE.

15.8 O valor da multa poderá ser descontado dos pagamentos ou cobrado diretamente da Contratada, amigável ou judicialmente.

15.9 A licitante que ensejar o retardamento da execução do certame, não mantiver a proposta, falhar ou fraudar na execução do Contrato, comportar-se de modo inidôneo, fizer declaração falsa ou cometer fraude fiscal, garantido o direito prévio da citação e da ampla defesa, ficará impedido de licitar e contratar com a Administração, pelo prazo de até 05 (cinco) anos, enquanto perdurarem os motivos determinantes da punição ou até que seja promovida a reabilitação perante a própria autoridade que aplicou a penalidade.

15.10. O descumprimento da Ata de Registro de Preços ensejará aplicação das penalidades estabelecidas neste Termo de Referência.

15.10.1 As sanções do item acima também se aplicam a integrantes do cadastro de reserva, em pregão para registro de preços que, convocados, não honrarem o compromisso assumido injustificadamente, nos termos do art. 14 do Decreto Federal nº 7.892/13.

15.11 É da competência do órgão gerenciador a aplicação das penalidades decorrentes do descumprimento do pactuado nesta ata de registro de preço (artigo 5, inciso X do Decreto Federal nº 7.892/13), exceto nas hipóteses em que o descumprimento disser respeito às contratações dos



ESTADO DO MARANHÃO
SECRETARIA DE ESTADO DA ADMINISTRAÇÃO - SEAD
SECRETARIA ADJUNTA DE LICITAÇÕES E COMPRAS ESTRATÉGICAS - SALIC

SALIC/SEAD Nº Proc.: 0159905/2023 Rub. _____

órgãos participantes, caso no qual caberá ao respectivo órgão participante a aplicação da penalidade (art. 6, §1º do Decreto Federal n.º 8.250/14).

15.12 O órgão participante deverá comunicar ao órgão gerenciador qualquer das ocorrências previstas no art. 20 do Decreto Federal n.º 7.892/13, dada a necessidade de instauração de procedimento para cancelamento do registro do fornecedor.

16. DO PAGAMENTO

16.1. O pagamento será efetuado pelo Órgão Contratante no prazo não superior a 30 (trinta) dias, contados a partir da efetiva entrega dos produtos e/ou serviços, com aceitação, mediante apresentação de Nota Fiscal, devidamente atestada, assinada e datada por quem de direito;

16.2. O pagamento somente será autorizado depois de efetuado atesto pelo servidor competente na nota fiscal apresentada.

16.3. Havendo erro na apresentação da nota fiscal ou dos documentos pertinentes à contratação, ou, ainda, circunstância que impeça a liquidação da despesa, como, por exemplo, obrigação financeira pendente, decorrente de penalidade imposta ou inadimplência, o pagamento ficará sobrestado até que a contratada providencie as medidas saneadoras. Nesta hipótese, o prazo para pagamento iniciar-se-á após a comprovação da regularização da situação, não acarretando qualquer ônus para a contratante.

16.4. Será considerada data do pagamento o dia em que constar como emitida a ordem de pagamento.

16.5. Quando do pagamento, será efetuada a retenção tributária prevista na legislação aplicável.

16.5.1. A contratada regularmente optante pelo simples nacional, nos termos da Lei Complementar nº 123, de 2006, não sofrerá a retenção tributária quanto aos impostos e contribuições abrangidos por aquele regime. No entanto, o pagamento ficará condicionado à apresentação de comprovação, por meio de documento oficial, de que faz jus ao tratamento tributário favorecido previsto na referida lei complementar.

16.6. O contratado deverá manter, durante toda execução do contrato, em compatibilidade com as obrigações por ele assumidas, todas as condições de habilitação e qualificação, devendo esta demonstrar por meio da seguinte documentação:

16.6.1. Certidão única referente a créditos tributários, administrativos pela Secretaria da Receita Federal do Brasil (RFB) e as inscrições em Dívida Ativa da União junto à Procuradoria Geral da Fazenda Nacional (PGNF), assim como a regularidade das contribuições previdenciárias e de terceiros, conforme Portaria PGFN/RFB nº 1751 de 02 de novembro de 2014;

16.6.2. Certidão Negativa de FGTS;

16.6.3. Certidão Negativa de Dívida Trabalhista;

16.6.4. Certidão Negativa da CAEMA;

16.6.5. Outros que sejam necessários para a realização do certame.

16.7. A Nota Fiscal que for apresentada com erro será devolvida ao contratado para retificação e reapresentação.

17. DA ADESÃO À ATA DE REGISTRO DE PREÇOS

17.1. Desde que devidamente justificada a vantagem, a ata de registro de preços, durante sua vigência, poderá ser utilizada por qualquer órgão ou entidade da administração pública que não tenha participado do certame licitatório, mediante anuência do órgão gerenciador.

17.2. As aquisições ou contratações adicionais, não poderão exceder, por órgão ou entidade, a 50% (cinquenta por cento) dos quantitativos dos itens do instrumento convocatório e registrados na Ata de Registro de Preços para o órgão gerenciador e órgãos participantes, não podendo ainda, exceder na totalidade, ao quádruplo do quantitativo de cada item registrado na Ata de Registro de Preços para o órgão gerenciador e órgãos participantes, independentemente do número de órgãos não participantes que aderirem.

18. DO REGISTRO ADICIONAL DE PREÇOS

18.1. Após o encerramento da etapa competitiva, além do preço do 1º (primeiro) colocado, serão registrados preços de outros fornecedores, desde que as ofertas sejam em valores iguais ao do licitante vencedor;

18.2. Para registro adicional de preços dos demais licitantes será exigido à análise das documentações de habilitação;



ESTADO DO MARANHÃO
SECRETARIA DE ESTADO DA ADMINISTRAÇÃO - SEAD
SECRETARIA ADJUNTA DE LICITAÇÕES E COMPRAS ESTRATÉGICAS - SALIC

SALIC/SEAD Nº Proc.: 0159905/2023 Rub. _____

18.3. A apresentação de propostas adequadas para fins de registro adicional de preços não prejudicará o resultado do certame em relação ao licitante vencedor;

18.4. O registro a que se refere o item 20.1 tem por objetivo o cadastro de reserva, no caso de exclusão do primeiro colocado da Ata de Registro de Preços, nos casos previstos no Decreto Federal nº 7.892/2013, devendo ser registrados obedecendo à ordem prevista no art. 11 do referido Decreto Federal.

19. DA GARANTIA

19.1. Todos os veículos fornecidos deverão ser novos e originais, não sendo, portanto reformados, reaproveitados ou fabricados por qualquer processo semelhantes;

19.2. A CONTRATADA deve se responsabilizar por qualquer troca, reparo, transporte, taxas, serviços ou quaisquer outros decorrentes da substituição de qualquer dos equipamentos ofertados ou retirada de algum equipamento ou peça fornecidos, para conserto em oficina própria ou credenciada, ou ainda, por qualquer outro motivo ligado à utilização da garantia;

19.3. Terão garantia contra qualquer defeito nos componentes ou no funcionamento do VEÍCULO, o prazo mínimo de garantia será de 24 (vinte e quatro) meses, contra defeitos de fabricação, incluindo eventuais avarias, durante o transporte até o local de entrega, contados da data de recebimento definitivo, sem que isso implique acréscimos aos preços contratados;

19.4. A empresa responsabilizar-se-á pelos vícios e danos decorrentes do produto, de acordo com os artigos 12, 13, 18 e 26, do Código de Defesa do Consumidor (Lei nº 8.078, de 1990);

19.5. A empresa, no ato da entrega do veículo, fica obrigada a fornecer para a SECRETARIA DE GOVERNO- SEGOV/MA um termo de garantia dos veículos fornecidos, conforme Encarte A - MODELO DE TERMO DE GARANTIA;

19.6. As garantias de fabricação dos veículos devem compreender os reparos dos produtos fornecidos em perfeitas condições de uso, sem qualquer ônus adicional para a Secretaria de Governo- SEGOV /MA.

19.7. Nesse sentido, estas garantias englobarão:

- a) Remoção dos defeitos apresentados pelos veículos, inclusive quanto aos seus componentes;
- b) Substituição de peças e ajustes nos materiais. As peças de reposição devem ser novas, de primeiro uso e apresentar padrões de qualidade e desempenho iguais ou superiores aos das peças utilizadas na fabricação do veículo.

19.8. A Contratada responderá solidariamente com os fornecedores dos materiais (fabricante, produtor ou importador) pelos vícios de qualidade e/ou quantidade que tornem os materiais permanentes irrecuperáveis, impróprios ou inadequados à utilização a que se destinam.

20. DA ESTIMATIVA DE PREÇOS

20.1. O valor global estimado para o presente Registro de Preços será de R\$ 145.506.666,00 (cento e quarenta e cinco milhões, quinhentos e seis mil e seiscentos e sessenta e seis reais).

21. DA VALIDADE DA ATA DE REGISTRO DE PREÇOS

21.1. A Ata de Registro de Preços decorrente do presente Pregão terá validade de 12 (doze) meses, a contar de sua publicação.

22. DO TRATAMENTO DIFERENCIADO E SIMPLIFICADO À ME, EPP E MEI

22.1. Em atendimento ao artigo 9º da Lei Estadual nº 10.403, de 29 de dezembro de 2015 regulamentou o tratamento diferenciado e simplificado para as Microempresas - ME, Empresas de Pequeno Porte – EPP e Microempreendedores Individuais – MEI, nas licitações públicas no âmbito da Administração Pública Estadual, fica estabelecido:

22.1.1. Fica reservada cota de até 25% (vinte e cinco por cento) do objeto para a contratação de Microempresas - ME, Empresas de Pequeno Porte - EPP e Microempreendedores Individuais – MEI.

22.1.2. Para os itens cujos valores estimados sejam de até R\$80.000,00 (oitenta mil reais) será realizada licitação exclusiva às microempresas, empresas de pequeno porte e microempreendedores individuais, nos termos do disposto no art. 6º da Lei Estadual acima mencionada.

23. APRESENTAÇÃO DAS PROPOSTAS

23.1. A licitante deverá, também, apresentar no corpo da proposta ou em documento próprio as seguintes declarações e informações:



ESTADO DO MARANHÃO
SECRETARIA DE ESTADO DA ADMINISTRAÇÃO - SEAD
SECRETARIA ADJUNTA DE LICITAÇÕES E COMPRAS ESTRATÉGICAS - SALIC

SALIC/SEAD Nº Proc.: 0159905/2023 Rub. _____

23.1.1. Declaração expressa de que os preços ofertados englobam as despesas com material, mão de obra, adaptações, transformações, encargos sociais, trabalhistas, fiscais, previdenciários e comerciais, fretes, transportes, seguros, embalagens, tributos incidentes, isenções e quaisquer outras despesas que incidam ou venham a incidir sobre o objeto desta licitação, com ciência de que a omissão de qualquer despesa ou custo necessário à perfeita execução do objeto desta licitação será interpretada como não existente ou já incluída nos preços, não podendo a licitante pleitear quaisquer acréscimos após a entrega da proposta.

23.1.2. Declaração de que será ofertada garantia técnica, a contar da emissão do termo de recebimento definitivo, de todas as garantias previstas no item 21 e subitens.

23.2. As propostas para os veículos caracterizados constantes dos itens 1 e 2, inseridos no descritivos técnicos.

ESPECIFICAÇÕES E QUANTITATIVOS deverão conter um anexo, discriminando valores dos itens divisíveis conforme a apresentada no ANEXO I deste Termo de Referência.

24. DA SUSTENTABILIDADE

24.1. Na execução dos serviços, a vencedora do certame deverá:

24.1.1. Considerar e atender as recomendações / requisitos / critérios de sustentabilidade ambiental, no que couber a este objeto, estabelecidos no art. 6º e seus incisos da Instrução Normativa nº 01, de 19/01/2010, da Secretaria de Logística e Tecnologia de Informação do Ministério do Planejamento, Orçamento e Gestão – IN /SLTI/MPOG;

24.1.2. Atender as normas técnicas, elaboradas pela Associação Brasileira de Normas Técnicas (ABNT), nos termos da Lei nº 4.150/62, bem como outras similares e vigentes, objetivando aferir e garantir a aplicação dos requisitos mínimos de qualidade, utilidade, resistência e segurança dos materiais e produtos eventualmente adquiridos.

25. DA VIGÊNCIA DO CONTRATO

25.1. O prazo de vigência do Contrato será a partir da sua assinatura até a entrega definitiva do objeto, observadas as disposições constantes no art. 57 da Lei Federal nº 8.666/1993, ficando sua eficácia condicionada ao prazo de garantia ofertado pelo fornecedor e à publicação no Diário Oficial do Estado do Maranhão.

São Luís/MA, 30 de agosto de 2023.

Mytsi Câmara de Carvalho Galvão
Assessora Sênior

Atesto.

Tonha Cláudia Barroso Soares Tavares
Supervisora de Planejamento\

Aprovo.

Pablo Pereira Nascimento
Superintendente de Planejamento.



ESTADO DO MARANHÃO
SECRETARIA DE ESTADO DA ADMINISTRAÇÃO - SEAD
SECRETARIA ADJUNTA DE LICITAÇÕES E COMPRAS ESTRATÉGICAS - SALIC

SECRETARIA ADJUNTA DE LICITAÇÕES E COMPRAS ESTRATÉGICAS
PREGÃO ELETRÔNICO Nº 0XX/2023 – SALIC/MA
PROCESSO nº. 159905/2023 – SALIC/SEAD

ANEXO I-A
CADERNO DE INFORMAÇÕES TÉCNICAS - CIT
ÔNIBUS RURAL ESCOLAR – ORE 2

SALIC/SEAD
Nº
Proc.: 0159905/2023
Rub. _____

SUMÁRIO

1. DAS DEFINIÇÕES
2. DOS DOCUMENTOS DE REFERÊNCIA E COMPLEMENTARES
3. DAS ESPECIFICAÇÕES TÉCNICAS
4. DAS CONDIÇÕES GERAIS
5. DO CONTROLE DA QUALIDADE: AVALIAÇÃO DE PROTÓTIPO E ANÁLISE DA PRODUÇÃO

ENCARTES

- Encarte A – Termo de Garantia.
- Encarte B – Conograma de Entrega para Grandes Lotes.
- Encarte C – Planilha de Quilometragem Admitida na Entrega.
- Encarte D – Ficha de Inspeção e Aceitação do ORE.
- Encarte E – Selo de Identificação da Conformidade do Inmetro.
- Encarte F – Cor, Inscrição e Marcas Institucionais.
- Encarte G – Dispositivos Refletivos de Segurança.
- Encarte H – Deslizadores Traseiros (Passa-Balsa).
- Encarte I – Identificação de Limite de Velocidade.
- Encarte J – Identificação de Assentos Preferenciais.
- Encarte K – Equipamento de Controle Operacional.
- Encarte L – Estampa do Tecido das Poltronas.
- Encarte M – Declaração de Ciência e Comprometimento com as Ações Corretivas e com as Regras de Comercialização do Protótipo.
- Encarte N – Modelo de Cronograma de Produção e Entrega
- Encarte O – Informativo de Comercialização do Protótipo

1. DAS DEFINIÇÕES

1.1. Ônibus Rural Escolar (ORE): Para fins de entendimentos deste Caderno de Informações Técnicas, considera-se veículo ORE:

1.1.1. Categoria M3: Tipo ônibus projetados e construídos para o transporte de passageiros que tenham mais que oito assentos, além do assento do motorista, com Peso Bruto Total superior a 5,0 (cinco) toneladas.

1.2. Classificação



ESTADO DO MARANHÃO
SECRETARIA DE ESTADO DA ADMINISTRAÇÃO - SEAD
SECRETARIA ADJUNTA DE LICITAÇÕES E COMPRAS ESTRATÉGICAS - SALIC

SALIC/SEAD
Nº
Proc.: 0159905/2023
Rub. _____

1.2.1. Médio: veículo rural de até 9.000 mm de comprimento, equipado com tanque de combustível com capacidade mínima de 140 (cento e quarenta) litros, adequado ao transporte de estudantes do ensino básico na zona rural, indicado para uso em vias pavimentadas e não pavimentadas que estão em condições precárias de trafegabilidade.

1.3. Tipo:

1.3.1. Ônibus Rural Escolar - ORE 2: ônibus com comprimento total máximo de 9.000 mm, capacidade de carga útil líquida de no mínimo 3.000 kg, com capacidade mínima de 44 (quarenta e quatro) estudantes sentados, mais o condutor, e deve ser equipado com dispositivo para transposição de fronteira, do tipo poltrona móvel (DPM), para embarque e desembarque de estudante com deficiência, ou com mobilidade reduzida, que permita realizar o deslocamento de uma, ou mais poltronas, do salão de passageiros, do exterior do veículo, ao nível do piso interno.

Tipo	Descrição
ORE 2	Ônibus Rural Escolar Médio

1.4. Trajeto de entrega: percurso em quilômetros (km), percorrido pelos ônibus rurais escolares, do endereço comercial do Contratado (local de produção) até o endereço comercial do Contratante (local de entrega), conforme disposto no Encarte C deste CIT, verificadas as estimativas para distribuição regional (Encarte B deste CIT).

1.5. Inspeção: avaliação técnica dos ônibus rurais escolares, realizada através da observação dimensional, sensorial (visual, auditiva e tátil) e operacional dos seus sistemas e componentes, para efeito da emissão do Selo de Identificação da Conformidade do Inmetro (Encarte E deste CIT).

1.6. Manual do Usuário: conjunto composto pelos seguintes documentos: manual do chassi, manual da carroçaria, manual do cronotacógrafo, manual com dispositivo do tipo poltrona móvel (DPM), e manuais dos equipamentos e acessórios complementares.

2. DOS DOCUMENTOS DE REFERÊNCIA E COMPLEMENTARES

2.1. Para a fabricação, montagem e comercialização dos ônibus rurais escolares, objeto do presente CIT, é obrigatória a observação das referências dispostas em normas técnicas e legislações de trânsito e ambiental vigentes, em especial àquelas diretamente relacionadas ao objeto, conforme subitens a seguir, sob pena de não conformidade.

2.1.1. Código de Trânsito Brasileiro (CTB) e suas atualizações.

2.1.2. Resoluções do Contran n.º: 14/1998, 48/1998, 87/1999, 128/2001, 157/2004, 223/2007, 225/2007, 226/2007, 227/2007, 254/2007, 272/2007, 294/2008, 333/2009, 380/2011, 416/2012, 445/2013, 504/2014, 516/2015 e 556/2015, e suas atualizações.

2.1.3. Normas ABNT NBR: 5426/1985, 9714/2000, 13776/2006, 11003/2010, 14022/2011, 15570/2011, 7337/2014, 9491/2015, 10966/2015, 6091/2015, 15646/2016, 16558:2017 e suas atualizações.

2.1.4. Norma ABNT NBR ISO: 1585/ 1996, 1176/2006 e suas atualizações.

2.1.5. Resoluções Conmetro n.º 06/2008 e n.º 01/2009, e suas atualizações.



ESTADO DO MARANHÃO
SECRETARIA DE ESTADO DA ADMINISTRAÇÃO - SEAD
SECRETARIA ADJUNTA DE LICITAÇÕES E COMPRAS ESTRATÉGICAS - SALIC

SALIC/SEAD
Nº
Proc.: 0159905/2023
Rub. _____

- 2.1.6. Resoluções Conama n.º 272/2000 e n.º 403/2008, e suas atualizações.
- 2.1.7. NR 15/1978 do Ministério do Trabalho e do Emprego e suas atualizações
- 2.1.8. Resoluções e Portarias aplicáveis aos veículos para transporte coletivo de estudantes, publicadas pelo: Contran, Conama, Denatran, Ibama e Inmetro.
- 2.1.9. Portaria Inmetro n.º 642/2012 e suas atualizações.

3. DAS ESPECIFICAÇÕES TÉCNICAS

3.1. Sistemas e Componentes

3.1.1. Chassi

3.1.1.1. Plataforma (estrutura)

- 3.1.1.1.1. A plataforma deve ser constituída por longarinas e reforçada com travessas.
- 3.1.1.1.2. O balanço dianteiro não deve ser superior a 1.600 mm.
- 3.1.1.1.3. A plataforma deve permitir ângulos mínimos, conforme tabela abaixo, para entrada e saída de rampa (Figura 01), considerando o ORE com sua massa em ordem de marcha, conforme a norma ABNT NBR ISO 1176 e suas atualizações:

Tipo	Ângulo de Entrada (AE)	Tolerância (AE)	Ângulo de Saída (AS)	Tolerância (AS)
ORE 2	25,0	0º	20,0º	+3,0º



Figura 01 - Imagem ilustrativa

3.1.1.2. Trem de Força

- 3.1.1.2.1. O motor deve ser dotado de gerenciamento eletrônico de injeção, estar posicionado na parte dianteira da plataforma, possuir protetor metálico de cárter/radiador, com resistência compatível para garantir a integridade do cárter do motor e do radiador quanto a possíveis impactos, e com orifícios, preferencialmente, com formato oblongo, e sistema de refrigeração adequado para operações rurais, tanto em robustez como comprovadamente para proteção contra impactos.
- 3.1.1.2.2. O motor deve possuir potências e torques mínimos, conforme valores da tabela abaixo (tolerância de -5%).

Tipo	Potência Máxima (Kw)	Toque Mínimo (Nm)
-------------	-----------------------------	--------------------------

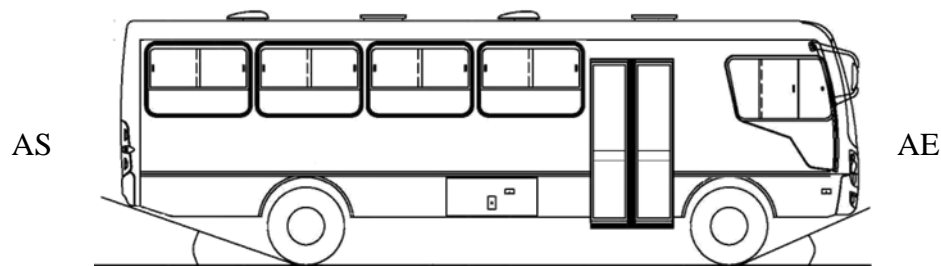

ESTADO DO MARANHÃO
SECRETARIA DE ESTADO DA ADMINISTRAÇÃO - SEAD
SECRETARIA ADJUNTA DE LICITAÇÕES E COMPRAS ESTRATÉGICAS - SALIC

SALIC/SEAD
Nº
Proc.: 0159905/2023
Rub. _____

ORE 2	115	600
--------------	------------	------------

3.1.1.2.3. As medições da potência e do torque devem estar em conformidade com as determinações da norma ABNT NBR ISO 1585 e suas atualizações.

3.1.1.2.4. Deve ser equipado com dispositivo de bloqueio de ignição com marcha engatada.

3.1.1.2.5. Deve ser equipado com dispositivo limitador de velocidade máxima ajustado para 70 km/h.

3.1.1.2.6. O bocal de saída do sistema de exaustão do motor deve estar localizado na traseira, inclinado para baixo (20° a 25° em relação ao plano horizontal), com a tubulação em posição horizontal.

3.1.1.2.7. A transmissão deve ser manual e sincronizada.

3.1.1.2.8. A embreagem deve ter acionamento hidráulico.

3.1.1.2.9. O eixo traseiro motriz deve ter rodados duplos, com diferencial equipado com dispositivo de bloqueio.

3.1.1.2.9.1. O acionamento do dispositivo de bloqueio do diferencial traseiro deve ser preferencialmente automático para os veículos do tipo ORE 2, a fim de preservar o sistema, sem intervenção do condutor. Na hipótese de o fornecedor optar pelo sistema de bloqueio por acionamento manual, este deve ser evidenciado no painel de controle do comando do condutor.

3.1.1.2.9.2 O acionamento do dispositivo de desbloqueio do diferencial para os veículos do tipo ORE 2 (quando equipado com o sistema todo tempo bloqueado) deve ser automático para todos os itens.

3.1.1.3. Sistema de Direção

3.1.1.3.1. O sistema de direção deve possuir assistência hidráulica ou elétrica.

3.1.1.4. Sistema de Suspensão e de Rodagem (Rodas e Pneus)

3.1.1.4.1. O ORE deve ser equipado com 02 (dois) eixos, sendo: 01 (um) dianteiro, direcional, nãootrativo e 01(um) um traseiro, trativo;

3.1.1.4.2. Devem possuir suspensão metálica, com molas do tipo trapezoidal semielíptica ou parabólica na dianteira e traseira do ORE com altura e resistência adequadas e justificadas para operação em zonas rurais. Na hipótese do tipo de molas parabólica só se admitirá com fixação por parafusos nas extremidades e grampos na parte central, por apresentar maior robustez e ser de fácil manutenção.

3.1.1.4.3. O ORE deve ser equipado com 07 (sete) rodas estampadas em aço e seus respectivos pneus, sendo 01 (um) conjunto de roda e pneu sobressalente (estepe), conforme tabela abaixo, de fabricação corrente nacional, e com a devida certificação compulsória do Inmetro.

Tipo	Largura do Aro (pol)	Diâmetro do Aro (pol)
ORE 2	6,75	17,5
	8,25	22,5

3.1.1.4.4. As rodas devem ser pintadas na cor alumínio ou tonalidades próximas.

3.1.1.4.5. As rodas que não tenham os parafusos posicionados no lado de dentro (off set negativo), deverão ser equipadas com protetor de roda, em formato de calota única, ou conter protetor individual para cada porca e parafuso, permitindo a preservação dos parafusos de fixação.



ESTADO DO MARANHÃO
SECRETARIA DE ESTADO DA ADMINISTRAÇÃO - SEAD
SECRETARIA ADJUNTA DE LICITAÇÕES E COMPRAS ESTRATÉGICAS - SALIC

SALIC/SEAD
Nº
Proc.: 0159905/2023
Rub. _____

3.1.1.4.6. O ORE deve ser equipado, nos eixos dianteiros e traseiros, com pneus radiais, de uso misto (MS, M+S ou M&S), adequados a trajetos de curtas e médias distâncias em estradas de terra e de asfalto, com exposição a condições severas de operação tais como: pedras, buracos, lama, irregularidades e má conservação.

3.1.1.4.8. O ORE pode ser equipado com pneus direcionais no eixo dianteiro e trativos no eixo traseiro (Figura 2).



Figuras 02 - Imagens ilustrativas (modelos de pneus direcional e trativo).

3.1.1.4.8. O ORE deve ser equipado com rodas de aro 22.5 x 8.25, para emprego de pneus sem câmara ou opcionalmente com rodas 17.5 x 6.75, para emprego de pneus sem câmara. Já para o tipo ORE 3 deve ser equipado com rodas de aro 22.5 x 8.25 ou opcionalmente 22.5 x 7.50, para emprego de pneus sem câmara.

3.1.1.4.10. Devem ter aplicação e quantidade de pneus conforme tabela abaixo:

Tipo	Especificação	Aplicação e Quantidade	
		Eixo Direcional	Eixo Trativo
ORE 2	275/80 R22.5 ou 235/75 R17.5	03 (três)	04 (quatro)

3.1.1.4.14. Para o ORE, os pneus destinados ao conjunto sobressalente (estepe) devem seguir o aplicado ao eixo dianteiro do respectivo veículo.

3.1.1.5. Sistema Elétrico

3.1.1.5.1. Deve ser equipado com chave geral eletromagnética na caixa de baterias com comando no posto do motorista, de fácil acesso. Porém, esta deve possuir proteção quanto ao acionamento involuntário, pelo condutor. Adicionalmente, deve haver uma chave geral, com acionamento manual, posicionada no compartimento destinado à(s) bateria(s).

3.1.1.5.1.1. Quando do acionamento da chave geral, não devem ser desativadas as funções do registrador eletrônico instantâneo inalterável de velocidade e tempo (cronotacógrafo), incluindo o painel de leitura do display de cristal líquido (LCD), além das luzes de emergência (pisca alerta) (Encarte K deste CIT). Todos os demais circuitos devem permanecer desligados, bem como as luzes dos interruptores e do painel de controles devem manter-se apagadas.



ESTADO DO MARANHÃO
SECRETARIA DE ESTADO DA ADMINISTRAÇÃO - SEAD
SECRETARIA ADJUNTA DE LICITAÇÕES E COMPRAS ESTRATÉGICAS - SALIC

SALIC/SEAD
Nº
Proc.: 0159905/2023
Rub. _____

3.1.1.5.1.2. Para o caso da chave geral ser acionada com o motor em funcionamento, o mesmo deverá permanecer nesta condição até que a chave de ignição seja desligada. Após o desligamento da ignição, o motor não poderá voltar a funcionar até que a chave geral seja reativada.

3.1.1.5.2. O sistema elétrico deve atender ao especificado nos itens 47 e 49 da norma ABNT NBR 15570 e suas atualizações.

3.1.1.5.3. Deve estar equipado com alternador de corrente com capacidade igual ou superior a 80 Ah.

3.1.1.5.4. O ORE devem ser equipados com sistema elétrico de 12 VDC e podem possuir 01 (uma) ou mais baterias que apresentem capacidade mínima de 170 Ah, quando equipados com sistema elétrico de 24 VDC, devem possuir 02 (duas) baterias com capacidade individual mínima de 100 Ah.

3.1.1.5.4.2. A(s) bateria(s) deve(m) possuir a(s) certificação(ões) compulsória(s) e registro(s) junto ao Inmetro e estar(em) acondicionada(s) em uma única estrutura metálica devidamente iluminada e com dreno, e o seu deslocamento deve ser de fácil operação.

3.1.1.6. Sistema de Freios

3.1.1.6.1. Deve ser equipado com freio de serviço pneumático e/ou hidráulico, com regulagem automática do sistema de freio.

3.1.1.6.2. O freio de estacionamento deve ter acionamento pneumático ou mecânico.

3.1.1.6.3. Devem ser atendidos os critérios definidos na norma ABNT NBR 10966 e suas atualizações, para o método de ensaio e os requisitos mínimos para avaliação dos sistemas de freios.

3.1.1.7. Raio de Giro

3.1.1.7.1. Os valores dos raios de giro do ORE devem obedecer aos limites de manobrabilidade (esterçamento) conforme tabela abaixo. Esses valores são relativos a uma curva de 360º (Figura 03).

Tipo	Raios de Giro (mm)			
	Manobrabilidade			
	REEP (máximo)	REEG (máximo)	RIEG (mínimo)	ART (máximo)
ORE 2	12.500	11.500	1.500	1.000
Condição de Esterçamento	máximo	máximo	qualquer*	máximo

Nota: *Desde que o ORE esteja percorrendo um trajeto inscrito no REEP

Legendas:

- REEP - raio externo entre paredes;
- REEG - raio externo entre guias;
- RIEG - raio interno entre guias;
- ART - avanço radial de traseira



ESTADO DO MARANHÃO
SECRETARIA DE ESTADO DA ADMINISTRAÇÃO - SEAD
SECRETARIA ADJUNTA DE LICITAÇÕES E COMPRAS ESTRATÉGICAS - SALIC

SALIC/SEAD
Nº
Proc.: 0159905/2023
Rub. _____



Figura 03 - Imagem ilustrativa.

3.1.2. Carroçaria

3.1.2.1. Gabinete Externo

3.1.2.1.1. As tampas do bocal do tanque de combustível e do tanque do Agente Redutor Líquido de NOx Automotivo (Arla 32), quando o ORE for equipado com o sistema SCR, devem estar protegidas de poeira e lama por meio de duto flexível, interligando a carroçaria ao tanque de combustível, e deve possuir dreno. Este duto não deve interferir na operação de abertura e fechamento do bocal.

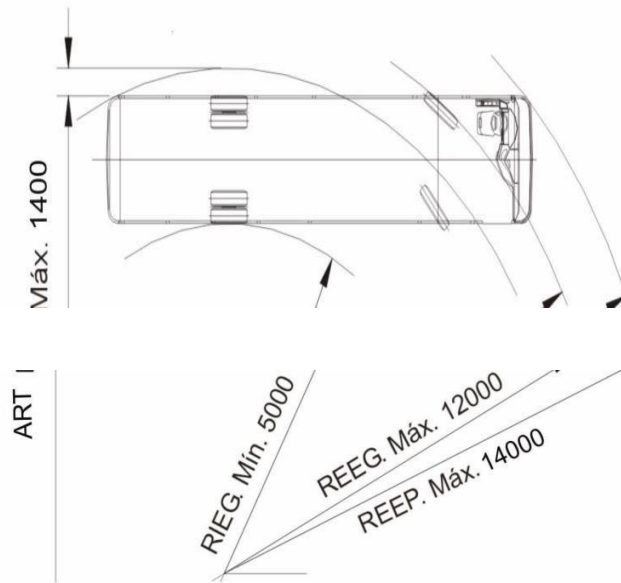
3.1.2.1.1.1 A posição do bocal do tanque de combustível deve ser colocada de forma que não dificulte a abertura da tampa do bocal e, conseqüentemente, seu abastecimento, obedecendo a capacidade mínima do tanque estabelecida no item 1.2.

3.1.2.1.2. O tanque de combustível e o tanque do Arla 32 (quando existente) devem possuir protetor metálico com resistência compatível para garantir as suas integridades quanto aos possíveis impactos, e com orifícios para minimizar o acúmulo de resíduos.

3.1.2.1.3. Todos os componentes estruturais devem receber tratamento anticorrosivo e antirruído.

3.1.2.1.4. Deve ser equipado com para-barros de borracha, com dimensões compatíveis para a retenção de impactos de resíduos.

3.1.2.2. Comprimento Total

3.1.2.2.1. O comprimento total do ORE deve estar em conformidade com os valores estabelecidos na tabela abaixo.

Tipo	Comprimento da Carroçaria (mm)	Tolerância
ORE 2	≤ 9.000	8%

3.1.2.2.2. O comprimento total é a distância entre 02 (dois) planos verticais perpendiculares ao plano longitudinal médio do ORE e que tangencia a dianteira e a traseira da carroçaria.



ESTADO DO MARANHÃO
SECRETARIA DE ESTADO DA ADMINISTRAÇÃO - SEAD
SECRETARIA ADJUNTA DE LICITAÇÕES E COMPRAS ESTRATÉGICAS - SALIC

SALIC/SEAD
Nº
Proc.: 0159905/2023
Rub. _____

3.1.2.2.3. Todos os componentes do ORE, inclusive qualquer um que se projete da dianteira ou traseira (para-choques, etc.), devem estar contidos entre esses 02 (dois) planos, exceto ganchos para conexão de reboque.

3.1.2.2.4. A medida dimensional do balanço traseiro do ORE deve ser de, no máximo, 71% da medida dimensional do entre eixos.

3.1.2.3. Largura Interna

3.1.2.3.1. A largura interna do ORE deve estar em conformidade com a tabela abaixo.

Tipo	Largura Interna (mm)	Tolerância
ORE 2	2.300	±5%

3.1.2.3.2. Havendo largura interna maior do que a definida no item 3.1.2.3.1, respeitadas as tolerâncias, os bancos dos estudantes devem ser aumentados no seu comprimento em valor igual a esta diferença, mantendo-se inalterada a dimensão de 300 mm de largura do corredor de circulação, conforme subitem 3.1.3.5. deste CIT.

3.1.2.4. Largura Externa

3.1.2.4.1. A largura externa máxima dos Ônibus escolares deve ser medida pela distância entre 02 (dois) planos paralelos ao plano longitudinal médio, e que o tangenciam em ambos os lados deste plano.

3.1.2.4.1.1. Para os demais ORE, a largura deve ser de no máximo de 2.600mm.

3.1.2.4.2. Na determinação da largura estão incluídos todos os componentes do ORE, inclusive qualquer projeção lateral (cubos das rodas, apoios da porta de serviço, para-choques, perfis, frisos laterais e aros de rodas), estando excluídos os espelhos retrovisores externos, luzes de sinalização, indicadores/sistema de controle de pressão dos pneus, e para-lamas flexíveis.

3.1.2.5. Altura Externa

3.1.2.5.1. A altura externa máxima do ORE entre o plano de apoio e um plano horizontal tangente à sua parte mais alta deve ser de 3.500 mm, considerando todos os componentes fixos entre estes 02 (dois) planos.

3.1.2.6. Para-Choque

3.1.2.6.1. Deve ser equipado, em cada extremidade, com para-choque do tipo envolvente, devidamente reforçado na parte interna para absorver impactos, com extremidades encurvadas ou anguladas, com as faces inferiores coincidentes com as faces inferiores das saias das carroçarias.

3.1.2.6.2. A altura máxima dos para-choques deve ser obtida entre o plano da face inferior, entre seu ponto central e o pavimento, estando o ORE com sua massa em ordem de marcha, conforme disposto na norma ABNT NBR ISO 1176 e suas atualizações.

3.1.2.6.3. A altura máxima do para-choque traseiro em relação ao plano de apoio das rodas é de 400mm.

3.1.2.6.4. Devem ser instalados no para-choque traseiro, sensores de aproximação.

3.1.2.6.5. Para atender a especificação do ângulo mínimo de saída o ORE pode contar com para choque traseiro retrátil (Figura 04).



ESTADO DO MARANHÃO
SECRETARIA DE ESTADO DA ADMINISTRAÇÃO - SEAD
SECRETARIA ADJUNTA DE LICITAÇÕES E COMPRAS ESTRATÉGICAS - SALIC



Figura 04 - Imagem ilustrativa.

3.1.2.6.6. No para-choque traseiro retrátil devem ser aplicados dispositivos refletivos de segurança.

3.1.2.6.7. O formato, posicionamento e o dimensionamento do para-choque traseiro retrátil ficam a critério do fornecedor, devendo constar no projeto técnico do ORE e não devem ser considerado para fins de medição do ângulo de saída.

3.1.2.7. Saias

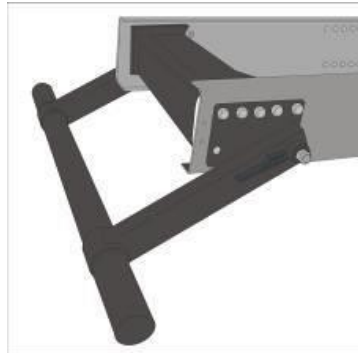
3.1.2.7.1. A altura das saias laterais da carroçaria em relação ao plano de apoio às rodas, medida no centro do entre eixos, deve estar em conformidade com a tabela abaixo (tolerância de $\pm 5\%$):

Tipo	Altura da Saia (mm)
ORE 2	550

3.1.2.7.2. Devem ser instalados reforços internos (metálicos) nas saias dianteiras.

3.1.2.8. Sistema de Iluminação Externa e de Sinalização

3.1.2.8.1. O conjunto óptico do ORE deve ser ajustado conforme o projeto de cada fornecedor, admitindo-se uma tolerância de $\pm 10\%$ nas dimensões verticais citadas nas respectivas resoluções do Contran.

3.1.2.8.2. Deve dispor de lanternas intermitentes de luz branca, dispostas nas extremidades da parte superior dianteira e de luz vermelha dispostas nas extremidades da parte superior traseira, ativadas em conjunto com o acionamento da porta de serviço.

3.1.2.8.3. Deve ser provido de lanterna de freio elevada (brake light) instalada na máscara traseira, com seu centro geométrico sobre a linha central vertical do ORE. A intensidade de luminosidade da lanterna elevada deve garantir, no mínimo, a mesma luminosidade produzida pelas demais luzes de freio.

3.1.2.8.4. Deve ser provido de lanterna de marcha-a-ré adicional instalada na máscara traseira, abaixo da lanterna de freio elevada (brake light). A intensidade de luz emitida pela lanterna de marcha-a ré deve ser de, no máximo, 900 (novecentas) candelas em direção abaixo do plano horizontal. O seu acionamento deve ser conjugado com as demais lanternas de marcha-a-ré.

3.1.2.8.5. A lanterna de freio elevada (brake light) deve ser combinada com as lanternas de freio, não devendo ser agrupada, combinada ou reciprocamente incorporada com qualquer outra lanterna, só podendo ser ativada quando da aplicação do freio de serviço.



ESTADO DO MARANHÃO
SECRETARIA DE ESTADO DA ADMINISTRAÇÃO - SEAD
SECRETARIA ADJUNTA DE LICITAÇÕES E COMPRAS ESTRATÉGICAS - SALIC

SALIC/SEAD Nº Proc.: 0159905/2023 Rub. _____

3.1.2.8.6. Para efeito de segurança na utilização de marcha-a-ré, deve ser incorporado um sinal com pressão sonora de 90 dB(A), entre 500 e 3.000 Hz, medido a 1.000 mm da fonte em qualquer direção, que deve funcionar de maneira sincronizada com as luzes de marcha-a-ré. O dispositivo acústico, do tipo sirene, deve estar localizado na parte traseira do ORE.

3.1.2.8.7. Deve possuir, em cada lado da carroçaria e na traseira, em distâncias aproximadamente iguais, lanternas na cor âmbar, agrupadas a retrorefletores, conforme previsto nas Resoluções Contran n.º 680/1987, 692/1988 e 227/2007, e suas atualizações.

3.1.2.9. Comunicação Visual e Tátil

3.1.2.9.1. No projeto de comunicação visual interna e externa do ORE, devem ser atendidos todos os conceitos e critérios definidos na seção 7 da norma ABNT NBR 14022 e suas atualizações.

3.1.2.9.1.1 No projeto de comunicação visual e tátil do ORE, não se aplicam os subitens 7.2.3.2, 7.2.3.3, 7.2.3.4, 7.3.2.3 e 7.3.6.3 da norma ABNT NBR 14022.

3.1.2.9.2. O ORE, equipado com Dispositivo de Poltrona Móvel (DPM), devem possuir 04 (quatro) SIA (Símbolo Internacional de Acesso), localizados: 01 (um) no para-brisa; 01 (um) no painel traseiro; 01 (um) na lateral direita da porta do DPM; e 01 (um) na lateral esquerda, próximo à janela do condutor.

3.1.2.9.2.1. Os 03 (três) SIA devem ser protegidos com verniz, exceto o selo aplicado no para-brisa, com espessura de camada adequada para a manutenção de suas integridades.

3.1.2.9.2.2. O SIA localizado na lateral direita da porta do (DPM) deve ser posicionado, verticalmente, na metade da medida da altura da faixa lateral e, horizontalmente, correspondendo à metade da medida da largura da porta.

3.1.2.9.2.3. O SIA localizado no para-brisa deve ser afixado, obrigatoriamente, na porção inferior direita deste. **3.1.2.9.3.** Devem ser utilizadas simbologias específicas em todas as informações e orientações existentes no interior do ORE.

3.1.2.9.4. Deve ser aplicado dispositivo de sinalização tátil nas colunas e/ou balaústres próximas às poltronas preferenciais.

3.1.2.9.5. A cor externa do ORE deve ser “Amarelo Escolar” (referência da cor: 1.25Y 7/12 - Tabela de Cartelas Munsell), pintada em sistema poliuretano bi componente, com espessura da camada seca entre 50 e 60 µm, sem prejuízo da faixa definida abaixo.

3.1.2.9.6. Na traseira e nas laterais das carroçarias, deve ser pintada, em toda a sua extensão, uma faixa horizontal com as seguintes especificações: cor preta com 400 mm ± 10 mm de largura, a meia altura da carroçaria, na qual deve ser inscrita, em letras maiúsculas, o dístico “ESCOLAR”, na tipologia Arial, com altura da letra de 280 mm ± 10 mm, na cor “Amarelo Escolar”, pintado em sistema poliuretano bi componente, e espessura da camada seca entre 50 e 60 µm. ,

3.1.2.9.7. Deve ser pintada ou adesivada no vidro do para-brisa uma película na cor preta para proteção solar do condutor, com largura de 280mm ±10mm, contendo de forma centralizada o dístico “ESCOLAR”, na cor amarela, com altura da letra de 200mm, na tipologia Arial, devendo ser legível pelo lado externo do ORE.

3.1.2.9.8. Não é permitida a instalação de caixa de vista.



ESTADO DO MARANHÃO
SECRETARIA DE ESTADO DA ADMINISTRAÇÃO - SEAD
SECRETARIA ADJUNTA DE LICITAÇÕES E COMPRAS ESTRATÉGICAS - SALIC

SALIC/SEAD Nº Proc.: 0159905/2023 Rub. _____

3.1.2.9.9. Nas laterais direita e esquerda do ORE, no centro da altura da faixa de identificação definida no Item 3.1.2.9.6, devem ser pintadas ou adesivadas com um material tipo “faqueado”, devendo ser protegidas com verniz, as imagens do Encarte F deste CIT.

3.1.2.9.10. Excepcionalmente, por solicitação formal do Órgão Gerenciador e/ou Contratante, as marcas institucionais poderão ser ajustadas bem como, por solicitação formal do ente federado, poderá ser acrescida a marca institucional local.

3.1.2.9.11. Na máscara traseira do ORE, devem ser pintadas ou adesivadas com um material tipo “faqueado”, as imagens do Encarte G deste CIT, devendo ser protegidas com verniz.

3.1.2.9.12. Na máscara traseira do ORE deve ser afixado um adesivo refletivo na cor preta, protegido por verniz, contendo a expressão “Disque Denúncia: 0800 XXX-XXXX”, na tipologia Arial, devendo ser protegido com verniz - Encarte I deste CIT.

3.1.2.9.13. Na máscara traseira da carroçaria, deve ser afixada uma placa de sinalização de limitação de velocidade confeccionada em adesivo refletivo, devendo ser protegida com verniz - Encarte I deste CIT. **3.1.2.9.14.** Os dispositivos refletivos de segurança devem ser afixados respeitando-se os posicionamentos, equidistantes de, no mínimo, 03 (três) dispositivos ao longo da medida do entre eixos, 02 (dois) na medida do balanço traseiro e 01 (um) na medida do balanço dianteiro do veículo, de acordo com o estabelecido na Resolução Contran n.º 445/2013. - Encarte G deste CIT.

3.1.2.10. Painel Traseiro

3.1.2.10.1. O painel traseiro deve ser totalmente fechado, sem área envidraçada.

3.1.2.10.2. Deve existir, no painel traseiro, compartimento com acesso externo, para a guarda do conjunto sobressalente (estepe) e dos equipamentos mínimos necessários para a sua substituição (macaco hidráulico e chave de roda), triângulo e dispositivo para rebocador.

3.1.2.10.2.1. As ferramentas obrigatórias e demais dispositivos devem possuir sistema de fixação, rígida ou flexível, para perfeita retenção durante o deslocamento do veículo.

3.1.2.10.3. O compartimento deve possuir internamente, luminária(s) com luminosidade adequada para a sua utilização e dispositivo do tipo lençol de borracha, quando aplicável, para proteção do para choque durante o procedimento de operação do estepe.

3.1.2.10.4. A guarda e a retirada do estepe deverão ser executadas através da utilização de um dispositivo embarcado que possibilite a realização dessas operações por apenas 01 (uma) única pessoa.

3.1.2.11. Porta de Serviço e Degraus

3.1.2.11.1. A porta de serviço do ORE deve ser posicionada atrás do eixo dianteiro (direcional), o mais próximo possível deste, atendendo os requisitos técnicos e construtivos.

3.1.2.11.2. O vão livre mínimo para passagem deve ter 650 mm na largura, sendo que a altura obtida a partir do patamar de embarque deve ser no mínimo de 1.800mm.

3.1.2.11.3. Para efeito da largura útil da porta de serviço, deve ser garantida uma altura entre 700 e 1.600 mm (tolerância de +5%), relativa ao nível do primeiro degrau, sendo que a dimensão pode ser reduzida em até 100 mm quando esta medição for feita no nível do pega mãos (Figura 05).



ESTADO DO MARANHÃO
SECRETARIA DE ESTADO DA ADMINISTRAÇÃO - SEAD
SECRETARIA ADJUNTA DE LICITAÇÕES E COMPRAS ESTRATÉGICAS - SALIC

SALIC/SEAD
Nº
Proc.: 0159905/2023
Rub. _____



Figura 05 - Imagem ilustrativa

3.1.2.11.4. A porta de serviço deve ser de folha simples, do tipo hiperbólica, dobradiça ou sedan, o seu sistema de movimentação deve ser elétrico, pneumático ou qualquer outro meio automatizado.

3.1.2.11.5. Obedecido ao projeto técnico do encarroçador, a folha da porta de serviço deve abrir de forma que o seu lado interno fique voltado para a área de acesso do ORE, quando for o caso. A abertura e fechamento da porta devem ser feitas na velocidade máxima de 0,33 m/s.

3.1.2.11.6. Os dispositivos de movimentação da porta de serviço não podem ser posicionados de forma a obstruir a passagem, nem colocar em risco a integridade física dos estudantes, tanto no embarque como no desembarque.

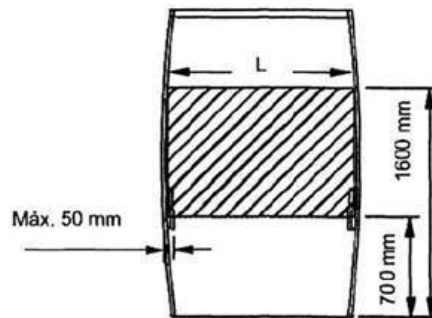
3.1.2.11.7. A porta de serviço deve conter área envidraçada em sua parte superior e inferior que corresponda a no mínimo 60% de sua área de superfície.

3.1.2.11.8. Todos os vidros utilizados devem ser de segurança, conforme disposto nas normas ABNT NBR 9491 e Resolução Contran n.º 254/2007 e suas atualizações.

3.1.2.11.9. A porta de serviço deve contar com dispositivos que permitam, em caso de emergência, a abertura manual, pelo interior do ORE e pelo seu lado externo.

3.1.2.11.10. No lado interno do ORE, o mecanismo do dispositivo de emergência deve estar posicionado acima da parte superior da porta de serviço, ao alcance dos estudantes, devidamente protegido para evitar o seu acionamento acidental. Deve possuir legenda que permita a sua identificação e o método de operação.

3.1.2.11.11. A porta de serviço deve possuir em sua estrutura uma fechadura externa com chave. Na hipótese dessa chave ser elétrica poderá haver um dispositivo para abertura da porta protegido por fechadura com chave ou em compartimento fechado a ser instalado próximo à porta.

3.1.2.11.12. O ORE devem ter um sistema de segurança que não permita a abertura da porta de serviço quando em circulação. O procedimento de abertura e fechamento da porta de serviço deve ser feito exclusivamente pelo condutor.

3.1.2.11.12.1. O procedimento de abertura e fechamento da porta de serviço do ORE deve ser feito exclusivamente pelo condutor.

3.1.2.11.13. A porta de serviço, quando com acionamento elétrico, pneumático, ou qualquer outro meio automatizado, deve possuir um sistema de segurança do tipo antiesmagamento. A porta



ESTADO DO MARANHÃO
SECRETARIA DE ESTADO DA ADMINISTRAÇÃO - SEAD
SECRETARIA ADJUNTA DE LICITAÇÕES E COMPRAS ESTRATÉGICAS - SALIC

SALIC/SEAD
Nº
Proc.: 0159905/2023
Rub. _____

hiperbólica além deste sistema de segurança deve possuir borracha de vedação de no mínimo 60 mm de largura em cada borda lateral.

3.1.2.11.14. Quando com acionamento elétrico, pneumático, ou qualquer outro meio automatizado, o sistema de bloqueio da porta de serviço deve liberar o funcionamento do acelerador do ORE, somente com a porta fechada.

3.1.2.11.15. Os apoios para embarque e desembarque devem ser na cor amarela e guarnecer a entrada e saída do ORE, instalados sempre no interior da carroçaria, admitindo-se fixá-los na folha da porta de serviço, desde que somente se projetem para o exterior quando estas estiverem abertas.

3.1.2.11.16. Adicionalmente, quando não existir balaústre no piso do salão imediatamente após o último degrau de acesso, devem ser instalados corrimãos inferiores (tipo bengala), no poço dos degraus, posicionados entre o piso interno e o patamar do degrau da escada, mantendo-se um vão livre mínimo de 650mm

3.1.2.11.17. Deve possuir, quando aplicável, um pega mão instalado na folha da porta de serviço, cuja posição deve estar a 400 mm e a 1.000 mm de altura, medidos a partir do piso do primeiro degrau, formando simetria aproximadamente paralela à inclinação da escada.

3.1.2.11.17.2. Os apoios de embarque não podem obstruir o acesso, nem reduzir a largura efetiva do corredor interno de circulação.

3.1.2.11.18. A porta de serviço do ORE deve possuir vedação que não permita a entrada de água e poeira no seu interior. A vedação deve ocorrer com a utilização de dispositivo do tipo borracha nas suas extremidades da porta de serviço.

3.1.2.11.19. Os procedimentos de abertura da porta de serviço pelos lados externo e interno (nos casos de emergência) devem constar no Manual do Usuário.

3.1.2.11.20. As dimensões a serem observadas na construção dos degraus da escada devem ser conforme tabela abaixo:

Referências	Dimensões (mm)	
	Mínima	Máxima
A	-	500
B	120	350
C	250	-

3.1.2.11.21. A escada de acesso ao ORE deve ser construída com 03 (três) degraus. Admitir-se-á, quando aplicável, 02 (dois) degraus - (Figura 06).



Figura 06 - Imagem ilustrativa.



ESTADO DO MARANHÃO
SECRETARIA DE ESTADO DA ADMINISTRAÇÃO - SEAD
SECRETARIA ADJUNTA DE LICITAÇÕES E COMPRAS ESTRATÉGICAS - SALIC

SALIC/SEAD
Nº
Proc.: 0159905/2023
Rub. _____

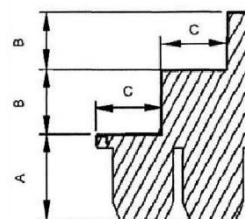
Referências:

- A = altura em relação ao solo.
- B = altura do espelho do degrau.
- C = profundidade do piso do degrau.

3.1.2.11.22. No mínimo 01 (uma) luminária deve ser instalada na região de embarque e desembarque do ORE, com índice de luminosidade não inferior a 30 lux, medida a 1.000 mm acima da superfície dos degraus da escada, acionada pelo mecanismo de abertura da porta de serviço. Essa iluminação deve possibilitar a visualização da área externa ao ORE, junto à porta de serviço.

3.1.2.11.23. Os degraus da escada devem possuir um perfil de acabamento na cor amarela, junto as suas bordas ou arestas, com largura mínima de 10mm.

3.1.2.11.24. A superfície de piso dos degraus deve possuir características antiderrapantes.

3.1.2.11.25. No piso do primeiro degrau deve ser instalado 01 (um) dreno para escoamento de água (Figura 07), posicionado, obrigatoriamente, no lado voltado para o sentido de deslocamento do veículo.

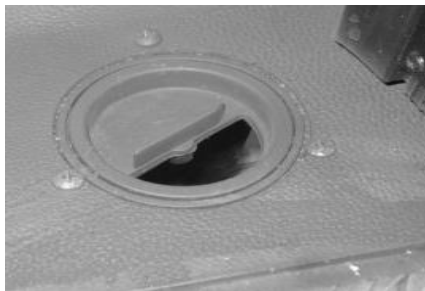

Figuras 07 - Imagens ilustrativas

3.1.2.12. Poltronas

3.1.2.12. Dispositivo de Poltrona Móvel (DPM), equipamento instalado no ORE para transposição de fronteira para embarque e desembarque de estudante com deficiência, ou com mobilidade reduzida, que permita realizar o deslocamento de uma, ou mais poltronas, do salão de passageiros, do exterior do veículo, ao nível do piso interno, devidamente certificado pelo Inmetro nos termos da Portaria Inmetro nº 151, de 2016, suas complementares, e demais normativos do Inmetro aplicado à transposição de fronteira.

3.1.2.12.1. O ORE deve ser equipados com DPM, conforme disposto na norma ABNT NBR 16558 e suas atualizações, no que couber, e possuir 01 (uma) poltrona móvel obrigatória, totalizando, no mínimo, 02 (duas) poltronas reservadas para o estudante com deficiência ou com mobilidade reduzida. Não deve ser instalado o banco individual com o assento basculante.

3.1.2.12.1.1. O(s) mecanismo(s) do sistema principal dos movimentos verticais, ascendentes e descendentes, da poltrona móvel do DPM não devem possuir componentes que, devido à natureza do projeto destes, possuam acabamentos superficiais e/ou elementos de retenção/vedação de fluido não compatíveis com a exposição contínua às partículas abrasivas presentes em atmosferas de ambientes rurais.



ESTADO DO MARANHÃO
SECRETARIA DE ESTADO DA ADMINISTRAÇÃO - SEAD
SECRETARIA ADJUNTA DE LICITAÇÕES E COMPRAS ESTRATÉGICAS - SALIC

SALIC/SEAD
Nº
Proc.: 0159905/2023
Rub. _____

3.1.2.12.2. O ORE, equipados com DPM, devem ter um local apropriado para a acomodação de no mínimo uma cadeira de rodas, e a(s) poltrona(s) móvel(is) deve(m) dispor de um cinto de segurança de três pontos e um colete torácico de quatro pontos, conforme disposto na norma ABNT NBR 16558 e suas atualizações, no que couber. (Figura 8).



Figura 8 - Imagens ilustrativas.

3.1.2.12.3. O ORE equipados com DPM devem dispor de uma porta dedicada posicionada na lateral do veículo após a porta de serviço. A porta do DPM, quando na condição de aberta, não pode obstruir o vão de acesso da porta de serviço. A abertura e fechamento da porta do DPM pode possuir acionamento manual ou automático. Deve possuir trava de segurança ou chave que impeça sua abertura acidental pelo interior do veículo, possuir vedação e proteção impedindo a entrada de água e poeira no interior do veículo.

3.1.2.12.4. A porta dedicada de acesso ao DPM deve ter largura mínima de 800 mm, proporcionando um vão livre de no mínimo 300 mm para a movimentação das pernas do usuário durante o embarque e desembarque, e altura de 1.350 mm, tolerância de $\pm 10\%$, proporcionando um vão livre de 900 mm acima da linha do assento da poltrona móvel.

3.1.2.12.5. As instruções de uso e informações a serem observadas nos procedimentos de embarque e desembarque por meio de Dispositivo de Poltrona Móvel devem estar afixadas na parte interna da porta dedicada do DPM, em local de fácil visualização, obrigatoriamente na porção central desta e, preferencialmente, na altura da visão do operador. Os tamanhos de caracteres, símbolos e desenhos das instruções de uso devem ser tal que possibilite a fácil visualização e perfeito entendimento do funcionamento do dispositivo.

3.1.2.13. Para-Brisa e Janelas

3.1.2.13.1. O vidro do para-brisa deve ser de vidro de segurança laminado, conforme a norma ABNT NBR 9491 e suas atualizações.

3.1.2.13.1.1 O ORE 2, além de vidro de segurança laminado, o para-brisa deve ser do tipo bipartido.

3.1.2.13.2. Todos os vidros utilizados nas janelas devem ser de segurança, conforme disposto na norma ABNT NBR 9491, na Resolução CONTRAN 254/2007, e suas atualizações.



ESTADO DO MARANHÃO
SECRETARIA DE ESTADO DA ADMINISTRAÇÃO - SEAD
SECRETARIA ADJUNTA DE LICITAÇÕES E COMPRAS ESTRATÉGICAS - SALIC

SALIC/SEAD
Nº
Proc.: 0159905/2023
Rub. _____

3.1.2.13.3. As janelas laterais devem ser construídas com vidros móveis, capazes de deslizar em caixilhos próprios.

3.1.2.13.4. Para o ORE 2, as janelas laterais devem possuir na sua parte inferior vidros fixos (bandeira) e sua altura deve ser 1/3 (um terço) da altura da janela. Janelas de acabamento, de complementação ou de necessidades estruturais podem ser totalmente fixas.

3.1.2.13.5. A abertura dos vidros móveis superiores, exceto as janelas de acabamento e/ou complementação, por questões de segurança, deve ser de 150 mm (tolerância de -05 e +10 mm) em cada uma das folhas, que contará com limitadores de abertura, fixados nas estruturas das esquadrias, e de difícil remoção (Figura 9).



Figura 9 - Imagem ilustrativa.

3.1.2.13.6. As janelas devem possuir dispositivos que permitam os seus travamentos, exceto para a janela localizada no posto de comando.

3.1.2.13.7. Para o ORE 2 esta altura deve ser de, no mínimo, 700mm. Exceto para janelas de acabamento e/ou complementação de necessidades estruturais.

3.1.2.13.8. A altura do peitoril da janela, medida da parte inferior exposta do vidro em relação ao piso interno, deve estar entre 700 e 1.000mm. Excetuando-se:

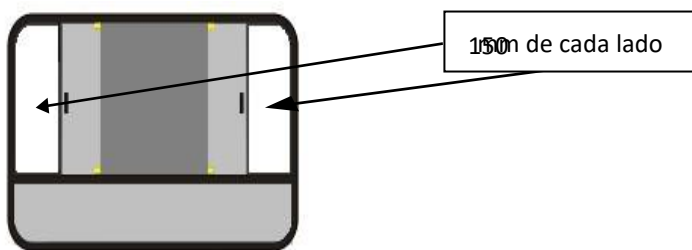
- as janelas localizadas no posto de comando;
- as janelas localizadas nas regiões das caixas de rodas ou patamares elevados.

3.1.2.13.9. As janelas devem possuir barra de proteção, soldada na estrutura dos vidros fixos, (Figura 10).



Figura 10 - Imagem ilustrativa.

3.1.2.13.10. Todos os vidros das janelas que não interferem nas áreas envidraçadas indispensáveis à dirigibilidade do ORE, conforme o Anexo da Resolução Contran n.º 254/2007 e suas atualizações, devem ser escurecidos originalmente, sem a utilização de películas específicas, na tonalidade verde, sendo esta cor incorporada durante o processo de fabricação do vidro (vidro colorido na massa), e suas características devem atender às especificações da tabela abaixo:

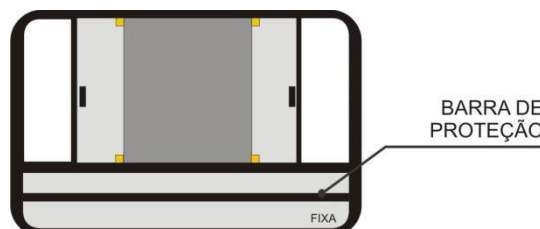

ESTADO DO MARANHÃO
SECRETARIA DE ESTADO DA ADMINISTRAÇÃO - SEAD
SECRETARIA ADJUNTA DE LICITAÇÕES E COMPRAS ESTRATÉGICAS - SALIC

SALIC/SEAD
Nº
Proc.: 0159905/2023
Rub. _____

Propriedade	Descrição		Sigla	Medição
Fatores luminosos	Transmissão de luz (%)		TL	≤ 78,0
	Reflexão (%)	Externa	RLe	≤ 7,2
		Interna	RLi	≤ 7,2
Fatores de energia	Transmissão energética (%)		TE	≤ 52,4
	Reflexão energética (%)	Externa	REe	≤ 5,8
		Interna	REi	≤ 5,8
	Absorção		Abs%	≥ 41,0
	Fator solar		FS	≤ 0,632
	Coeficiente de sombreamento		CS	≤ 0,726
	Transmissão térmica	Fator U		UW/m2/K

3.1.2.13.11. Todos os vidros das janelas, do para-brisa, além das divisórias internas, quando existente, devem cumprir com as prescrições de segurança no que se refere ao modo de fragmentação, resistência ao impacto da cabeça e resistência a abrasão, conforme Resolução Contran n.º 254/2007 e suas atualizações.

3.1.2.13.12. Admite-se quebra-vento na janela do condutor, desde que, quando aberto, não seja projetado mais do que 100 mm em relação à lateral do ORE.

3.1.2.14. Gabinete Interno

3.1.2.14.1. A altura interna em qualquer ponto do corredor central de circulação de estudantes, medida verticalmente do piso do ORE ao revestimento interior do teto, deve ser:

a. De no mínimo 1.900 mm para o ORE 2;

3.1.2.14.2. Para o ORE todas as superfícies do piso devem ser em alumínio lavrado, podendo ser utilizado outros materiais nas caixas de rodas e piso da cabine do condutor.

3.1.2.14.3. As superfícies do piso do Dispositivo de Poltrona Móvel, degraus internos, área de embarque e desembarque, rampas internas e de acesso ao ORE devem possuir características antiderrapantes.

3.1.2.14.4. O ORE, quando da utilização de madeira, compensado naval ou equivalente como contra piso, deve haver tratamento específico para evitar apodrecimento, ação de fungos, entre outros.

3.1.2.14.5. Todos os componentes estruturais abaixo do piso, incluindo a parte interna da saia da carroçaria, quando construídas com materiais sujeitos à corrosão, devem receber tratamentos anticorrosivo e antirruído.

3.1.2.14.6. As tampas de inspeção eventualmente existentes no piso do ORE devem estar montadas e fixadas de modo a não poderem ser deslocadas ou abertas sem a utilização de ferramentas ou chaves.

3.1.2.14.7. Os dispositivos para abertura das tampas de inspeção ou de acabamento (por exemplo: perfis, sinalizadores, entre outros) do piso não podem ultrapassar 6,35 mm (1/4") do nível do piso.

3.1.2.14.8. Não pode ser instalado qualquer acessório ou equipamento sobre as tampas que dificulte a realização de inspeção ou manutenção nos agregados mecânicos.

3.1.2.14.9. O ORE, deve ser instalados, no assoalho, no mínimo, 06 (seis) drenos para escoamento de água, nas seguintes localizações: 02 (dois) na traseira, 02 (dois) na dianteira e 02 (dois) no centro.

3.1.2.14.9.2. Os drenos traseiros do assoalho devem ser instalados alinhados próximo à linha frontal do assento da última fileira de poltronas dos estudantes, de modo que possibilitem abertura e fechamento de forma operacional.

3.1.2.14.10. Identificação dos desníveis e limites



ESTADO DO MARANHÃO
SECRETARIA DE ESTADO DA ADMINISTRAÇÃO - SEAD
SECRETARIA ADJUNTA DE LICITAÇÕES E COMPRAS ESTRATÉGICAS - SALIC

SALIC/SEAD
Nº
Proc.: 0159905/2023
Rub. _____

3.1.2.14.10.1. Deve ser instalado um perfil de acabamento na cor amarela com largura mínima de 10 mm, para identificação de todos os desníveis existentes ao longo do salão de estudantes, abrangendo inclusive regiões expostas das caixas de rodas e degraus, quando existentes.

3.1.2.14.10.2. Na região da porta de serviço deve ser instalado um perfil de acabamento na cor amarela com largura mínima de 10 mm, para identificação dos limites do piso interno.

3.1.2.15. Ventilação Interna

3.1.2.15.1. Os dispositivos de ventilação devem assegurar a renovação do ar no ORE de pelo menos 30 (trinta) vezes por hora.

3.1.2.15.2. A quantidade mínima de dispositivos de ventilação para garantir a renovação do ar no interior do ORE, deve ser conforme tabela abaixo:

Tipo	Tomada de Ar Forçada (Ventilador)	Tomada de Ar Natural (Cúpula)
ORE 2	05	02

3.1.2.15.3. Os dispositivos de ventilação devem estar localizados o mais próximo possível do eixo longitudinal do ORE.

3.1.2.15.4. Os dispositivos de ventilação devem ser instalados alternadamente, e localizados ao longo do teto de maneira uniforme, quando a distância entre centros das escotilhas do teto assim permitir.

3.1.2.15.4.2 As tomadas de ar natural devem estar instaladas nas escotilhas do teto, de acordo com o projeto técnico do ORE.

3.1.2.15.5. Os dispositivos de ventilação devem estar protegidos para possibilitar sua utilização em dias chuvosos.

3.1.2.15.6. Deve haver um sistema de desembaçador do vidro do para-brisa constituído por trocador(es) de calor do tipo líquido/ar, não sendo admitido aquecimento pelo princípio de efeito "Joule", com velocidades e capacidade de vazão suficiente para o desembaçamento do vidro, principalmente no campo de visão principal do condutor.

3.1.2.15.7. Para conforto térmico do condutor, deve haver ventilação de ar que possua uma vazão mínima de 550 m³/h.

3.1.2.16. Iluminação Interna

3.1.2.16.1. O sistema de iluminação do salão de estudantes e da região da porta de serviço do ORE deve propiciar níveis adequados de iluminação que facilitem o embarque, o desembarque, a movimentação e o acesso às informações pelos estudantes, principalmente daqueles com baixa visão.

3.1.2.16.2. A iluminação do ORE deve ser produzida por fonte de luz com o acionamento instalado no posto de comando, sendo a alimentação feita por, no mínimo, 02 (dois) circuitos com interruptores independentes, de modo que o segundo interruptor permita, no mínimo, 50% da iluminação total para minimizar reflexos no para-brisa.

3.1.2.16.3. O índice mínimo de luminosidade interna deve ser de 45 lux, medido a 500 mm acima do nível de qualquer assento localizado a partir da segunda fileira de poltronas, a contar do posto de comando.

3.1.2.16.4. No posto de comando, e na primeira fila de poltronas atrás dele, admite-se uma iluminação com índice de luminosidade não inferior a 30 lux, de maneira a minimizar reflexos no parabrisa e nos espelhos retrovisores internos.

3.1.2.16.5. No posto de comando devem ser instaladas 02 (duas) luminárias com controles independentes.

3.1.2.17. Revestimento Interno

3.1.2.17.1. Os materiais utilizados para revestimento interno devem possuir características de retardamento à propagação de fogo e não podem produzir farpas em caso de rupturas, devendo proporcionar ainda, isolamentos térmico e acústico.

3.1.2.17.2. O compartimento do motor e o sistema de exaustão devem ter isolamento acústico e térmico com no mínimo 16mm..

3.1.2.17.3. O revestimento interno com painéis laminados deve ser na cor cinza claro (gelo).



ESTADO DO MARANHÃO
SECRETARIA DE ESTADO DA ADMINISTRAÇÃO - SEAD
SECRETARIA ADJUNTA DE LICITAÇÕES E COMPRAS ESTRATÉGICAS - SALIC

SALIC/SEAD Nº Proc.: 0159905/2023 Rub. _____

3.1.3. Mobiliário / Poltrona do Condutor / Conceção

3.1.3.1. O projeto da poltrona do condutor deve considerar as prescrições do banco e sua ancoragem, definidas pela Resolução Contran n.º 445/2013 e suas atualizações.

3.1.3.1.1. A forração original da poltrona, se na cor preta, pode ser mantida, a critério da encarregadora.

3.1.3.1.2. Para todos os tipos de ORE, a poltrona deve ser hidráulica e anatômica, regulável e estofada com material antitranspirante.

3.1.3.1.3. No ORE deve haver, também, a regulagem lateral para facilitar o acesso do condutor ao posto de comando, quando o veículo for equipado com caput interno de acesso ao motor.

3.1.3.2 Dimensões Gerais

3.1.3.2.1 O assento da poltrona deve ter as seguintes dimensões:

a) largura entre 400 e 500mm;

b) profundidade entre 380 e 450mm.

c) Altura do encosto variando de 480mm a 650mm, excluído o apoio de cabeça.

3.1.3.3 Posicionamento

3.1.3.3.1. A poltrona do condutor deve permitir variações na altura entre 400 e 500mm, atendendo a uma variação de curso de no mínimo 100 mm e ser instalada de modo que a projeção do seu eixo de simetria no plano horizontal coincida com o centro do volante de direção.

3.1.3.3.1. A poltrona do condutor deve permitir regulagem de altura com movimento vertical de 0 a 100 mm, oferecendo no mínimo 04 (quatro) posições de bloqueio, quando a regulagem for por meio de estágios (e não milimétrica).

3.1.3.3.2. A poltrona do condutor deve possuir deslocamento lateral para melhor acesso e posicionamento do condutor (exceto quando não existir capo do motor, no posto de comando), além de permitir o deslocamento longitudinal.

3.1.3.4. Cinto de Segurança

3.1.3.4.1. Deve ser instalado cinto de segurança de 03 (três) pontos, com mecanismo retrátil para o condutor. O cinto não pode causar incômodo nem desconforto, inclusive as oscilações decorrentes do sistema de amortecimento da poltrona.

3.1.3.4.2. O cinto de segurança para o condutor e suas ancoragens devem estar em conformidade com os requisitos das normas ABNT NBR 6091 e 7337 e suas atualizações.

3.1.3.5. Poltronas dos Estudantes

3.1.3.5.1. Conceção

3.1.3.5.1.1. O projeto das poltronas deve considerar as prescrições do banco e sua ancoragem, definidas pela Resolução Contran n.º 445/2013 e suas atualizações.

3.1.3.5.1.2. As poltronas devem ser do tipo sofá, com assentos inteiriços ou individualizados, não devem possuir encosto alto de cabeça ou pega mão e podem possuir apoio para acomodação dos pés.

3.1.3.5.1.3. As poltronas devem ter o assento e o encosto estofados e revestidos em vinil lavável antideslizante, estampados conforme **Encarte L deste CIT**.

3.1.3.5.1.4. Na parte traseira das poltronas deve ser utilizado revestimento em tecido liso, sem estampa ou cobertura plástica, na cor azul, na tonalidade mais próxima possível do revestimento da poltrona.

3.1.3.5.1.5. A parte traseira das poltronas deve ser totalmente fechada, inexistindo quaisquer arestas, bordas ou cantos vivos.

3.1.3.5.1.6. Deve ser evitado que parafusos, rebites ou outras formas de fixação estejam salientes.

3.1.3.5.1.7. O ORE deve possuir pelo menos 02 (duas) poltronas individuais ou 01 (uma) poltrona dupla ou 01 (uma) poltrona tripla, disponível para uso preferencial de estudantes com deficiência ou mobilidade reduzida. Alternativamente as poltronas de uso preferencial poderão ser individualizadas, porém preservando a quantidade mínima de 02 (dois) assentos para uso preferencial.

3.1.3.5.1.8. Para possibilitar a identificação dos assentos preferenciais pelos estudantes com deficiência visual, a coluna ou o balaústre junto ou próximo a cada banco deve apresentar dispositivo tátil, conforme subitem 7.3.2 da norma ABNT NBR 14022.

3.1.3.5.1.9. A identificação visual das poltronas preferenciais deve ser feita através de adesivo aplicado no vidro - Encarte J deste CIT.

3.1.3.5.1.10. As poltronas preferenciais devem ter características construtivas que maximizem o conforto e a segurança, tais como:

a) posicionamento de forma a não causar dificuldade de acesso;



ESTADO DO MARANHÃO
SECRETARIA DE ESTADO DA ADMINISTRAÇÃO - SEAD
SECRETARIA ADJUNTA DE LICITAÇÕES E COMPRAS ESTRATÉGICAS - SALIC

- b) identificação visual na cor amarela, aplicada no apoio de braço e no encosto frontal da poltrona, contrastando com as demais poltronas, de forma a ser facilmente percebida;
- c) apoio de braço (lateral - lado do corredor de circulação) do tipo basculante;
- d) cintos de segurança subabdominal, complementados por coletes torácicos de 04 (quatro) pontos de fixação, que não deve comprometer a utilização dos cintos quando forem utilizados por estudantes sem deficiência (Figuras 12).

Notas:

- a) Quando o colete torácico não for utilizado, o seu posicionamento não deve dificultar a acomodação dos estudantes.
- b) Os coletes torácicos devem estar fixados nos cintos de segurança subabdominais, de forma que, quando das suas não utilizações, não sejam removidos



Figuras 11 - Imagens ilustrativas.

3.1.3.5.2. Dimensões Gerais

3.1.3.5.2.1. A altura máxima do assento, em relação ao local de acomodação dos pés, deve ser de 400 mm (Figura 12). Esta dimensão será medida na linha média do referido assento, na sua parte frontal. Para assentos sobre caixas de rodas, pode-se adotar altura mínima de 350mm.

3.1.3.5.2.2. A largura da poltrona deve ser medida tomando como base a metade da profundidade do assento, tendo como dimensões (tolerância de +10%) (Figura 13):

- a) 400 mm para a poltrona simples com 01 (um) assento;
- b) 800 mm para a poltrona dupla com 02 (dois) assentos inteiriços ou individualizados;
- c) 1.000 mm para a poltrona tripla com 03 (três) assentos inteiriços ou individualizados;



Figura 12 - Imagens ilustrativas

3.1.3.5.2.3. A profundidade do assento deve ser de 350mm (tolerância de +5%), tomada na linha de centro do assento, a partir dos seus prolongamentos.

3.1.3.5.2.4. A altura do encosto, referida ao nível do assento, deve ser de 650mm (tolerância de +5%) (Figura 13), tomada na vertical, na metade da largura do assento, a partir da interseção do assento com encosto.

3.1.3.5.2.5. O ângulo do assento com a horizontal deve estar compreendido entre 5º e 15º (Figura 14).

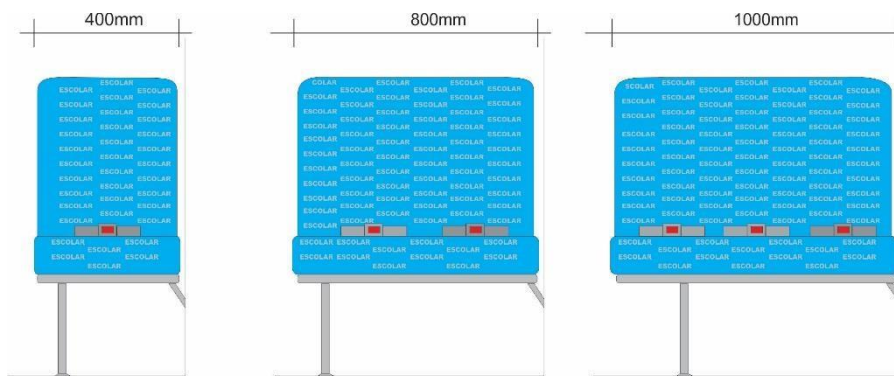

ESTADO DO MARANHÃO
SECRETARIA DE ESTADO DA ADMINISTRAÇÃO - SEAD
SECRETARIA ADJUNTA DE LICITAÇÕES E COMPRAS ESTRATÉGICAS - SALIC

SALIC/SEAD
Nº
Proc.: 0159905/2023
Rub. _____

3.1.3.5.2.6. O ângulo do encosto com a horizontal deve estar compreendido entre 105° e 115° (Figura 14).

3.1.3.5.2.7. A distância livre entre a extremidade frontal de um assento de uma poltrona e o espaldar ou anteparo que estiver à sua frente, medida no plano horizontal, deve ser $\geq 300\text{mm}$.

3.1.3.5.2.8. Todas as medições relacionadas a poltronas devem ser realizadas ao longo da linha de centro do encosto/assento (Figura 13).



Figura 13 - Imagem ilustrativa.

3.1.3.5.3. Posicionamento

3.1.3.5.3.1. A disposição das poltronas deve ser estabelecida considerando-se as características da linha, o nível de serviço, a aplicação operacional, as dimensões da carroçaria, a localização da porta de serviço e a posição do motor.

3.1.3.5.3.2. Todas as poltronas devem ser posicionadas de forma a não causar dificuldade de acesso e acomodação aos estudantes, principalmente aqueles com deficiência ou mobilidade reduzida. Não devem existir vãos livres, lateral, em relação ao revestimento interno, e longitudinal, em relação ao anteparo a frente da poltrona posicionada posteriormente à porta de serviço. Caso existam, estes não podem ser superiores a 50 mm, a fim de preservar a integridade física dos estudantes.

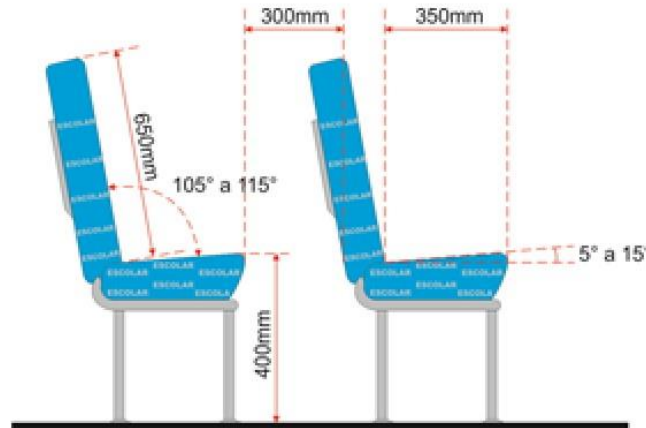
3.1.3.5.3.3. Serão admitidas poltronas duplas e/ou triplas inteiriças ou individualizadas nas últimas fileiras posteriores à porta de serviço do ORE.

3.1.3.5.3.4. Para o ORE serão admitidas até 02 (duas) filas de poltrona simples, alternativamente, será permitido junto ao DPM. 3.1.3.5.3.5. Não será admitida a instalação de poltrona simples, na última fileira junto ao painel traseiro interno, posicionada no centro do corredor.

3.1.3.5.3.6. As poltronas serão dispostas em fileiras, conforme: (Figura 14).

a) No ORE, lado direito do sentido de marcha: poltronas de 1.000mm ou 800mm dependendo da configuração do ônibus.



Figura 14 - Imagem ilustrativa

3.1.3.5.4. Apoio de Braço

3.1.3.5.4.1. As poltronas citadas abaixo devem ser providas de apoio lateral para o braço, tipo basculante, com comprimento máximo de 90% da profundidade da poltrona. A largura do apoio deve ser de no mínimo 30mm.

a) preferenciais destinadas aos estudantes com deficiência ou mobilidade reduzida, na cor amarela;

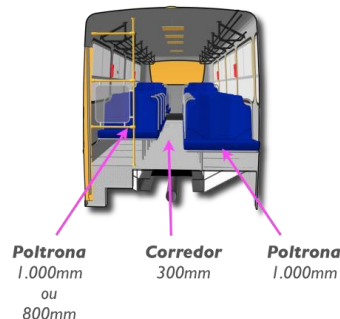

ESTADO DO MARANHÃO
SECRETARIA DE ESTADO DA ADMINISTRAÇÃO - SEAD
SECRETARIA ADJUNTA DE LICITAÇÕES E COMPRAS ESTRATÉGICAS - SALIC

SALIC/SEAD
Nº
Proc.: 0159905/2023
Rub. _____

- b) posicionadas opostas e anteriormente à porta de serviço (individual), na cor preta;
c) posicionadas sobre as caixas de rodas, na cor preta, quando estas possuírem a altura do assento mais elevada em relação às demais poltronas.

3.1.3.5.4.2. O posicionamento do apoio de braço não pode reduzir a largura do encosto da poltrona, em mais de 20 mm, exceto para poltronas aplicadas ao DPM ou reservadas localizadas de forma adjacente a este dispositivo.

3.1.3.5.4.3. O apoio de braço deve estar recoberto com espuma moldada ou injetada, revestido com material ou fibra sintética, ou então com outro material resiliente sem revestimento, não possuindo extremidades contundentes.

3.1.3.5.5. Encosto de Cabeça

3.1.3.5.5.1. O encosto de cabeça deve ser recoberto com espuma moldada ou injetada revestida com o mesmo material da poltrona. Não será admitido encosto de cabeça nas poltronas dos estudantes, sendo permitido apenas encosto alto.

3.1.3.5.6. Cinto de Segurança

3.1.3.5.6.1. Cada poltrona simples deve ser equipada com 01 (um) cinto de segurança subabdominal. **3.1.3.5.6.2.** As poltronas simples que estiverem posicionadas na frente do vidro do para-brisa e/ou do corredor de circulação devem estar equipadas com cinto de segurança retrátil.

3.1.3.5.6.3. Cada poltrona dupla deve ser equipada com 02 (dois) cintos de segurança subabdominais. **3.1.3.5.6.4.** Cada poltrona tripla deve ser equipada com 03 (três) cintos de segurança subabdominais. **3.1.3.5.6.5.** As poltronas preferenciais devem ser equipadas com cintos de segurança subabdominal, complementados por coletes torácicos de 04 (quatro) pontos de fixação, que não deve comprometer a utilização dos cintos quando forem utilizados por estudantes sem deficiência (Figuras 12).

Notas:

a) Quando o colete torácico não for utilizado, o seu posicionamento não deve dificultar a acomodação dos estudantes.

b) O colete torácico deve estar fixado nos cintos de segurança subabdominais, de forma que, quando da sua não utilização, não seja removido.

3.1.3.5.6.6. Os cintos de segurança deverão estar devidamente homologados e atenderem às especificações das Normas ABNT NBR 6091 e 7337, e da Resolução Contran n.º 48/1998, e suas atualizações.

3.1.3.5.7. Porta-Material Escolar e Porta-Mochila

3.1.3.5.7.1. Na parte traseira das poltronas deve existir porta-material escolar, com a parte inferior fechada, confeccionado em rede de nylon, e a sua dimensão deve ocupar toda a largura dos encostos, e deve ser equipado com uma travessa central para proporcionar a devida resistência (Figuras 16).

3.1.3.5.7.2. No anteparo localizado na frente dos bancos preferenciais e no anteparo localizado na frente do primeiro banco atrás da porta de serviço, deve existir porta-material escolar, com a parte inferior fechada, confeccionado em rede de nylon, e a sua dimensão deve ocupar a largura do anteparo, e deve ser equipado com uma travessa central para proporcionar a devida resistência.

3.1.3.5.7.3. Quando da instalação de poltrona simples, o porta-material escolar deve ser instalado na lateral (revestimento interno), com a parte inferior fechada, confeccionado em rede de nylon, e a sua dimensão deve ocupar a largura do anteparo, e deve conter uma travessa central para proporcionar a devida resistência.

3.1.3.5.7.4. Quando da instalação de poltrona dupla atrás de poltrona simples, deve ser instalado porta-material escolar, sendo 01 (um) atrás do encosto da poltrona simples e o outro na lateral (revestimento interno), com a parte inferior fechada, confeccionados em rede de nylon, e as suas dimensões devem ocupar, respectivamente, a largura do encosto e a largura da lateral (revestimento interno). Devem conter uma travessa central para proporcionar a devida resistência.

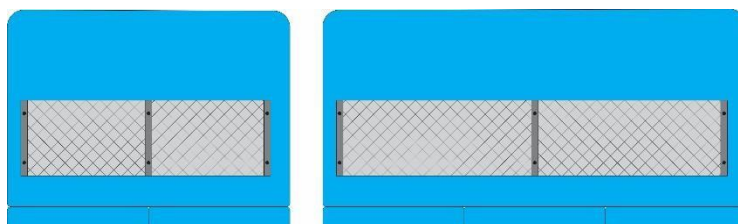



ESTADO DO MARANHÃO
SECRETARIA DE ESTADO DA ADMINISTRAÇÃO - SEAD
SECRETARIA ADJUNTA DE LICITAÇÕES E COMPRAS ESTRATÉGICAS - SALIC

SALIC/SEAD
Nº
Proc.: 0159905/2023
Rub. _____

Figuras 15 - Imagens ilustrativas.

3.1.3.5.7.5. O Porta mochila deve ser preso ao teto (Figura 16) no sentido longitudinal do ORE, posicionado sobre a fileira de poltronas, com comprimento total igual a extensão desta, e medindo 400 mm de largura e 300 mm de altura (tolerância de +5%), medidos a partir da janela e do teto, respectivamente, confeccionado em módulos de chapas de aço com espessura de 1,20 mm (3/64") dotado de espaços vazados para redução de peso e harmonia visual e com tratamento superficial (pintura eletrostática a pó na cor cinza médio ou preta).



Figura 16 - Imagem ilustrativa.

3.1.3.5.7.6. Os componentes devem possuir bordas arredondadas nas extremidades (sentido longitudinal) e os suportes de apoio devem ser confeccionados em aço com espessura mínima de 3,175 mm (1/8"), com o mesmo tratamento superficial, distribuídos uniformemente ao longo do porta-mochila.

3.1.3.5.7.7. Em cada extremidade do porta-mochila, quando for necessário, deve existir uma ponteira confeccionada em material metálico, com seu contorno para acabamento em perfil de plástico de engenharia, no mínimo em PVC.

3.1.3.5.7.8. Os módulos de chapas de aço do porta-mochila deverão ser unidos aos suportes de apoio através de solda ou parafusos, arruela depressão e porca autofrenante, não devendo possuir arestas cortantes.

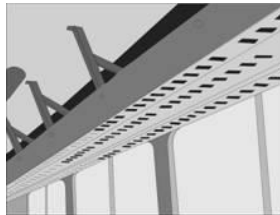
3.1.3.6. Corredor de Circulação

3.1.3.6.1. O corredor central de circulação deve ficar livre de obstáculos que afetem a segurança e integridade dos estudantes e sua largura deve ser de 300 mm (tolerância de +10%).

3.1.3.6.2. A largura do corredor medida nas poltronas localizadas sobre as caixas de rodas, que possuem apoio de braço, deve ser de 300 mm, obtida na linha do assento do banco, medida, horizontalmente, até o ponto equivalente da poltrona oposta ao corredor, desconsiderando-se a medida obtida entre os braços.

3.1.3.7. Lixeira

3.1.3.7.1. Para o ORE deve ser instalada na parte dianteira, próxima à porta de serviço, 01 (uma) lixeira com capacidade ≥ 09 (nove) litros, e outra na parte traseira, no fundo do corredor central de circulação, com a mesma capacidade.

3.1.3.7.2. As lixeiras devem possuir drenos.

3.1.3.7.3. A lixeira na parte traseira do ORE pode ser fixada na posição longitudinal ao corredor.

3.1.3.8. Anteparos e Painéis Divisórios

3.1.3.8.1. Deve estar provido de anteparos/painéis divisórios na mesma tonalidade do revestimento interno, com dimensões de 800 mm ± 50 mm de altura, folga entre 60 mm e 80 mm em relação ao piso e largura mínima correspondente a 80% da largura do banco. Estes anteparos devem estar posicionados:

- a) na frente de cada banco voltado para a porta de serviço;
- b) atrás do posto de comando, complementado na parte superior com vidro de segurança.
- c) na frente de cada banco localizado imediatamente após a porta complementar do DPM.

3.1.3.8.2. Só é permitido vidro no anteparo atrás do posto de comando.

3.1.3.8.3. Não são permitidos materiais que produzam farpas quando rompidos. Na utilização de vidros deve ser atendida a norma ABNT NBR 9491 e suas atualizações.

3.1.3.9. Colunas, Balaústres, Corrimãos e Apoios no Salão de Estudantes

3.1.3.9.1. Não deve existir colunas, balaústres ou corrimãos ao longo do corredor de circulação, exceto coluna(s) tátil(eis) para identificação da(s) poltrona(s) preferencial(ais).

3.1.3.9.2. Para situações onde a distância do banco em relação ao anteparo ou ao banco frontal for superior a 400 mm, deve ser instalado um apoio (pega mão) fixado na parede lateral do ORE, confeccionado em material resiliente.

3.1.3.10. Posto de Comando



ESTADO DO MARANHÃO
SECRETARIA DE ESTADO DA ADMINISTRAÇÃO - SEAD
SECRETARIA ADJUNTA DE LICITAÇÕES E COMPRAS ESTRATÉGICAS - SALIC

SALIC/SEAD Nº Proc.: 0159905/2023 Rub. _____

3.1.3.10.1. Deve ser instalado após o para-brisa um protetor frontal contra os raios solares (quebra sol), do tipo sanefa e, na janela lateral do condutor, uma cortina, com limitador de abertura, ou outro dispositivo de proteção solar, que não obstrua o campo de visão do espelho retrovisor externo esquerdo.

3.1.3.10.2. O posto de comando deve ser projetado sem o uso de material condutor de calor e de forma a minimizar os reflexos provenientes da iluminação interna no para-brisa.

3.1.3.10.3. O posto de comando deve possuir espaço aberto ou fechado para acomodação de pertences do condutor: com capacidade de no mínimo 8 (oito) litros.

3.1.3.11 Painel de Controles

3.1.3.11.1. A localização, identificação e iluminação dos controles indicadores e lâmpadas-piloto devem estar de acordo com a Resolução Contran n.º 225/2007 e suas atualizações.

3.1.3.11.2. Os comandos principais do ORE (chave de seta, farol, abertura de porta de serviço, limpador de para-brisa, alavanca de câmbio, ignição, entre outros) devem estar posicionados para permitir fácil alcance ao condutor que não tenha que deslocar-se da posição normal de condução do ORE.

3.1.3.11.3. As botoeiras localizadas no painel de controle (chave de seta, farol, abertura de porta de serviço, limpador de para-brisa, entre outros) não devem permanecer acesas quando a chave de ignição estiver desligada, e quando a chave geral for acionada.

3.1.3.12. Área Reservada para Guarda da Cadeira de Rodas

3.1.3.12.1. No salão de estudantes ou próximo do posto do condutor, deve haver uma área reservada, para acomodação, fechada, da cadeira de rodas do estudante com deficiência ou mobilidade reduzida, quando este estiver sentado na poltrona móvel, exceto quando o veículo dispor de bagageiro para o transporte de cadeira de rodas.

3.1.3.12.2. Deve haver também um dispositivo de fixação da cadeira de rodas do tipo cinto para assegurar a mesma na posição durante a movimentação do veículo para todos os casos de acomodação da cadeira de rodas.

3.1.4. Conforto Térmico e Acústico

3.1.4.1. Deve apresentar nível de ruído interno inferior a 85 dB(A) em qualquer regime de rotação. A medição deve ser conforme a norma ABNT NBR 9714 e suas atualizações, com o ORE parado, na condição de rotação máxima do motor, a 75% dessa rotação, e em condição de marcha lenta.

3.1.4.2. As temperaturas nas superfícies do compartimento dos estudantes e posto de comando não podem ser superiores a 35 oC com o sistema de climatização interna desligado, medidas a uma distância radial de 50 mm das superfícies, nos pontos mais críticos das seguintes regiões:

- a) motor;
- b) sistema de exaustão do motor;
- c) sistema de transmissão;
- d) piso;
- e) teto.

3.1.4.3. As medições devem ser realizadas nas seguintes condições:

- a) temperatura normal de funcionamento do motor, indicada pelo fabricante;
- b) temperatura ambiente interna estabilizada com a externa, em uma faixa entre 22 e 26 oC; c) umidade relativa do ar abaixo de 70%;
- d) medições realizadas após 01(uma) hora de funcionamento do motor;
- e) mínimo de 05 (cinco) leituras em cada região indicada, com intervalo de 03 minutos.

3.1.4.4. No posto de comando o Índice de Bulbo Úmido Termômetro de Globo (IBUTG) deve ser inferior a 30,5o C, medido conforme a NR 15/78 e suas atualizações, em qualquer condição de trabalho. **3.1.5. Proteção Contra Riscos de Incêndio**

3.1.5.1. Não devem ser utilizados no compartimento do motor quaisquer materiais de isolamento acústico inflamáveis, nem materiais suscetíveis de se impregnarem de combustível, lubrificantes ou outras substâncias combustíveis, salvo se os referidos materiais estiverem protegidos por revestimento impermeável.

3.1.5.2. Devem ser tomadas as devidas precauções para evitar o acúmulo de combustível, óleo lubrificante ou qualquer outra substância combustível em qualquer parte do compartimento do motor. **3.1.5.3.** Todos os elementos de fixação, juntas, entre outros associados à divisória do compartimento do motor ou outra fonte de calor, devem ser resistentes ao fogo.

3.1.5.4. O ORE deve estar equipados com pelo menos 01 (um) extintor de incêndio instalado em local sinalizado e de fácil acesso ao condutor, obrigatoriamente localizado no posto do condutor, em conformidade com as Resoluções Contran n.º 157/2004, n.º 333/2009 e n.º 556/2015, e suas atualizações e possuir a certificação compulsória e registro junto ao Inmetro.



ESTADO DO MARANHÃO
SECRETARIA DE ESTADO DA ADMINISTRAÇÃO - SEAD
SECRETARIA ADJUNTA DE LICITAÇÕES E COMPRAS ESTRATÉGICAS - SALIC

SALIC/SEAD Nº Proc.: 0159905/2023 Rub. _____

3.1.6. Acessórios

3.1.6.1. Dispositivo para Reboque

3.1.6.1.1. Devem ser instaladas 04 (quatro) conexões tipo gancho para reboque, fixadas por solda nas longarinas do chassi, sendo 02 (duas) na parte dianteira do ORE e 02 (duas) na parte traseira, de maneira que não haja interferência entre o cambão e os para-choques quando em operação de reboque.

3.1.6.1.2. As conexões para reboque devem suportar operação de reboque do ORE com carga máxima, em rampas não pavimentadas de até 6% de inclinação, bem como em trajetórias circulares.

3.1.6.1.3. Para maior segurança nas operações de reboque, o ORE deve possuir na parte dianteira, em local de fácil acesso e com identificação clara, 01 (uma) tomada para ar comprimido quando aplicável e 01 (um) conector para sinais elétricos.

3.1.6.1.4. A necessidade da tomada para ar comprimido está condicionada à existência de sistemas de freio pneumático.

3.1.6.2. Deslizadores Traseiros (Passa-Balsa)

3.1.6.2.1. O ORE deve possuir 04 (quatro) deslizadores traseiros (passa-balsa), sendo 02 (dois) centrais e 01 (um) em cada lateral, para facilitar o deslizamento e absorver os impactos provenientes de interferências com os desníveis do solo Encarte H deste CIT.

3.1.6.2.2. No projeto dos deslizadores traseiros deve ser prevista a proteção inferior das saias laterais, ao longo do balanço traseiro, e que as linhas de projeção do comprimento dos deslizadores não interfiram com os demais componentes existentes na parte inferior do chassi.

3.1.6.3. Sistema de Monitoramento Interno

3.1.6.3.1. O projeto técnico do ORE devem prever a instalação de sistema de monitoramento interno. **3.1.6.3.2.** O sistema de monitoramento interno pode utilizar microcâmeras de vídeo, com gravação digital e monitores instalados na região de visão do condutor, possibilitando plena visibilidade do salão de estudantes.

3.1.6.3.3. Os locais destinados ao acesso à instalação devem estar identificados.

3.1.6.4. Sistema de Comunicação

3.1.6.4.1. O ORE devem ser projetados para receber dispositivos para transmissão audiovisual de mensagens operacionais, institucionais e educativas, com o objetivo de prestar informação aos estudantes.

3.1.6.4.1.1. No projeto, o dispositivo para transmissão audiovisual (monitor ou tela) deve estar posicionado, obrigatoriamente, no eixo longitudinal do veículo, sem a interferência do campo visual por outro componente presente no salão dos estudantes, a fim de permitir a visualização por todos os estudantes sentados.

3.1.6.4.2. Deve existir um sistema de música ambiente, com no mínimo 06 (seis) alto-falantes distribuídos ao longo do posto de comando e do salão de estudantes, capaz de receber transmissões em FM, bem como um dispositivo com entrada USB (mínimo 2.0) para leitura de arquivos no formato .MP3.

3.1.6.4.3. Devem haver as pré-disposições dos conduítes e fiações elétricas para as futuras instalações dos componentes dos sistemas de monitoramento e de transmissão audiovisual. Em adição, os locais destinados a estes sistemas devem estar identificados. Nota: Os locais destinados ao acesso à instalação devem estar identificados.

3.1.7. Equipamentos Obrigatórios

3.1.7.1. Equipamento de Controle Operacional

3.1.7.1.1. O ORE deve estar equipado com registrador instantâneo e inalterável de velocidade e tempo (cronotacógrafo) do tipo eletrônico ou digital, aprovado pelo Inmetro, que permita a extração de seus dados em formato eletrônico - Encarte K deste CIT.

3.1.7.1.2. Compete ao fornecedor a entrega do cronotacógrafo instalado nos ORE, selado e aferido em Posto Autorizado de Cronotacógrafo (PAC), bem como o pagamento da taxa metrológica e a apresentação de Certificado Preliminar de Verificação do Cronotacógrafo válido, que possibilite a emissão do certificado final sem custos adicionais ao contratante, emitido pelo Inmetro e/ ou representantes da RBMLQ-I, nos termos que disciplinam a matéria, que podem ser obtidos no sítio eletrônico www.inmetro.gov.br.

3.1.7.1.3. O Certificado de Verificação do Cronotacógrafo deve ser evidenciado e entregue ao Inmetro quando da inspeção de protótipo e de entrega, e aos representantes da RBMLQ-I quando da inspeção veicular a que se refere o item 5.6.2.1.1 deste CIT.

3.1.7.2. Espelhos Retrovisores Externos



ESTADO DO MARANHÃO
SECRETARIA DE ESTADO DA ADMINISTRAÇÃO - SEAD
SECRETARIA ADJUNTA DE LICITAÇÕES E COMPRAS ESTRATÉGICAS - SALIC

SALIC/SEAD
Nº
Proc.: 0159905/2023
Rub. _____

3.1.7.2.1. O ORE deve estar equipado com espelhos retrovisores externos convexos, em ambos os lados, que assegurem o campo de visão do condutor na condução nas vias junto às paradas de embarque e desembarque dos estudantes, além das operações de manobra.

3.1.7.2.2. A projeção externa dos espelhos retrovisores não deve ultrapassar 250 mm em relação à parte mais externa da carroçaria. **3.1.7.3.** Espelho Retrovisor Interno (Posto de Comando)

3.1.7.3.1. O ORE deve ser instalado um espelho retrovisor convexo na parte superior central com comprimento maior que 300 mm e largura maior que 150 mm, que permita a visualização do embarque e desembarque dos estudantes pela porta de serviço.

3.1.7.4. Espelhos Retrovisores ou Dispositivos do Tipo Câmera-Monitor para Visão Indireta

3.1.7.4.1. O ORE deve estar equipado com espelhos retrovisores ou dispositivos do tipo câmera monitor para visão indireta em conformidade com a Resolução Contran n.º 504/2014 e suas atualizações.

3.1.7.5. Limpador de Para-Brisa

3.1.7.5.1. O sistema do limpador de para-brisa deve promover varredura das áreas conforme especifica a seção 48 da norma ABNT NBR 15570 e suas atualizações.

3.1.7.5.2. O sistema do limpador de para-brisa não deve obstruir a visibilidade dos espelhos retrovisores, e deve possuir chave de controle de velocidade com 04 (quatro) posições, frequências alta e baixa diferenciadas de, no mínimo, 15 (quinze) ciclos por minuto, frequência baixa de no mínimo 20 (vinte) ciclos por minuto e temporizador.

3.1.7.6. Saídas de Emergência

3.1.7.6.1. A sinalização adotada deve ser clara e compreensível aos estudantes e ao condutor, junto aos dispositivos e saídas de emergência.

3.1.7.6.2. As saídas de emergência devem permitir uma rápida e segura desocupação à totalidade de estudantes e ao condutor, em situações de emergência, abalroamento ou capotamento do ORE.

3.1.7.6.3. Cada saída de emergência deve estar devidamente sinalizada e possuir instruções claras de como ser operada.

3.1.7.6.4. Os sistemas de acionamento devem possibilitar uma operação fácil e rápida.

3.1.7.6.5. A abertura da saída de emergência deve permitir sua ativação, ainda que a estrutura do ORE tenha sofrido deformações.

3.1.7.6.6. Deve ser assegurada passagem livre desde o corredor até as saídas de emergência, sem a presença de anteparos ou quaisquer obstáculos que venham a dificultar a evacuação dos estudantes em situações de emergência.

3.1.7.6.7. Depois de acionadas, as saídas de emergência não podem deixar a abertura resultante ocupada por componentes que obstruam a livre passagem por ela.

3.1.7.6.8. Para efeitos de cálculo da quantidade mínima de saídas de emergência, a porta de serviço não é considerada.

3.1.7.6.9. A quantidade mínima de saídas de emergência deve estar em conformidade com a tabela abaixo:

Tipo	Localização		
	Lateral Oposta à Porta de Serviço	Lateral Adjacente à Porta de Serviço	Teto
ORE 2	02	02	02

3.1.7.7. Janelas de Emergência

3.1.7.7.1. As janelas de emergência não podem ser contíguas e devem ser distribuídas uniformemente ao longo do salão de estudantes. Contudo, quando o atendimento da distribuição uniforme das janelas dificultar o acesso de, ao menos, 01 (uma) das alavancas de acionamento da abertura de emergência, admitir-se-á a existência de 02 (duas) janelas de emergência contíguas.

3.1.7.7.2. Recomenda-se que seja posicionada uma janela de emergência próxima à porta do DPM, para ser utilizada em caso de obstrução da porta de serviço.

3.1.7.7.3. As janelas de emergência devem estar dotadas de mecanismos de abertura do tipo ejetável, basculante, vidros destrutíveis ou outro sistema que atenda as especificações do subitem 26.1 da norma ABNT NBR 15570 e suas atualizações.

3.1.7.7.4. Quando forem utilizadas alavancas para abertura das janelas de emergência deve ser instalada uma alavanca em cada extremidade da janela de emergência que necessite de esforço máximo de 300 N para seu acionamento.



ESTADO DO MARANHÃO
SECRETARIA DE ESTADO DA ADMINISTRAÇÃO - SEAD
SECRETARIA ADJUNTA DE LICITAÇÕES E COMPRAS ESTRATÉGICAS - SALIC

SALIC/SEAD
Nº
Proc.: 0159905/2023
Rub. _____

3.1.7.7.5. Devem existir 02 (dois) martelos quebra-vidro, com as suas respectivas capas de proteção transparentes, com texto em vermelho (quando aplicável) ou opacas na cor vermelha com texto em branco (quando aplicável), posicionados próximos ao condutor, 01 (um) na lateral direita e 01 (um) na lateral esquerda do posto de comando, em local visível e de fácil acesso.

3.1.7.7.5.1. O material utilizado na capa de proteção dos martelos de emergência deve ser constituído por polímero termoplástico. O projeto da capa deve prever rompimento com acionamento simples, pela aplicação de pequeno esforço e que, durante o rompimento, esta não deve produzir arestas cortantes. **3.1.7.7.6.** No mecanismo de abertura das janelas de emergência não podem ser utilizados sistemas de rosca.

3.1.7.7.7. As janelas de emergência devem ser identificadas com adesivos com dimensões visíveis internamente no ORE, com instruções claras de utilização (Figuras 17 e 18).



Figura 17 - Imagem ilustrativa.

3.1.7.7.8. O adesivo indicado na Figura 17, quando aplicado diretamente na carroçaria, deve ter fundo vermelho com os indicadores (seta e retângulos) em branco e texto em preto e, quando aplicado diretamente no vidro, deve ter fundo transparente e indicadores e texto em preto. As dimensões e texto padrão devem estar em conformidade com as estabelecidas na Figura 20.



Figura 18 - Imagens ilustrativas.

3.1.7.7.9. Os adesivos indicados na Figura 17, quando aplicados diretamente na carroçaria, devem ter fundo branco, com os indicadores (seta e retângulos) em vermelho e textos e linhas em preto e, quando aplicados diretamente no vidro, devem ter fundo transparente, indicadores (seta e alavanca), textos e linhas em preto. As dimensões e textos padrão devem estar em conformidade com as estabelecidas na Figura 18.

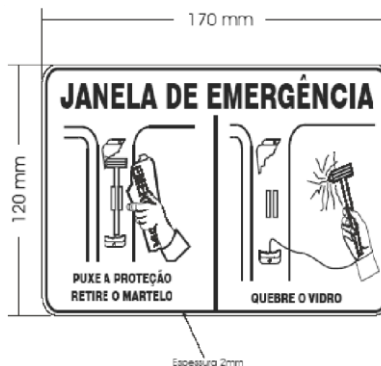

ESTADO DO MARANHÃO
SECRETARIA DE ESTADO DA ADMINISTRAÇÃO - SEAD
SECRETARIA ADJUNTA DE LICITAÇÕES E COMPRAS ESTRATÉGICAS - SALIC

SALIC/SEAD Nº Proc.: 0159905/2023 Rub. _____

3.1.7.7.10. Para o ORE as janelas de emergência devem oferecer abertura de maneira que o perímetro não seja inferior a 3.550 mm e que nenhum lado seja inferior a 690 mm.

3.1.7.7.11. Não deve haver obstruções para acesso às janelas de emergência e seus dispositivos de acionamento, tais como anteparos, divisórias, colunas ou qualquer outro elemento.

3.1.7.8. Escotilhas do Teto

3.1.7.8.1. Deve possuir 02 (duas) escotilhas caracterizadas como saídas de emergência e com seção útil de no mínimo 600 x 600 mm.

3.1.7.8.2. As escotilhas devem ser identificadas como saída de emergência e conter instruções de uso. **3.1.7.8.3.** As escotilhas devem estar posicionadas sobre o eixo longitudinal do ORE e distribuídas da seguinte forma (pontos de referência: centro das escotilhas):

a) 01 (uma) na parte dianteira, distante, entre 20 a 35% do comprimento interno, contados a partir da frente do ORE.

b) outra na parte traseira, distante, entre 70 a 80% do comprimento interno, contados a partir da frente do ORE.

3.1.8. Capacidade de Transporte - A informação sobre a capacidade máxima de estudantes sentados no ORE deve estar afixada no posto de comando, em local visível, associada à simbologia específica, indicando a seguinte frase: "CAPACIDADE MÁXIMA DE ESTUDANTES SENTADOS: XX".

4. DAS CONDIÇÕES GERAIS

4.1. Quando da avaliação de protótipo, e antes da emissão, pela Comissão instituída pelo Órgão Gerenciador e/ou Contratante, do Registro de Aprovação de Protótipo, de que trata o item 5 do Caderno de Informações Técnicas – Ônibus Rural Escolar (ORE), a empresa vencedora deverá entregar à Comissão o Certificado de Adequação à Legislação de Trânsito (CAT), em conformidade com a Portaria Denatran nº 190, de 2009, e atualizações posteriores, relativo ao tipo do ORE adjudicado como vencedor, sob pena de desclassificação. Os ORE devem atender às seguintes condições gerais:

4.1.1. Fabricados com características que suportem sua operação em zonas rurais, em vias sem pavimentação, terrenos acidentados e irregulares, com a presença constante de buracos, alagados, lama e poeira, ou seja, sob condições severas de operação.

4.1.2. Movidos à combustível Diesel e terem condição de operação com BioDiesel, conforme diretrizes estabelecidas pelo Programa Nacional de Produção e Uso do BioDiesel.

4.1.3. Conformidade com a Resolução Conama n.º 403, de 2008, e suas atualizações, que dispõe sobre o Proconve, em especial aos valores limites de emissão estabelecidos para a Fase P-7 (EURO V).

4.1.4. Apresentarem resistência estrutural referente aos capotamentos e abalroamentos, de acordo com os Anexos II e III da Resolução Contrans n.º 445, de 2013, e suas atualizações, e às condições de operação em áreas rurais em vias sem pavimentação e terrenos irregulares e acidentados.

4.1.5. Conformidade com a Resolução Contrans n.º 445/2013 e suas atualizações, referente à estrutura da carroçaria e do chassi.

4.1.6. Conformidade com as normas ABNT NBR 15646, 14022 e 15570, e suas atualizações.

4.1.7. Conformidade com a Resolução Contrans n.º 380/2011 e suas atualizações, referente à disposição sobre a obrigatoriedade do uso do sistema antitravamento das rodas - ABS.

4.1.8. Conformidade com a Resolução Contrans n.º 439/2013 e suas atualizações, referente ao estabelecimento de requisitos para o desempenho e fixação de espelhos retrovisores ou dispositivos do tipo câmera-monitor para visão indireta, instalados nos veículos destinados à condução coletiva de escolares.

4.1.9. As figuras apresentadas nestas especificações técnicas são exemplos, cujo intuito é realçar os conceitos abordados. As soluções técnicas não precisam se limitar às imagens ilustrativas.

4.1.10. À critério do Órgão Gerenciador, durante a vigência da ata, fica a prerrogativa de alterar a entidade responsável pelo controle de qualidade.

4.2. GARANTIA e MANUTENÇÃO

4.2.1. O CONTRATADO deverá oferecer garantia de, no mínimo, 24 meses a partir da data da entrega dos ORE, conforme Encarte A deste CIT.

4.2.2. O CONTRATADO deverá ofertar ainda 02 (duas) manutenções preventivas obrigatórias, constante do Manual de Operações, nas oficinas das concessionárias do fabricante/encarregador, cuja periodicidade será determinada pela quilometragem e/ou o tempo de uso do ORE.

4.2.3. No caso em que o município do CONTRATANTE estiver localizado a mais de 200 km de distância da rede de concessionárias do fabricante/encarregador, as manutenções preventivas



ESTADO DO MARANHÃO
SECRETARIA DE ESTADO DA ADMINISTRAÇÃO - SEAD
SECRETARIA ADJUNTA DE LICITAÇÕES E COMPRAS ESTRATÉGICAS - SALIC

SALIC/SEAD Nº Proc.: 0159905/2023 Rub. _____

obrigatórias deverão ser feitas pelo fabricante (concessionárias ou prepostos) no município do endereço do CONTRATANTE.

5. DO CONTROLE DA QUALIDADE: AVALIAÇÃO DE PROTÓTIPO E ANÁLISE DA PRODUÇÃO

5.1. Os produtos deste Caderno de Informações Técnicas - CIT - estão sujeitos ao Controle de Qualidade realizado pelo Órgão Gerenciador e/ou pela Contratante e/ou por instituição indicada por eles.

5.2. O controle de qualidade ocorrerá em duas etapas, a saber:

5.2.1. Em 1ª Etapa (Avaliação de Protótipo): a qualquer tempo durante a fase de habilitação do pregão eletrônico.

5.2.2. Em 2ª Etapa (Análise da Produção): A qualquer tempo, durante a vigência da(s) Ata(s) de Registro de Preços e/ou dos contratos firmados, na forma prevista neste CIT.

5.3. O Controle de Qualidade deverá considerar os requisitos técnicos estabelecidos para cada item deste CIT.

5.4. Os protótipos apresentados durante a execução das etapas do controle de qualidade poderão ter partes/peças desmontadas ou destruídas durante a análise, devendo as mesmas serem consertadas ou substituídas, pelo fornecedor, para a manutenção da integridade do protótipo.

5.5. Em qualquer etapa do Controle de Qualidade, a critério do Órgão Gerenciador e/ou da Contratante, poderão ser realizadas visitas técnicas às instalações do fornecedor ou fábrica.

5.6. Cada uma das etapas do Controle de Qualidade obedecerá aos seguintes critérios:

5.6.1. - 1ª ETAPA - AVALIAÇÃO DE PROTÓTIPO

5.6.1.1. O protótipo do ORE será avaliado por Comissão Técnica designada para este fim, contando com a participação de representantes da Contratante e do Inmetro a qual verificará o padrão de qualidade e a sua conformidade com as especificações deste CIT, normas técnicas aplicáveis e fatores operacionais do veículo.

5.6.1.2. A 1ª Etapa do Controle de Qualidade da licitação tem caráter eliminatório e será dividida em duas fases: Fase 1 - Análise da Documentação e Fase 2 - Inspeção do Protótipo.

5.6.1.2.1. Em caso de reprovação do primeiro colocado na 1ª Etapa do Controle de Qualidade, o Órgão Gerenciador convocará o próximo licitante, seguindo a ordem de classificação na fase de lances do pregão eletrônico, para apresentação de documentação e protótipo.

Fase 1 – Análise da Documentação

5.6.1.3. Encerrada a etapa de lances e após a aceitação da proposta, o licitante deverá entregar ao Órgão Gerenciador, num prazo máximo de 5 (cinco) dias úteis, contados da indicação do pregoeiro, a seguinte documentação:

- a) Planta baixa do veículo com a ART, contendo as imagens da matriz e todos os respectivos cortes;
- b) Ficha técnica completa do chassi;
- c) Certificado de Adequação à Legislação de Trânsito - CAT (Em conformidade com a Portaria Denatran nº 190/2009 e suas atualizações, contemplando o conjunto chassi e carroçaria do veículo);
- d) Manual do Usuário, conforme o subitem 1.6 do CIT.

5.6.1.4. A documentação a que se refere o item anterior deverá ser enviada, via e-mail, informado no Edital, no prazo citado, e posteriormente em via física ao protocolo do Órgão Gerenciador, no horário compreendido entre 08h00 e 18h00, com etiqueta de identificação contendo as seguintes informações:

- a) Aos cuidados do Órgão Gerenciador;
- b) Número do Pregão Eletrônico;
- c) Número e descrição do item;
- d) Identificação do fabricante;
- e) Identificação do fornecedor.

5.6.1.5. O resultado da análise documental realizada pela Comissão Técnica será divulgado pelo pregoeiro, que, em caso de aprovação, convocará o licitante para a fase de inspeção do protótipo. Na hipótese de reprovação da documentação, o pregoeiro convocará o próximo licitante nos termos do item 5.6.1.2.1.

Fase 2 – Inspeção do Protótipo

5.6.1.6. Encerrada a fase de análise documental, o licitante deverá, num prazo máximo de 10 (dez) dias úteis, contados da solicitação do pregoeiro, disponibilizar 01 (um) protótipo do veículo para realização da inspeção.

5.6.1.7. Comissão Técnica do Órgão Gerenciador e/ou Contratante fará inspeção de 01 (um) protótipo do modelo de ORE de cada um dos itens licitados, no endereço comercial indicado pelo licitante. **5.6.1.7.1.** Os testes e procedimentos adotados na inspeção dos protótipos serão uniformizados e consolidados levando em consideração fatores operacionais, bem como os princípios da razoabilidade, eficácia, e outros inerentes à Administração Pública.



ESTADO DO MARANHÃO
SECRETARIA DE ESTADO DA ADMINISTRAÇÃO - SEAD
SECRETARIA ADJUNTA DE LICITAÇÕES E COMPRAS ESTRATÉGICAS - SALIC

SALIC/SEAD Nº Proc.: 0159905/2023 Rub. _____

5.6.1.8. A inspeção do protótipo será realizada de forma integrada, devendo todos os componentes serem apresentados em perfeito estado de funcionamento.

5.6.1.9. A inspeção terá como objetivo a verificação da conformidade do protótipo com as especificações técnicas, a verificação de defeitos de fabricação, o cumprimento das normas técnicas, quando for o caso, além da verificação de desempenho, que levará em conta as condições e testes do uso real, estrutura e funcionamento dos componentes, dentre outras verificações para assegurar a qualidade.

5.6.1.10. Caso o protótipo apresente não conformidades ou necessidades de ajustes, as correções deverão ser realizadas ainda no momento de inspeção e sua aprovação somente ocorrerá após o registro e validação pela Comissão Técnica.

5.6.1.11. Após a conclusão da avaliação, a Comissão Técnica do Órgão Gerenciador e/ou Contratante elaborará o Relatório de Avaliação de Protótipo - RAP com o resultado final da inspeção do protótipo. **5.6.1.11.2.** Constarão expressamente do RAP eventuais ajustes e correções no protótipo realizados durante a inspeção.

5.6.1.11.3. O RAP será divulgado no sítio eletrônico do Órgão Gerenciador após comunicação do pregoeiro pelo COMPRASNET.

5.6.1.12. Caso o resultado da inspeção do protótipo seja pela sua aprovação, a licitante terá prazo de 03 (três) dias úteis para enviar ao Órgão Gerenciador, nos termos do item 5.6.1.4, a Declaração de Ciência e Comprometimento com as Ações Corretivas e com as Regras de Comercialização do Protótipo (Encarte M) assinada pelo responsável técnico e o representante legal da empresa.

5.6.1.13. O protótipo aprovado deverá ficar reservado até o 6º (sexto) mês de vigência da Ata de Registro de Preços para futuras inspeções e verificações comparativas quanto à linha de produção, devendo o fornecedor informar ao Órgão Gerenciador o nome e o endereço completo do contratante que adquirir tal o veículo.

5.6.2 - 2ª Etapa – ANÁLISE DA PRODUÇÃO

5.6.2.1. Todos os veículos fabricados e/ou fornecidos pela(s) empresa(s) registrada(s) para atendimento aos contratos firmados em decorrência da utilização da(s) Ata(s) de Registro de Preços gerenciada(s) pelo Órgão Gerenciador no âmbito do pregão eletrônico regulamentado pelo edital do qual faz parte este Caderno de Informações Técnicas – CIT deverão atender integralmente às especificações e demais condições aqui estabelecidas, assim como deverão ser produzidos em total compatibilidade aos protótipos aprovados na 1ª Etapa do Controle de Qualidade, na forma estabelecida no item 5.6.1 deste CIT.

5.6.2.1.1. Todos os ônibus escolares estão sujeitos à inspeção veicular a que se refere o item 1.5 deste CIT, a ser realizada por representantes da Rede Brasileira de Metrologia Legal e Qualidade Inmetro/RBMLQ-I, para efeito da emissão do Selo de Identificação da Conformidade, segundo modelo apresentado no Encarte E deste CIT.

5.6.2.1.1.1. A inspeção será realizada antes da entrega dos ônibus aos respectivos Contratantes, podendo ser executada durante o percurso do “Trajeto de Entrega”, próximo do endereço comercial do Contratante, ou nas instalações da empresa fabricante/fornecedora dos veículos, antes mesmo do início do “Trajeto de Entrega”, conforme critérios estabelecidos pelo Inmetro.

5.6.2.1.1.2. A aprovação do ônibus escolar na inspeção, condicionada à correção de quaisquer não conformidades que eventualmente sejam identificadas, conforme procedimentos estabelecidos pelo Inmetro, será formalizada por meio da aplicação do Selo de Identificação da Conformidade ao lado da placa de identificação do chassi do ônibus.

5.6.2.2. A análise da produção realizada pelo Órgão Gerenciador do Registro de Preços, será conduzida da seguinte forma:

a) **Análise Documental da Produção:** tem por objetivo principal a comprovação de que os veículos fabricados e/ou fornecidos pelo(s) fornecedor(es) registrado(s) estão regulares em relação às leis e demais instrumentos normativos que regulam e vinculam esse segmento, inclusive o edital do pregão; consiste na análise, por parte do Órgão Gerenciador e /ou Contratante, de documentos relacionados à produção, tais como cronogramas, relatórios, informativos, planos de correção, etc., solicitados na forma disposta no item 5.6.2.3 deste CIT.

b) **Análise da Produção in loco:** tem por objetivo principal verificar se o processo produtivo da(s) empresa(s) fabricante(s) e/ou fornecedora(s) atende aos requisitos e condições estabelecidos neste CIT, se o Termo de Referência está sendo respeitado e se os veículos fabricados e/ou fornecidos estão compatíveis às especificações técnicas e aos requisitos de qualidade exigidos, inclusive em relação aos protótipos aprovados na 1ª etapa do Controle de Qualidade, no que couber; consiste na vistoria do processo produtivo do(s) fabricante(s) e/ou do(s) fornecedor(es) a partir de visita a suas instalações, seguida da análise técnica realizada por servidor/avaliador do Órgão Gerenciador e/ou



ESTADO DO MARANHÃO
SECRETARIA DE ESTADO DA ADMINISTRAÇÃO - SEAD
SECRETARIA ADJUNTA DE LICITAÇÕES E COMPRAS ESTRATÉGICAS - SALIC

SALIC/SEAD
Nº
Proc.: 0159905/2023
Rub. _____

Contratante, tanto dos veículos, quanto de suas partes e/ou componentes, em conformidade ao disposto no item 5.6.2.4 deste CIT.

c) Análise de Produtos Entregues: tem por objetivo principal verificar se os veículos fornecidos pela(s) empresa(s) aos entes contratantes guardam compatibilidade aos protótipos aprovados na 1ª etapa do Controle de Qualidade, às especificações técnicas e aos requisitos de qualidade exigidos, além de possibilitar a coleta de dados e informações acerca da adequação dos produtos disponibilizados aos Contratantes às suas necessidades, visando a eventual melhoria das especificações e do modelo de compras do Órgão Gerenciador; consiste na análise técnica por servidor/avaliador do Órgão Gerenciador e/ou Contratante dentre os veículos entregues pelo(s) fornecedor(es) às entidades contratantes, observado o disposto no item 5.6.2.5 deste CIT.

5.6.2.3. Análise Documental da Produção

5.6.2.3.1. A Análise Documental da Produção por parte do Órgão Gerenciador e/ou Contratante se dará por intermédio dos seguintes documentos, a serem apresentados na frequência e prazos dispostos a seguir:

Documento	Emissor	Modelo	Frequência	Prazo para envio ao Contratante	A contar
Cronograma de Produção e Entrega	Fornecedor registrado	Encarte N	Sempre que solicitado pelo Contratante	5 (cinco) dias úteis	Da requisição do Contratante
Informativo de Comercialização do Protótipo	Fornecedor registrado	Encarte O	Única, relativamente a cada protótipo comercializado, conforme o caso	5 (cinco) dias úteis	Do faturamento do veículo ao Contratante
Plano de Correção	Fornecedor registrado	Conforme item 5.6.2.4.5 deste CIT	Sempre que houver não conformidade a ser corrigida	20 (vinte) dias	Do recebimento, pela empresa, da Notificação do Contratante

5.6.2.3.2. O modelo do Cronograma de Produção e Entrega (Encarte N) poderá ser ajustado/adaptado aos padrões de cada fornecedor registrado, desde que sejam mantidas, no mínimo, as informações solicitadas pelo Órgão Gerenciador e/ou Contratante.

5.6.2.3.3. Anexo ao Informativo de Comercialização do Protótipo, observados os parâmetros definidos na tabela do item 5.6.2.3.1, o fornecedor que comercializar esse veículo deverá encaminhar ao Órgão Gerenciador cópia da correspondente nota fiscal de venda.

5.6.2.3.4. A Análise Documental do Plano de Correções se dará na forma prevista no subitem 5.6.2.4.5 deste CIT.

5.6.2.4. Análise da Produção in loco

5.6.2.4.1. A Análise da Produção in loco poderá ser realizada por equipe técnica do Órgão Gerenciador e/ou Contratante em diferentes momentos ao longo da vigência de cada Ata de Registro de Preços e/ou dos contratos delas decorrentes.

5.6.2.4.1.1. Eventual cronograma de visitas técnicas será definido pelo Órgão Gerenciador e/ou Contratante, segundo critérios próprios, podendo levar em consideração as informações fornecidas pela(s) empresa(s) por meio do Cronograma de Produção e Entrega (Encarte N), na forma disposta no subitem 5.6.2.3.1 e 5.6.2.3.2 deste CIT, assim como as informações obtidas/confirmadas junto aos órgãos/entidades contratantes, se necessário.

5.6.2.4.1.2. O Órgão Gerenciador e/ou Contratante se reserva o direito de, sempre que julgar necessário, realizar visitas técnicas sem prévio agendamento junto ao(s) fornecedor(es) registrado(s). **5.6.2.4.1.3.** Os custos das atividades de Análise da Produção in loco executadas pelo Órgão Gerenciador e/ou Contratante correrão a suas expensas.



ESTADO DO MARANHÃO
SECRETARIA DE ESTADO DA ADMINISTRAÇÃO - SEAD
SECRETARIA ADJUNTA DE LICITAÇÕES E COMPRAS ESTRATÉGICAS - SALIC

SALIC/SEAD Nº Proc.: 0159905/2023 Rub. _____

5.6.2.4.2. A equipe técnica responsável pela visita será designada pelo(a) Responsável de Administração do Órgão Gerenciador e/ou Contratante.

5.6.2.4.2.1. Sempre comporá a equipe técnica pelo menos um servidor da UGAM, ou equivalente da Administração do Órgão Gerenciador e/ou Contratante.

5.6.2.4.2.2. A critério do Órgão Gerenciador e/ou Contratante, poderá compor a equipe técnica colaborador eventual com comprovada experiência em controle de qualidade, metrologia, engenharia, mecânica, análise da conformidade e/ou em processos produtivos industriais, observadas as parcerias e acordos de cooperação celebrados por esta Autarquia.

5.6.2.4.3. Nas visitas técnicas serão analisados veículos já inspecionados e liberados pelo controle de qualidade da fábrica, prontos para comercialização.

5.6.2.4.3.1. A análise da equipe técnica envolverá todas as especificações técnicas e demais condições estabelecidas neste CIT, assim como os aspectos de segurança, resistência e durabilidade dos veículos, podendo, inclusive, adentrar aos aspectos dimensionais e demais elementos constitutivos do produto.

5.6.2.4.3.2. A critério da equipe técnica, poderão ser analisadas partes/peças/ componentes dos produtos em linha de produção, para fins de verificação do cumprimento das especificações técnicas estabelecidas neste CIT.

5.6.2.4.4. As visitas técnicas serão documentadas, inclusive por meio de registros fotográficos e de vídeo, conforme o caso, e será elaborado Relatório de Análise da Produção in loco, o qual será encaminhado ao respectivo fornecedor para conhecimento e adoção das providências cabíveis.

5.6.2.4.4.1. O Relatório de Análise da Produção in loco demonstrará os itens que foram objeto de análise, os parâmetros de avaliação, os resultados observados e, se for o caso, as não conformidades identificadas, juntamente com os itens/subitens deste CIT que foram descumpridos, assim como demais informações que se mostrem relevantes para o processo de Controle de Qualidade.

5.6.2.4.5. As não conformidades identificadas nas visitas técnicas deverão ser objeto de proposição de Plano de Correção por parte do fornecedor, o qual deverá ser enviado ao Órgão Gerenciador e/ou Contratante no prazo de 20 (vinte) dias, a contar do recebimento da Notificação por parte da Contratante.

5.6.2.4.5.1. O Plano de Correção deverá contemplar, no mínimo, as possíveis causas identificadas para cada não conformidade verificada, a solução proposta para eliminá-las, o cronograma de execução e as formas de incorporação da solução às rotinas de controle de qualidade da empresa, com vistas à não recorrência das não conformidades, além de registros fotográficos demonstrando a implementação das ações corretivas.

5.6.2.4.5.2. O Órgão Gerenciador e/ou Contratante analisará a pertinência, suficiência e adequação do Plano de Correção apresentado pelo fornecedor para o saneamento das não conformidades verificadas, e, no caso de não ser acatado, deverá ser objeto de nova proposição no prazo de 10 (dez) dias, a contar do recebimento da Notificação do Órgão Gerenciador e/ou Contratante.

5.6.2.4.5.2.1. Aplica-se o disposto neste item para os casos de acatamento parcial do Plano de Correção, relativamente aos pontos não acatados.

5.6.2.4.5.3. A critério do Órgão Gerenciador e/ou Contratante, o Plano de Correção proposto pelo fornecedor e acatado pela contratante será objeto de confirmação de sua implementação em outras visitas técnicas in loco e/ou por meio da Análise de Produtos Entregues a que se refere o item 5.6.2.5 deste CIT.

5.6.2.4.6. O não encaminhamento de Plano de Correção, na forma estabelecida, assim como o não cumprimento das ações propostas, implicará descumprimento das regras do Controle de Qualidade, passível da adoção das providências previstas no item 5.6.2.6.1, conforme o caso.

5.6.2.5. Análise de Produtos Entregues

5.6.2.5.1. A Análise de Produtos Entregues poderá ser realizada pelo Órgão Gerenciador e/ou Contratante ao longo da vigência de cada Ata de Registro de Preços e/ou dos contratos delas decorrentes, em articulação com entidades contratantes que vierem a receber os veículos contratados. **5.6.2.5.2.** Para a Análise de Produtos Entregues, serão priorizados veículos que ainda não estejam em uso pelo órgão/entidade contratante, ou seja, que se encontrem da forma que tenham sido entregues pelo(s) fornecedor(es).

5.6.2.5.3. A Análise de Produtos Entregues seguirá, no que couber, os mesmos parâmetros empregados na Análise da Produção in loco, conforme disposto no item 5.6.2.4.

5.6.2.5.3.1. No caso de ser realizada Análise de Produtos Entregues relativamente a veículos que já estejam em uso, a análise prescindirá dos aspectos que, de alguma forma, possam comprometer a análise objetiva da qualidade dos produtos em função do fato de estarem em uso.



ESTADO DO MARANHÃO
SECRETARIA DE ESTADO DA ADMINISTRAÇÃO - SEAD
SECRETARIA ADJUNTA DE LICITAÇÕES E COMPRAS ESTRATÉGICAS - SALIC

SALIC/SEAD Nº Proc.: 0159905/2023 Rub. _____

5.6.2.5.4. O Órgão Gerenciador e/ou Contratante documentará, inclusive por meio de registros fotográficos e de vídeo, conforme o caso, todas as atividades realizadas no âmbito da Análise de Produtos Entregues, assim como elaborará Relatório de Análise de Produtos Entregues, observando, no que couber, o disposto no subitem 5.6.2.4.4.1 deste CIT.

5.6.2.5.4.1. O Relatório de Análise de Produtos Entregues será encaminhado ao respectivo fornecedor e ao órgão/entidade interessado, para conhecimento e adoção das providências cabíveis, observadas as competências consignadas na(s) Ata(s) de Registro de Preços e no(s) contrato(s) firmado(s), conforme o caso.

5.6.2.5.4.2. O Órgão Gerenciador do Registro de Preços, observadas suas competências, poderá notificar o(s) fornecedor(s) registrado(s) acerca do descumprimento das regras de controle de qualidade estabelecidas neste CIT e consignadas na(s) Ata(s) de Registro de Preços, estabelecendo prazo para manifestação e, se for o caso, para apresentação de Plano de Correção, na forma disposta no item 5.6.2.4.5 deste CIT.

5.6.2.5.5. A Análise de Produtos Entregues realizada pelo Órgão Gerenciador do Registro de Preços, não se confunde com as atividades de acompanhamento e fiscalização da execução contratual por parte dos órgãos/entidades contratantes, nos termos do art. 67 da Lei n.º 8.666/1993 e do art. 6º, §1º, do Decreto n.º 7.892/2013.

5.6.2.5.5.1. Eventuais processos administrativos relacionados ao descumprimento de cláusulas contratuais por parte do(s) fornecedor(es) registrado(s) serão conduzidos pela Administração dos órgãos/entidades contratantes, no âmbito da relação jurídica estabelecida entre Contratante e Contratada.

5.6.2.5.6. Em cumprimento à sua competência legal de prestação de assistência técnica aos Órgão Gerenciador disponibilizará aos órgãos/entidades contratantes instrumentos administrativos para auxiliá-los em relação ao controle de qualidade dos veículos recebidos a partir dos contratos firmados com o(s) fornecedor(es) registrado(s).

5.6.2.5.6.1. Para a construção do material a ser disponibilizado aos órgãos/entidades contratantes, o Órgão Gerenciador e/ou Contratante poderá solicitar ao(s) fornecedor(es) fotos em fundo branco de cada produto registrado, assim como de suas peças e componentes, com e sem embalagem, possuindo dimensões mínimas de 1024 x 768 px e resolução de 300 ppi, atendendo os seguintes ângulos:

a) Externo:

- a.1 - Frontal;
- a.2 - Traseira;
- a.3 - Laterais;
- a.4 - Rodas/pneus;
- a.5 - Portas abertas/fechadas;
- a.6 - Mecanismo de acessibilidade aberto e fechado;
- a.7 - Espelhos;
- a.8 - Chave geral do sistema elétrico;
- a.9 - Bateria(s);
- a.10 - Tampa do tanque de combustível e do Arla 32 (se existente) aberta e fechada.

b) Interno:

- b.1 - Banco do motorista;
- b.2 - Banco do auxiliar (se for o caso);
- b.3 - Quebra-sol/cortina;
- b.4 - Painel de instrumentos;
- b.5 - Teclas do painel;
- b.6 - Volante;
- b.7 - Bancos de passageiros/ Cinto de segurança/ Porta-material escolar;
- b.8 - Banco acessível;
- b.9 - Portas abertas/fechadas;
- b.10 - Alavancas de saída emergência;
- b.11 - Aparelho de Som; b.12 - Iluminação interna;
- b.13 - Espelhos;
- b.14 - Adesivos de lotação e saídas de emergência;
- b.15 - Extintores de incêndio;
- b.16 - Lixeiras;
- b.17 - Corredor Central;
- b.18 - Drenos para escoamento de água;



ESTADO DO MARANHÃO
SECRETARIA DE ESTADO DA ADMINISTRAÇÃO - SEAD
SECRETARIA ADJUNTA DE LICITAÇÕES E COMPRAS ESTRATÉGICAS - SALIC

SALIC/SEAD
Nº
Proc.: 0159905/2023
Rub. _____

b.19 - Porta livros.

c) Acessórios:

c.1 - Pneu reserva (estepe);

c.2 - Chave de roda;

c.3 - Macaco hidráulico;

c.4 - Triângulo;

c.5 - Mecanismo de reboque;

c.6 - Escotilhas do teto.

5.6.2.5.6.2. O(s) fornecedor(es) deverá(ão) disponibilizar as fotos solicitadas no prazo máximo de 5 (cinco) dias úteis, a contar da solicitação do Órgão Gerenciador e/ou Contratante.

5.6.2.6. Disposições finais acerca da Análise da Produção

5.6.2.6.1. Observado o devido processo legal, a Análise da Produção constitui fundamento para que o Órgão Gerenciador, aplique sanções administrativas e/ou cancele o registro do(s) fornecedor(es) registrado(s), caso sejam verificadas não conformidades que configurem descumprimento da(s) Ata(s) de Registro de Preços, inclusive no que tange às regras de Controle de Qualidade estabelecidas neste CIT, sem prejuízo da adoção das seguintes providências administrativas, até que o fornecedor tenha regularizado sua situação:

5.6.2.6.1.1. Suspensão da utilização da(s) Ata (s) de Registro de Preços para novas solicitações por parte do órgão participante;

5.6.2.6.1.2. Suspensão da autorização para contratação para o órgão participante e não anuência às solicitações de adesão por parte de órgãos não participantes, se for o caso;

5.6.2.6.1.3. Ampla divulgação aos órgãos/entidades contratantes para que tomem as devidas providências no âmbito da execução dos contratos firmados.

5.6.2.6.2. Os resultados da Análise da Produção poderão ser divulgados, inclusive em meio eletrônico, com o intuito de contribuir para a melhoria do processo de especificações, uso e fabricação dos produtos, bem como dos controles implementados tanto pelas empresas quanto pelo Órgão Gerenciador e/ou Contratante.



ESTADO DO MARANHÃO
SECRETARIA DE ESTADO DA ADMINISTRAÇÃO - SEAD
SECRETARIA ADJUNTA DE LICITAÇÕES E COMPRAS ESTRATÉGICAS - SALIC

SALIC/SEAD
Nº
Proc.: 0159905/2023
Rub. _____

ANEXO II

Encarte A - Termo de Garantia

TERMO DE GARANTIA (em papel timbrado do Contratado)

DECLARAMOS para os devidos fins, que o prazo de garantia para os veículos por minha empresa ofertados no Pregão para Registro de Preços nº / do Órgão Gerenciador é o descrito no quadro abaixo, segundo a as seguintes condições:

1. Todos os veículos fornecidos são novos e originais, não sendo, portanto, reformados, reaproveitados, ou fabricados por qualquer processo semelhantes;
2. Nos responsabilizamos por qualquer troca, reparo, transporte, taxas, serviços ou quaisquer outros custos decorrentes da substituição de qualquer dos equipamentos ofertados ou retirada de algum equipamento ou peça fornecidos, para conserto em oficina própria ou credenciada, ou ainda, por qualquer outro motivo ligado à utilização desta garantia.
3. O prazo de garantia dos veículos ofertados terá início da data de entrega dos mesmos.

Tipo	Prazo de garantia
Ônibus Rural Escolar - ORE 2: ônibus com comprimento total máximo de 9.000 mm, capacidade de carga útil líquida de no mínimo 3.000 kg, com capacidade mínima de 44 (quarenta e quatro) estudantes sentados, mais o condutor, e deve ser equipado com dispositivo para transposição de fronteira, do tipo poltrona móvel (DPM), para embarque e desembarque de estudante com deficiência, ou com mobilidade reduzida, que permita realizar o deslocamento de uma, ou mais poltronas, do salão de passageiros, do exterior do veículo, ao nível do piso interno.	24 meses

Local/data da assinatura/nome legível/CPF do responsável

RAZÃO SOCIAL DO CONTRATADO

Endereço:

Telefone:

CNPJ:

Inscrição Estadual:

Inscrição Municipal:

Encarte B - Cronograma de entrega para grandes lotes.

DA ENTREGA E CRITÉRIOS DE ACEITAÇÃO DO OBJETO

1.1 O prazo de entrega dos bens é de no máximo, 260 (duzentos e sessenta) dias, contados a partir da assinatura do contrato e da ordem de serviço, obedecido o escalonamento do cronograma abaixo, no endereço do CONTRATANTE previsto no instrumento contratual.



ESTADO DO MARANHÃO
SECRETARIA DE ESTADO DA ADMINISTRAÇÃO - SEAD
SECRETARIA ADJUNTA DE LICITAÇÕES E COMPRAS ESTRATÉGICAS - SALIC

SALIC/SEAD Nº Proc.: 0159905/2023 Rub. _____

Região	Até 201 a 400 un.
Nordeste	230

1.2. A extensão dos prazos de entrega previstos no cronograma do item anterior, aplica-se apenas quando o contrato se referir a adesão para aquisição de mais de 100 (cem) unidades e deve ser negociada em comum acordo entre as partes.

Encarte C - Planilha de Quilometragem Admitida na Entrega
PLANILHA DE QUILOMETRAGEM ADMITIDA NA ENTREGA

Região	Destino / Estado	Quilometragem *
NE	Maranhão	4.869

A quilometragem poderá ter uma variação para até mais 20% desde que o trajeto de entrega utilizado da origem até o destino assim o justifique, e desde que seja ajustada previamente com o Contratante.

Encarte D - Ficha de Inspeção e Aceitação do ORE
Para uso da entidade responsável pelo Controle de Qualidade

FICHA DE INSPEÇÃO E ACEITAÇÃO DO VEÍCULO (Modelo)

Nº Carroçaria:	Nº Chassi:	Nota Fiscal:
Fabricante:		
Contratante (Interessado):		

Assinalar nos itens abaixo inspecionados: “OK” para itens em acordo, “X” para itens não conforme, e “NA” para os itens que não se aplica.

Funcional			
Externo		Interno	
Itens:		Itens:	
1. Limpador de Para-brisa		10. Tecla / Válvula de Abertura da Porta	



ESTADO DO MARANHÃO
SECRETARIA DE ESTADO DA ADMINISTRAÇÃO - SEAD
SECRETARIA ADJUNTA DE LICITAÇÕES E COMPRAS ESTRATÉGICAS - SALIC

SALIC/SEAD
Nº
Proc.: 0159905/2023
Rub. _____

2. Esguicho do Limpador		11. Teclas do Painel	
3. Faróis Alto / Baixo		12. Iluminação Interna	
4. Sinaleiras externas		13. Iluminação do Painel	
4.1 Dianteiras		14. Espelho Interno	
4.2 Traseiras		15. Desembaçador	
4.3 Luz Direcional (pisca-pisca)		16. Abertura do Capô do Motor	
4.4 Luzes do Ré		17. Poltrona do Motorista	
4.5 Freios		18. Poltrona dos Passageiros	
5. Tomada de Ar (abertura)		Mecânica	
6. Porta		Itens:	
7. Janelas		19. Nível de Água	
8. Portinholas		20. Nível do Óleo do Motor	
8.1 Bateria		21. Nível do Óleo de Direção Hidráulica	
8.2 Tanque de Combustível		22. Pneus	
8.3 Tampa Frontal		23. Buzina	
9. Espelhos		24. Freio de Estacionamento	
Acessórios		Revisão Geral	
Itens:		Itens:	
25. Macaco		35. Vidros	
26. Triângulo		36. Para-brisa	
27. Chave de Rodas		37. Vigia (vidro traseiro)	
28. Manual do Proprietário (Garantia)		38. Janelas	



ESTADO DO MARANHÃO
SECRETARIA DE ESTADO DA ADMINISTRAÇÃO - SEAD
SECRETARIA ADJUNTA DE LICITAÇÕES E COMPRAS ESTRATÉGICAS - SALIC

SALIC/SEAD
Nº
Proc.: 0159905/2023
Rub. _____

29. Cronotacógrafo		39. Pintura	
30. Conjunto Sobressalente (estepe)		40.1 Dianteira	
31. Rebocador(es)		40.2 Traseira	
32. Extintor		40.3 Lateral LD	
33. Cintos de Segurança		40.4 Lateral LE	
34. Alavanca de Emergência			

Declaração de Pendência

Declaro que o veículo foi entregue/recebido com as irregularidades/pendências constatadas e registradas abaixo, sendo que a substituição/reparo dos itens irregulares será feita pelo Contratado (fornecedor) no prazo máximo de até 30 dias após esta data.

Irregularidades constatadas (caso tenha - informar nº do item e descrever o problema):

Item _____

Item _____

OBS.: Caso não haja nenhuma pendência, deverá ser marcada a opção abaixo. O fornecedor não poderá criar nenhum outro tipo de documento alternativo em substituição a este.

() Inexistem quaisquer pendências. _____

Assinatura do Representante da Entidade Contratante

Nome:

RG:

Telefone:

Local:

Data:

Hora

Assinatura do Responsável pelo
Controle de Qualidade do Fornecedor

Nome:

RG:

Telefone:

Local:

Data:

Assinatura do Responsável pelo
Controle Qualidade do Fornecedor



ESTADO DO MARANHÃO
SECRETARIA DE ESTADO DA ADMINISTRAÇÃO - SEAD
SECRETARIA ADJUNTA DE LICITAÇÕES E COMPRAS ESTRATÉGICAS - SALIC

SALIC/SEAD
Nº
Proc.: 0159905/2023
Rub. _____

Hora:

Encarte E - Selo de Identificação da Conformidade do Inmetro



Encarte F - Cor, Inscrição e Marcas Institucionais

- 1) Pintura
 - a) Cor: "Amarelo Escolar".
 - b) Sistema poliuretano bicomponente.
 - c) Espessura da camada seca mínima de 60µm

Encarte G - Dispositivos Refletivos de Segurança

ORE 2



* Imagens ilustrativas.

Notas:

- a) Para os ORE 2 e ORE 3, com balanço dianteiro curto, admite-se apenas 1 (um) dispositivo refletivo de segurança



ESTADO DO MARANHÃO
SECRETARIA DE ESTADO DA ADMINISTRAÇÃO - SEAD
SECRETARIA ADJUNTA DE LICITAÇÕES E COMPRAS ESTRATÉGICAS - SALIC

SALIC/SEAD
Nº
Proc.: 0159905/2023
Rub. _____

- b) Na parte traseira dos ORE devem ser aplicadas, além dos dispositivos refletivos de segurança do para-choque, mais 02 (dois) dispositivos refletivos de segurança acima do dístico "ESCOLAR".

1. **Encarte H - Deslizadores Traseiros (Passa-Balsa)**

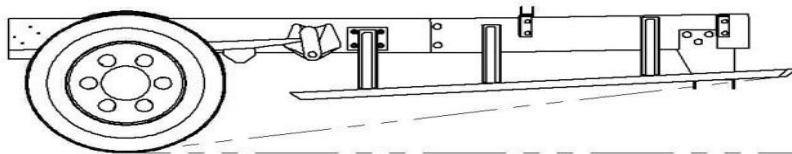

S

Encarte I - Identificação de Limite de Velocidade e de Disque Denúncia

Notas:

- a) Adesivo de identificação de limite de velocidade: cores e dimensões - conforme legislação de trânsito (letras - preta, circunferência externa - vermelha e fundo - branco).
- b) A expressão e o adesivo devem estar protegidos com verniz.

Encarte J - Identificação de Assentos Preferenciais



ESTADO DO MARANHÃO
SECRETARIA DE ESTADO DA ADMINISTRAÇÃO - SEAD
SECRETARIA ADJUNTA DE LICITAÇÕES E COMPRAS ESTRATÉGICAS - SALIC

SALIC/SEAD
Nº
Proc.: 0159905/2023
Rub. _____



*Imagem ilustrativa.

Características:

- dimensões: 200 mm (comprimento) x 50 mm (largura);
 - dimensão das letras (altura): 20 mm (palavra "Preferencial") e 10 mm (demais frases);

 - fonte: tipologia helvética ou similar;
 - cor das letras: branco (aplicação no vidro);
 - cor do fundo: transparente (aplicação no vidro);
 - cor do SIA: fundo branco e pictograma transparente (aplicação no vidro).
- Adesivo deve estar em conformidade com a ABNT NBR 16558

Encarte K - Equipamento de Controle Operacional

Os veículos devem estar equipados com registrador instantâneo e inalterável de velocidade e tempo (cronotacógrafo) do tipo eletrônico ou digital, certificado pelo Inmetro, que permita a extração de seus dados em formato eletrônico.

O cronotacógrafo eletrônico ou digital deve permitir, no mínimo, o registro instantâneo para posterior extração das seguintes informações:

- a) data;
- b) hora, minuto;
- c) velocidade;
- d) odômetro;
- e) identificação do condutor;
- f) identificação do veículo.

O cronotacógrafo eletrônico ou digital deve possuir criptografia para proteção e confidencialidade, e ter capacidade de incorporar novos registros e armazenamento de no mínimo 07 dias ininterruptos (24h) na memória interna e utilizando um sistema que permita até 200 dias de armazenamento de dados em mídia externa (USB).

Nota: Deve ser evidenciado 01 (um) relatório de forma a se evidenciar as informações acima. O armazenamento dos dados deve ser efetuado em memória interna não volátil.

Os dados armazenados devem ser exportados por meio de um dispositivo físico removível, tipo cartão de memória, pen drive, pen drive automotivo ou por transmissão de dados via Rádio Frequência (wireless).

Os dados devem ser disponibilizados em formato de arquivo eletrônico.

a) Da coleta de dados:

- Os dados armazenados pelo cronotacógrafo eletrônico ou digital devem ser exportados, quando solicitados, em formato proprietário;
- A empresa fabricante deve fornecer ao Fornecedor um sistema para visualização dos dados exportados pelo cronotacógrafo eletrônico ou digital.



ESTADO DO MARANHÃO
SECRETARIA DE ESTADO DA ADMINISTRAÇÃO - SEAD
SECRETARIA ADJUNTA DE LICITAÇÕES E COMPRAS ESTRATÉGICAS - SALIC

SALIC/SEAD
Nº
Proc.: 0159905/2023
Rub. _____

Encarte L - Estampa do Tecido das Poltronas



*Imagem ilustrativa

Encarte M – Declaração de Ciência e Comprometimento com as Ações Corretivas e com as Regras de Comercialização do Protótipo.

Declaramos que a empresa _____, CNPJ _____, tomou ciência do Relatório de Avaliação do Protótipo – RAP do item _____ do Pregão Eletrônico nº _____/2019 e se compromete a adotar todas as ações preventivas e corretivas necessárias para garantir que todos os veículos a serem produzidos em série, para atendimento às demandas dos órgãos contratantes, atenderão às especificações



ESTADO DO MARANHÃO
SECRETARIA DE ESTADO DA ADMINISTRAÇÃO - SEAD
SECRETARIA ADJUNTA DE LICITAÇÕES E COMPRAS ESTRATÉGICAS - SALIC

SALIC/SEAD
Nº
Proc.: 0159905/2023
Rub. _____

técnicas exigidas no edital e seus anexos, bem como em total conformidade com o protótipo aprovado.

Compromete-se ainda a não comercializar o protótipo aprovado antes do fim do 6º (sexto) mês de vigência da Ata de Registro de Preços, responsabilizando-se por deixá-lo incólume, sob sua guarda, para futuras e eventuais inspeções e verificações comparativas com o processo produtivo seriado, segundo as regras estabelecidas para a 2ª etapa do Controle de Qualidade.

Por fim, quando de sua comercialização, se for o caso, compromete-se a informar ao Órgão Gerenciador, os dados do Contratante do protótipo, na forma disposta no respectivo Caderno de Informações Técnicas – CIT.

_____ de _____ de 2023.

Responsável Técnico

Representante Legal

Encarte N – Modelo de Cronograma de Produção

_____, ____ de _____ de _____

A empresa _____, CNPJ n.º _____, beneficiária da Ata de Registro de Preços n.º _____ / _____, decorrente do pregão eletrônico Órgão Gerenciador n.º _____ / _____, em cumprimento às regras de Controle de Qualidade estabelecidas no Caderno de Informações Técnicas – CIT, anexo ao edital, acerca da etapa de Análise da Produção (2ª etapa do Controle de Qualidade), apresenta ao Órgão Gerenciador do Registro de Preços, o cronograma de produção e entrega dos veículos Ônibus Rural Escolar – ORE _____ para o período abaixo indicado:

Ano:

2023	202X	202X
------	------	------

Mês/meses:



ESTADO DO MARANHÃO
SECRETARIA DE ESTADO DA ADMINISTRAÇÃO - SEAD
SECRETARIA ADJUNTA DE LICITAÇÕES E COMPRAS ESTRATÉGICAS - SALIC

SALIC/SEAD
Nº
Proc.: 0159905/2023
Rub. _____

JAN	FEV	MAR	ABR	MAI	JUN
JUL	AGO	SET	OUT	NOV	DEZ

Oportunamente, registramos que o envio deste cronograma observa o prazo máximo de 5 (cinco) dias úteis após a solicitação do Órgão Gerenciador e/ou Contratante, na forma estabelecida no CIT.

Representante Legal da Empresa
Assinatura e Carimbo

Encarte O – Informativo de Comercialização do Protótipo

_____, ____ de _____ de _____

A empresa _____, CNPJ n.º _____, beneficiária da Ata de Registro de Preços n.º _____ / _____, decorrente do pregão eletrônico Órgão Gerenciador n.º _____ / _____, em cumprimento às regras de Controle de Qualidade estabelecidas no Caderno de Informações Técnicas – CIT, anexo ao edital, informa ao órgão gerenciador do registro de preços, que está comercializando o protótipo aprovado para o item _____, modelo Ônibus Rural Escolar – ORE _____, chassi _____, à entidade contratante abaixo identificada:

Entidade Contratante:	
CNPJ:	Município/UF:
Endereço:	
Solicitação SIGARP n.º:	Contrato n.º:

Adicionalmente, encaminhamos, em anexo, a respectiva nota fiscal de venda.

Representante Legal da Empresa
Assinatura e Carimbo



ESTADO DO MARANHÃO
SECRETARIA DE ESTADO DA ADMINISTRAÇÃO - SEAD
SECRETARIA ADJUNTA DE LICITAÇÕES E COMPRAS ESTRATÉGICAS - SALIC

SALIC/SEAD
Nº
Proc.: 0159905/2023
Rub. _____

PREGÃO ELETRÔNICO Nº 036/2023 – SALIC/MA
PROCESSO ADMINISTRATIVO Nº 0159905/2023/2023 – SALIC/MA

ANEXO III - MINUTA DA ATA DE REGISTRO DE PREÇOS Nº XXX/2023 - SEAD

Pelo presente instrumento, a **SECRETARIA DE ESTADO DA ADMINISTRAÇÃO – SEAD/MA, através da SECRETARIA ADJUNTA DE LICITAÇÕES E COMPRAS ESTRATÉGICAS – SALIC**, órgão instituído pelo Decreto Nº 34.711, de 25 de março de 2019, com sede na Av. Jerônimo de Albuquerque, Edifício Clodomir Milet, 4º andar, s/nº, Calhau - São Luís/MA. CEP: 65074-220, doravante denominado **Órgão Gerenciador**, neste ato representado pelo Secretária Adjunta de Registro de Preços, o Sra. ALINE PINHEIRO VASCONCELOS, RESOLVE registrar os preços da empresa indicada e qualificada nesta ATA, de acordo com a classificação por ela alcançada e nas quantidades previstas no Edital, sujeitando-se as partes às normas estabelecidas na Lei Federal nº 8.666, de 21 de Junho de 1993, na Lei Complementar 123/2006, na Lei nº 10.520, de 17 de Julho de 2002, no Decreto Federal nº 10.024 de 20 de setembro de 2019, na Lei Estadual nº 10.403, de 29 de dezembro de 2015 e no Decreto Federal 7.892, de 23 janeiro de 2013 e demais legislações aplicadas à espécie para atender as demandas da

CLÁUSULA PRIMEIRA – DO OBJETO, PREÇOS E ESPECIFICAÇÕES

Parágrafo Primeiro - A presente Ata tem como objeto o **Registro de preços para aquisição de ônibus escolar**, de interesse do órgão(s) participante(s), que passa a fazer parte desta Ata, juntamente com a documentação e proposta de preços apresentadas pela(s) licitante(s) vencedora(s), conforme consta nos autos do **Processo Administrativo Nº 0159905/2023/2023 – SALIC/MA**.

Parágrafo Segundo - Este instrumento não obriga a contratação, nem mesmo nas quantidades indicadas na **Ata de Registro de Preços**, podendo o ÓRGÃO PARTICIPANTE promover as aquisições de acordo com suas necessidades.

Parágrafo Terceiro – Os preços registrados, as especificações do objeto, fornecedor e demais condições ofertadas na(s) proposta(s) encontram-se elencados abaixo:

EMPRESA: XXXXXXXXXXXXXXXXXXXXXXXXXX	
CNPJ: XXXXXXXXXXXXXXXX	Telefone / Fax: (XX) XXXXXXXXXXXX
Endereço: XXXXXXXXXXXXXXXXXXXXXXXX	E-mail: XXXXX@XXXXXX
Representante Legal: XXXXXXXXXXXXXXXX	CPF: XXX.XXX.XXX-XX Carteira de Identidade:XXXXXXXXXXXXXXXXXX

Quadro de Especificações

Item	Descrição	Unidade	Qtde	Valor Unit	Valor Total
VALOR TOTAL					R\$ XXXXXX

CLÁUSULA SEGUNDA – DA VIGÊNCIA DA ATA DE REGISTRO DE PREÇOS

A presente Ata terá **validade de 12 (doze) meses**, contados a partir de sua publicação no Diário Oficial do Estado.

CLÁUSULA TERCEIRA – DA GERÊNCIA DA ATA DE REGISTRO DE PREÇOS

Parágrafo Primeiro - O gerenciamento deste instrumento caberá à **SECRETARIA DE ESTADO DA ADMINISTRAÇÃO – SEAD/MA**, através da **SECRETARIA ADJUNTA DE LICITAÇÕES E COMPRAS ESTRATÉGICAS – SALIC**, por meio da **Unidade Gestora de Registro de Preços**, consoantes Decreto nº 34.711, de 25 de março de 2019.

Parágrafo Segundo – A presente Ata de Registro de Preços poderá ser utilizada para aquisições do respectivo objeto, por qualquer órgão da Administração Pública Direta, Autárquica e Fundacional.

CLÁUSULA QUARTA – DO(S) LOCAL(IS) E PRAZO(S) DE ENTREGA

Parágrafo Primeiro – A Contratada fica obrigada a fornecer os produtos e/ou serviços nos endereços contidos na Ordem de Serviço emitida pelo Órgão Contratante.



ESTADO DO MARANHÃO
SECRETARIA DE ESTADO DA ADMINISTRAÇÃO - SEAD
SECRETARIA ADJUNTA DE LICITAÇÕES E COMPRAS ESTRATÉGICAS - SALIC

SALIC/SEAD N° Proc.: 0159905/2023 Rub. _____

Parágrafo Segundo – O prazo para o início de fornecimento dos produtos e/ou serviços será de acordo com a necessidade do Órgão participante, conforme consta no Edital e respectivo Termo de Referência.

CLÁUSULA QUINTA – DAS CONDIÇÕES DE ENTREGA

A empresa beneficiária desta Ata de Registro de Preços será convocada a firmar contratações de fornecimento e/ou serviços, observadas as condições fixadas no Edital e respectivo Termo de Referência.

CLÁUSULA SEXTA – DA REVISÃO DE PREÇOS

Os preços registrados manter-se-ão inalterados pelo período de vigência da presente Ata, admitida a revisão no caso de desequilíbrio da equação econômico-financeira inicial deste instrumento.

Parágrafo Primeiro - Os preços registrados que sofrerem revisão, não ultrapassarão os preços praticados no mercado, mantendo-se a diferença percentual apurada entre o valor originalmente constante da proposta e aquele vigente no mercado à época do registro.

Parágrafo Segundo - Caso o preço registrado seja superior à média dos preços de mercado, o ÓRGÃO GERENCIADOR solicitará ao Fornecedor, mediante correspondência, redução do preço registrado, de forma a adequá-lo ao mercado.

CLÁUSULA SÉTIMA – DA ADESÃO A ATA DE REGISTRO DE PREÇOS

Desde que devidamente justificada a vantagem, a ata de registro de preços, durante sua vigência, poderá ser utilizada por qualquer órgão ou entidade da administração pública que não tenha participado do certame licitatório, mediante anuência do órgão gerenciador.

Parágrafo Primeiro - Os órgãos e entidades que não participaram do registro de preços, quando desejarem fazer uso da ata de registro de preços, deverão consultar a fornecedor beneficiário e órgão gerenciador da ata, respectivamente, para manifestação sobre a possibilidade de adesão.

Parágrafo Segundo - Caberá ao fornecedor beneficiário da ata de registro de preços, observadas as condições nela estabelecidas, optar pela aceitação ou não do fornecimento decorrente de adesão, desde que não prejudique as obrigações presentes e futuras decorrentes da ata, assumidas com o órgão gerenciador e órgãos participantes.

Parágrafo Terceiro - As aquisições ou contratações adicionais a que se refere este artigo não poderão exceder, por órgão ou entidade, a **50% (cinquenta por cento)** dos quantitativos dos itens do instrumento convocatório registrado na ata de registro de preços para o órgão gerenciador e órgãos participantes, não podendo ainda, exceder na totalidade, ao quádruplo do quantitativo de cada item registrado na ata de registro de preços para o órgão gerenciador e órgãos participantes, independentemente do número de órgãos não participantes que aderirem.

CLÁUSULA OITAVA – DO CANCELAMENTO DA ATA DE REGISTRO DE PREÇOS

Parágrafo Primeiro - A presente Ata de Registro de Preços poderá ser cancelada de pleno direito, pelo ÓRGÃO GERENCIADOR, por fato superveniente, decorrente de caso fortuito ou força maior, e nas seguintes hipóteses:

- a) O Fornecedor descumprir as condições desta Ata de Registro de Preços;
- b) Se recusar a assinar contrato, não retirar a nota de empenho ou instrumento equivalente no prazo estabelecido pela Administração, sem justificativa aceitável
- c) Não aceitar reduzir o seu preço registrado, na hipótese deste se tornar superior àqueles praticados no mercado.
- d) Sofrer sanção prevista nos incisos III ou IV do caput do art. 87 da Lei nº 8.666/1993, ou no art. 7º da Lei nº 10.520/2002.

Parágrafo Segundo – Ocorrendo cancelamento do preço registrado, o(s) Fornecedor(es) será(ão) comunicado(s) formalmente, através de documento que será juntado ao processo administrativo da presente Ata, após sua ciência.



ESTADO DO MARANHÃO
SECRETARIA DE ESTADO DA ADMINISTRAÇÃO - SEAD
SECRETARIA ADJUNTA DE LICITAÇÕES E COMPRAS ESTRATÉGICAS - SALIC

SALIC/SEAD Nº Proc.: 0159905/2023 Rub. _____

Parágrafo Terceiro No caso de recusa do Fornecedor em dar ciência da decisão, a comunicação será feita através de publicação no Diário Oficial do Estado do Maranhão, considerando-se cancelado o preço registrado a partir dela;

Parágrafo Quarto – A solicitação do Fornecedor para cancelamento dos preços registrados poderá não ser aceita pelo ÓRGÃO GERENCIADOR, facultando-se à este, neste caso, a aplicação das penalidades cabíveis.

CLÁUSULA NONA - DAS DISPOSIÇÕES FINAIS

Parágrafo Primeiro - Todas as alterações que se fizerem necessárias serão registradas por intermédio de lavratura de Termo Aditivo ou Apostilamento à presente Ata de Registro de Preços, conforme o caso.

Parágrafo Segundo - Integra esta Ata, o Edital de **PREGÃO ELETRÔNICO Nº XXXX/2023– SALIC/MA** e seus anexos e as propostas das empresas registradas nesta Ata.

Parágrafo terceiro - Os casos omissos serão resolvidos de acordo com a Lei nº 8.666, de 21 de Junho de 1993, a Lei Complementar nº 123/2006, a Lei nº 10.520, de 17 de Julho de 2002 e o Decreto Estadual nº 36.184, de 21 de Setembro de 2020.

CLÁUSULA DÉCIMA - DO FORO

Fica eleito o foro da comarca desta cidade de São Luís, capital do Estado do Maranhão, com renúncia expressa de qualquer outro, por mais privilegiado que seja para dirimir quaisquer dúvidas oriundas do presente instrumento.

E por estarem, assim, justas e contratadas, as partes assinam o presente.

São Luís – MA, de de 2023.

Aline Pinheiro Vasconcelos
Secretária Adjunta de Registro de Preços
SALIC/SEAD

Representante da Empresa
NOME DA EMPRESA



ESTADO DO MARANHÃO
SECRETARIA DE ESTADO DA ADMINISTRAÇÃO - SEAD
SECRETARIA ADJUNTA DE LICITAÇÕES E COMPRAS ESTRATÉGICAS - SALIC

SECRETARIA ADJUNTA DE LICITAÇÕES E COMPRAS ESTRATÉGICAS
PREGÃO ELETRÔNICO Nº XXX/2023 – SALIC/MA
PROCESSO nº. 159905/2023 – SALIC/SEAD

SALIC/SEAD
Nº
Proc.: 0159905/2023
Rub. _____

ANEXO IV
MINUTA DO CONTRATO

CONTRATO Nº/2023
PROCESSO Nº 159905/2023 - SALIC/SEAD

TERMO DE CONTRATO QUE ENTRE SI CELEBRAM O
ESTADO DO MARANHÃO, ATRAVÉS
DA..... E A
EMPRESA..... PARA
AQUISIÇÃO DE VEÍCULOS DE TRANSPORTE ESCOLAR
DIÁRIO DE ESTUDANTES, DENOMINADO DE ÔNIBUS
RURAL ESCOLAR (ORE 2).

O ESTADO DO MARANHÃO, através da, inscrita no CNPJ/MF sob o nº, situada na, órgão da Administração Pública, doravante denominada CONTRATANTE, neste ato representado por seu titular,, RG nº, CPF nº, residente nesta Capital, e de outro, a empresa, inscrita no CNPJ sob o nº, Inscrição Estadual nº, situada na, doravante denominada CONTRATADA, neste ato representada por, RG nº, CPF nº, têm, entre si, ajustado o presente, RESOLVEM celebrar o presente Contrato para, decorrente da licitação na modalidade Pregão Eletrônico nº 0XX/2023 SALIC/MA e do Processo Administrativo nº 159905/2023-SALIC/SEAD, com fundamento na Lei Federal nº 10.520/2002, Decreto Federal nº 10.024, de 20 de setembro de 2019, do Decreto Estadual nº 36.184, de 21 de setembro de 2020, Da Lei Complementar nº 123/2006, e suas alterações pela Lei Complementar nº 147, de 07 de agosto de 2014, Lei Estadual nº 10.403, de 29 de dezembro de 2015, e Lei Estadual nº 9.529, de 23 de Dezembro de 2011, aplicando subsidiariamente a Lei Federal nº 8.666/1993 e demais normas regulamentares pertinentes à espécie, haja vista a revogação do Decreto Estadual 36.184/2020, em 01 de abril de 2023, pelo artigo 58 do Decreto nº 38.136/2023 e demais normas regulamentares pertinentes à espécie, mediante as seguintes cláusulas e condições:

CLÁUSULA PRIMEIRA – OBJETO

O presente contrato tem por objeto a Aquisição de veículos de transporte escolar diário de estudantes, denominado de Ônibus Rural Escolar (ORE 2), em atendimento às entidades educacionais das redes públicas e municipais de ensino do Estado do Maranhão, em conformidade com as condições constantes no Termo de Referência (ANEXO I) do Edital do PREGÃO Nº 0XX/2023-SALIC/MA e da proposta apresentada.

CLÁUSULA SEGUNDA – DA VINCULAÇÃO

Vinculam-se ao presente contrato, independentemente de transcrição, o Edital do Pregão Eletrônico nº 0XX/2023-SALIC/MA, a ata de registro de preço nº 0XX/2023 e a proposta de preços da CONTRATADA.



ESTADO DO MARANHÃO
SECRETARIA DE ESTADO DA ADMINISTRAÇÃO - SEAD
SECRETARIA ADJUNTA DE LICITAÇÕES E COMPRAS ESTRATÉGICAS - SALIC

SALIC/SEAD Nº Proc.: 0159905/2023 Rub. _____

CLÁUSULA TERCEIRA – DO VALOR TOTAL

O valor total estimado deste Contrato é de R\$..... (.....).

PARÁGRAFO ÚNICO – Os preços permanecerão irrevogáveis durante a vigência do presente Contrato.

CLÁUSULA QUARTA – DOS RECURSOS ORÇAMENTÁRIOS

As despesas decorrentes do presente Contrato correrão por conta da seguinte dotação orçamentária:
....., conforme Nota de Empenho nº

CLÁUSULA QUINTA – DO PRAZO DE VIGÊNCIA

O prazo de vigência do Contrato será a partir da sua assinatura até a entrega definitiva do objeto, observadas as disposições constantes no art. 57 da Lei Federal nº 8.666/1993, ficando sua eficácia condicionada ao prazo de garantia ofertado pelo fornecedor e à publicação no Diário Oficial do Estado do Maranhão.

CLÁUSULA SEXTA - FORNECIMENTO DO OBJETO

A simples entrega do (s) produto (s) objeto (s) da autorização/solicitação não implica na sua aceitação definitiva, o que ocorrerá após a vistoria e comprovação da conformidade pelo Corpo Técnico da contratante.

CLÁUSULA SÉTIMA – DAS CONDIÇÕES DE GARANTIA E MANUTENÇÃO DOS VEÍCULOS

Todos os veículos fornecidos deverão ser novos e originais, não sendo, portanto reformados, reaproveitados ou fabricados por qualquer processo semelhantes.

PARÁGRAFO PRIMEIRO: A CONTRATADA deve se responsabilizar por qualquer troca, reparo, transporte, taxas, serviços ou quaisquer outros decorrentes da substituição de qualquer dos equipamentos ofertados ou retirada de algum equipamento ou peça fornecidos, para conserto em oficina própria ou credenciada, ou ainda, por qualquer outro motivo ligado à utilização da garantia;

PARÁGRAFO SEGUNDO: Terão garantia contra qualquer defeito nos componentes ou no funcionamento do VEÍCULO, o prazo mínimo de garantia será de 24 (vinte e quatro) meses, contra defeitos de fabricação, incluindo eventuais avarias, durante o transporte até o local de entrega, contados da data de recebimento definitivo, sem que isso implique acréscimos aos preços contratados;

PARÁGRAFO TERCEIRO: A empresa responsabilizar-se-á pelos vícios e danos decorrentes do produto, de acordo com os artigos 12, 13, 18 e 26, do Código de Defesa do Consumidor (Lei nº 8.078, de 1990);

PARÁGRAFO QUARTO: A empresa, no ato da entrega do veículo, fica obrigada a fornecer para a SECRETARIA DE GOVERNO- SEGOV/MA um termo de garantia dos veículos fornecidos, conforme Encarte A - MODELO DE TERMO DE GARANTIA;

PARÁGRAFO QUINTO: As garantias de fabricação dos veículos devem compreender os reparos dos produtos fornecidos em perfeitas condições de uso, sem qualquer ônus adicional para a Secretaria de Governo- SEGOV /MA;

PARÁGRAFO SEXTO: Nesse sentido, estas garantias englobarão:



ESTADO DO MARANHÃO
SECRETARIA DE ESTADO DA ADMINISTRAÇÃO - SEAD
SECRETARIA ADJUNTA DE LICITAÇÕES E COMPRAS ESTRATÉGICAS - SALIC

SALIC/SEAD Nº Proc.: 0159905/2023 Rub. _____

- a) Remoção dos defeitos apresentados pelos veículos, inclusive quanto aos seus componentes;
- b) Substituição de peças e ajustes nos materiais. As peças de reposição devem ser novas, de primeiro uso e apresentar padrões de qualidade e desempenho iguais ou superiores aos das peças utilizadas na fabricação do veículo.

PARÁGRAFO SÉTIMO: A Contratada responderá solidariamente com os fornecedores dos materiais (fabricante, produtor ou importador) pelos vícios de qualidade e/ou quantidade que tornem os materiais permanentes irrecuperáveis, impróprios ou inadequados à utilização a que se destinam.

CLÁUSULA OITAVA – CRITÉRIOS DE ACEITABILIDADE

PARÁGRAFO PRIMEIRO: O objeto da presente licitação será recebido da seguinte forma:

a) **Provisória:** no prazo de até 05 (cinco) dias corridos a partir do recebimento do material, mediante termos próprios, para efeito de posterior verificação da conformidade do material com a especificação prevista no Termo de Referência, observado o disposto nos artigos 69, 73 e 76 da Lei nº 8.666/1993,;

b) **Definitiva:** Definitivamente, no prazo de até 10 (dez) dias corridos a partir do recebimento provisório, mediante atesto de nota fiscal, após a verificação da qualidade e quantidade dos bens e consequente aceitação, observados os artigos 69, 73 e 76 da Lei nº 8.666/1993.

PARÁGRAFO SEGUNDO: O objeto do presente contrato deverá estar rigorosamente dentro das normas vigentes e das especificações estabelecidas pelos órgãos competentes, sendo que a inobservância desta condição implicará a sua recusa, bem como a sua devida adequação/substituição, sem que caiba ao contratado qualquer tipo de reclamação ou indenização.

PARÁGRAFO TERCEIRO: As decisões e providências que ultrapassem a competência do Fiscal do contrato serão encaminhadas à autoridade competente da contratante para adoção das medidas convenientes, consoante disposto no § 2º do art. 67 da Lei nº. 8.666/93.

PARÁGRÁFO QUARTO: Caso seja necessário, um representante da CONTRATADA poderá ser convocado para acompanhar o recebimento dos bens, sendo a conferência efetuada na presença de testemunhas em caso de não comparecimento.

PARÁGRAFO QUINTO: O veículo será novo e integral de fabricação, não aceitando composições obtidas através de montagens.

PARÁGRAFO SEXTO: Os veículos deverão estar em perfeita condição de uso e funcionamento, conforme proposta apresentada, especificações técnicas e níveis de desempenho mínimos exigidos e serem entregues dentro do horário de expediente da Secretaria; deverão ainda estar devidamente registrados, licenciados no Estado do Maranhão e atualizados de acordo com a Legislação de Trânsito, com os respectivos documentos, nas características originais de fábrica e equipamentos obrigatórios, sendo de responsabilidade da CONTRATADA as despesas com o transporte, seguro, tributos, encargos e demais despesas decorrentes da execução do Contrato.

PARÁGRAFO SÉTIMO: No ato da entrega, os veículos serão submetidos à vistoria, através do Gestor do Contrato ou pessoa especialmente indicada pela CONTRATANTE, que atestará a regularidade dos mesmos, de acordo com as condições estabelecidas no Termo e no Contrato, anotando na Ficha de Vistoria todas as observações sobre seu estado de conservação e recebimento;

PARÁGRAFO OITAVO: Se constatadas inadequações do veículo, quando do recebimento provisório, a CONTRATANTE poderá: rejeitá-lo quando inadequável no todo ou em parte, quando puderem ser corrigidas as irregularidades ou inadequações apontadas; devendo nesse caso a



ESTADO DO MARANHÃO
SECRETARIA DE ESTADO DA ADMINISTRAÇÃO - SEAD
SECRETARIA ADJUNTA DE LICITAÇÕES E COMPRAS ESTRATÉGICAS - SALIC

SALIC/SEAD Nº Proc.: 0159905/2023 Rub. _____

CONTRATADA substituir o objeto em conformidade com as especificações do Termo, da Proposta e das observações da CONTRATANTE, no prazo máximo de 05 (cinco) dias úteis contados da notificação, sem ônus para a CONTRATANTE;

PARÁGRAFO NONO: A CONTRATADA é obrigada a reparar, corrigir, remover, reconstruir ou substituir, às suas expensas, no total ou em parte, o objeto do contrato em que se verificarem vícios, defeitos ou incorreções resultantes da execução ou de materiais empregados;

PARÁGRAFO DÉCIMO: Em caso de recusa do veículo será lavrado o Termo de Recusa, no qual se consignarão as desconformidades, devendo o mesmo ser substituído pelo CONTRATADA de forma imediata, quando serão realizadas novamente as verificações antes referidas;

PARÁGRAFO DÉCIMO PRIMEIRO: O veículo não será recebido se apresentar qualquer defeito, devendo desde logo ser realizada a sua troca, desde que comprovada que a Secretaria não lhe tenha dado causa;

PARÁGRAFO DÉCIMO SEGUNDO: Para efeito da comprovação, a CONTRATADA deverá apresentar os originais dos Certificados de Registro e Licenciamento de Veículos - CRLV, emitido pelo Órgão de Trânsito competente;

PARÁGRAFO DÉCIMO TERCEIRO: Indicar o prazo máximo no qual a empresa ficará obrigada a entregar o veículo cotado na proposta, não podendo ser superior ao já detalhado no Termo de Referência;

PARÁGRAFO DÉCIMO QUARTO: Indicar na proposta, que o preço unitário do veículo ofertado na licitação será fixo e irrevogável;

PARÁGRAFO DÉCIMO QUINTO: A CONTRATADA deverá entregar os veículos com 1/4 de combustível no tanque;

PARÁGRAFO DÉCIMO SEXTO: Todos os equipamentos que acompanham os veículos (a exemplo de sinalizador, terminal móvel, entre outros) deverão ser novos, e a instalação e manutenção são de responsabilidade da CONTRATADA.

CLÁUSULA NONA – DA AQUISIÇÃO DO OBJETO

A solicitação do objeto ocorrerá por meio de “Ordem de Fornecimento”, a ser assinada pelo Ordenador de Despesas da CONTRATANTE, contendo as informações dos itens, quantidades, preços unitários e totais.

CLÁUSULA DÉCIMA – DO LOCAL E PRAZO DE ENTREGA DO OBJETO

PARÁGRAFO PRIMEIRO: A determinação e indicação dos locais de entrega dos materiais, serão realizados na Ordem de Fornecimento, no momento de sua devida emissão, considerando a região metropolitana da Grande São Luís, regida pela Lei complementar Estadual nº 174 de 25 de maio de 2015.

PARÁGRAFO SEGUNDO: Em decorrência da distância entre os possíveis locais de produção e o endereço da Contratante, os veículos poderão ser entregues com a quilometragem máxima, conforme constante no quadro abaixo:

TABELA DE QUILOMETRAGEM ADMITIDA NA ENTREGA		
REGIÃO	ESTADO	QUILOMETRAGEM*
NORDESTE	MARANHÃO	4.869



ESTADO DO MARANHÃO
SECRETARIA DE ESTADO DA ADMINISTRAÇÃO - SEAD
SECRETARIA ADJUNTA DE LICITAÇÕES E COMPRAS ESTRATÉGICAS - SALIC

SALIC/SEAD
Nº
Proc.: 0159905/2023
Rub. _____

*A quilometragem poderá ter uma variação para até mais 20% desde que o trajeto de entrega utilizado da origem até o destino assim o justifique, e desde que seja previamente acordado com a CONTRATANTE.

PARÁGRAFO TERCEIRO: A entrega dos veículos dar-se-á por demanda, sendo sua entrega em no máximo 130 (cento e trinta) dias corridos após o recebimento da Ordem de Fornecimento pela Contratada.

PARÁGRAFO QUARTO: A Contratada deverá fornecer os veículos nos quantitativos e datas previamente informadas pela Secretaria de Governo do Estado do Maranhão- SEGOV/MA e emitir nota fiscal de acordo com o cronograma de entrega;

PARÁGRAFO QUINTO: O prazo de entrega do objeto definido no Termo poderá ser alterado, desde que ocorram as hipóteses estabelecidas no §1º do artigo 57 da Lei nº 8.666/93.

CLÁUSULA DÉCIMA PRIMEIRA – DAS PENALIDADES CONTRATUAIS

Se a licitante vencedora, injustificadamente, recusar-se a retirar a Nota de Empenho ou a assinar o instrumento contratual, a sessão poderá ser retomada e as demais licitantes chamadas na ordem crescente de preços para negociação, sujeitando-se o proponente desistente às seguintes penalidades:

- a) impedimento de licitar e contratar com o Estado do Maranhão, pelo prazo de até 05 (cinco) anos;
- b) multa de 20% (vinte por cento) do valor global da proposta, devidamente atualizada.

PARAGRAFO PRIMEIRO: O atraso injustificado na prestação dos serviços ou entrega dos materiais sujeitará a Contratada à aplicação das seguintes multas de mora:

- a) 0,33% (trinta e três centésimos por cento) ao dia, incidente sobre o valor da parcela do objeto em atraso, desde o segundo até o trigésimo dia;
- b) 0,66% (sessenta e seis centésimos por cento) ao dia, incidente sobre o valor da parcela em atraso, a partir do trigésimo primeiro dia, não podendo ultrapassar 20% (vinte por cento) do valor do contrato.

PARAGRAFO SEGUNDO: Além das multas aludidas no item anterior, a Contratante poderá aplicar as seguintes sanções à Contratada, garantida a prévia e ampla defesa, nas hipóteses de inexecução total ou parcial do Contrato:

- a) advertência escrita;
- b) multa de 10% (dez por cento) sobre o valor total do Contrato;
- c) impedimento para participar de licitação e assinar contratos com o Estado pelo prazo de até 05 (cinco) anos e descredenciamento do Sistema de Integrado de Gestão Administrativa do Maranhão - SIGA por igual período por igual prazo.
- d) suspensão temporária de participação em licitação e impedimento de contratar com a Administração, por prazo não superior a 2 (dois) anos;
- e) declaração de inidoneidade para licitar ou contratar com a Administração Pública enquanto perdurarem os motivos determinantes da punição ou até que seja promovida a reabilitação perante a própria autoridade que aplicou a penalidade, que será concedida sempre que o



ESTADO DO MARANHÃO
SECRETARIA DE ESTADO DA ADMINISTRAÇÃO - SEAD
SECRETARIA ADJUNTA DE LICITAÇÕES E COMPRAS ESTRATÉGICAS - SALIC

SALIC/SEAD Nº Proc.: 0159905/2023 Rub. _____

contratado ressarcir a Administração pelos prejuízos resultantes e após decorrido o prazo da sanção aplicada com base no inciso anterior.

PARAGRAFO TERCEIRO: As sanções previstas nas alíneas a, c, d e "e", poderão ser aplicadas conjuntamente com a prevista na alínea b.

PARAGRAFO QUARTO: Caberá ao Fiscal do Contrato, designado pela CONTRATANTE propor a aplicação das penalidades previstas, mediante relatório circunstanciado, apresentando provas que justifiquem a proposição.

PARAGRAFO QUINTO: A Contratada estará sujeita à aplicação de sanções administrativas, dentre outras hipóteses legais, quando:

- a) prestar os serviços ou entregar os materiais em desconformidade com o especificado e aceito;
- b) não substituir, no prazo estipulado, o material recusado pela contratante;
- c) descumprir os prazos e condições previstas no Pregão.

PARAGRAFO SEXTO: As multas deverão ser recolhidas no prazo de contados 15 (quinze) dias consecutivos da data da notificação, em conta bancária a ser informada pela CONTRATANTE.

PARAGRAFO SETIMO: O valor da multa poderá ser descontado dos pagamentos ou cobrado diretamente da Contratada, amigável ou judicialmente.

PARAGRAFO OITAVO: A licitante que ensejar o retardamento da execução do certame, não mantiver a proposta, falhar ou fraudar na execução do Contrato, comportar-se de modo inidôneo, fizer declaração falsa ou cometer fraude fiscal, garantido o direito prévio da citação e da ampla defesa, ficará impedido de licitar e contratar com a Administração, pelo prazo de até 05 (cinco) anos, enquanto perdurarem os motivos determinantes da punição ou até que seja promovida a reabilitação perante a própria autoridade que aplicou a penalidade.

CLÁUSULA DÉCIMA SEGUNDA – DO PAGAMENTO

O pagamento será efetuado pela CONTRATANTE no prazo não superior a 30 (trinta) dias, contados a partir da efetiva entrega dos produtos e/ou prestação serviços, com aceitação, mediante apresentação de Nota Fiscal, devidamente atestada, assinada e datada por quem de direito;

PARAGRAFO PRIMEIRO: O pagamento somente será autorizado depois de efetuado atesto pelo servidor competente na nota fiscal apresentada.

PARAGRAFO SEGUNDO: Havendo erro na apresentação da nota fiscal ou dos documentos pertinentes à contratação, ou, ainda, circunstância que impeça a liquidação da despesa, como, por exemplo, obrigação financeira pendente, decorrente de penalidade imposta ou inadimplência, o pagamento ficará sobrestado até que a contratada providencie as medidas saneadoras. Nesta hipótese, o prazo para pagamento iniciar-se-á após a comprovação da regularização da situação, não acarretando qualquer ônus para a contratante.

PARAGRAFO TERCEIRO: Será considerada data do pagamento o dia em que constar como emitida a ordem de pagamento.

PARAGRAFO QUARTO: Quando do pagamento, será efetuada a retenção tributária prevista na legislação aplicável.

- a) A contratada regularmente optante pelo simples nacional, nos termos da lei complementar



ESTADO DO MARANHÃO
SECRETARIA DE ESTADO DA ADMINISTRAÇÃO - SEAD
SECRETARIA ADJUNTA DE LICITAÇÕES E COMPRAS ESTRATÉGICAS - SALIC

SALIC/SEAD Nº Proc.: 0159905/2023 Rub. _____

nº123, de 2006, não sofrerá a retenção tributária quanto aos impostos e contribuições abrangidos por aquele regime. No entanto, o pagamento ficará condicionado à apresentação de comprovação, por meio de documento oficial, de que faz jus ao tratamento tributário favorecido previsto na referida lei complementar.

PARAGRAFO QUINTO: O contratado deverá manter, durante toda execução do contrato, em compatibilidade com as obrigações por ele assumidas, todas as condições de habilitação e qualificação, devendo esta demonstrar por meio da seguinte documentação:

a) Certidão única referente a créditos tributários, administrativos pela Secretaria da Receita Federal do Brasil (RFB) e as inscrições em Dívida Ativa da União junto à Procuradoria Geral da Fazenda Nacional (PGFN), assim como a regularidade das contribuições previdenciárias e de terceiros, conforme portaria PGFN/RFB Nº 1751 DE 02 DE NOVEMBRO DE 2014;

- b) Certidão Regularidade do FGTS - CRF;
- c) Certidão Negativa de Débitos Trabalhista - CNDT;
- d) Certidão Negativa da CAEMA;
- e) Outros que sejam necessários para a realização do certame.

PARAGRAFO SEXTO: A Nota Fiscal que for apresentada com erro será devolvida ao contratado para retificação e reapresentação.

CLÁUSULA DÉCIMA TERCEIRA – DO ACOMPANHAMENTO E FISCALIZAÇÃO DO CONTRATO

O acompanhamento e a fiscalização do objeto do contrato serão exercidos por meio de um representante (denominado Fiscal) ou um substituto, designados pela contratante mediante portaria, aos quais compete acompanhar, fiscalizar, conferir e avaliar a execução do objeto, bem como dirimir e desembaraçar quaisquer dúvidas e pendências que surgirem,

determinando o que for necessário à regularização das faltas, falhas, problemas ou defeitos observados, e os quais de tudo darão ciência ao contratado, conforme determina o art. 67, da Lei nº 8.666/1993.

PARÁGRAFO PRIMEIRO: A CONTRATANTE designará um FISCAL DE CONTRATO, o qual promoverá o acompanhamento do fornecimento dos produtos e a fiscalização do contrato, sob os aspectos qualitativos e quantitativos, anotando em registro próprio as falhas detectadas e comunicando à CONTRATADA as ocorrências de quaisquer fatos que, a seu critério, exijam medidas corretivas por parte dela.

PARÁGRAFO SEGUNDO: A fiscalização de que trata este item não exclui e nem reduz a responsabilidade da CONTRATADA, inclusive perante terceiros, por qualquer irregularidade, ainda que resultante de imperfeições técnicas ou vícios redibitórios, e, na ocorrência desta, não implica em corresponsabilidade da Administração ou de seus agentes e prepostos, de conformidade com o art. 70 da Lei nº 8.666, de 1993.

CLÁUSULA DÉCIMA QUARTA – DA ISENÇÃO DE IPVA E IPI

Os veículos caracterizados são isentos de IPI, visto que veículos de transporte escolar, quando adquiridos pelos órgãos da União, dos Estados e do Distrito Federal, ficam isentos do IPI (Imposto sobre Produtos Industrializados), na forma estabelecida pela Lei nº 9.493, de 10 de setembro de 1997, regulamentada pelo Decreto 7.212 de 15 de junho de 2010 e Instrução Normativa SRF nº 112, de 31 de dezembro de 2001.



ESTADO DO MARANHÃO
SECRETARIA DE ESTADO DA ADMINISTRAÇÃO - SEAD
SECRETARIA ADJUNTA DE LICITAÇÕES E COMPRAS ESTRATÉGICAS - SALIC

SALIC/SEAD Nº Proc.: 0159905/2023 Rub. _____

PARÁGRAFO ÚNICO: São isentos do pagamento do Imposto sobre a Propriedade de Veículos Automotores – IPVA os veículos de propriedade do Estado, conforme previsto no art.91º, inciso I, da Lei Nº 7.799 DE 19/12/2002.

CLÁUSULA DÉCIMA QUINTA – DAS OBRIGAÇÕES DA CONTRATANTE

São obrigações da CONTRATANTE:

- a) Emitir as respectivas Autorizações de Fornecimento;
- b) Prestar as informações e os esclarecimentos que a CONTRATADA venha a solicitar para a execução do objeto contratado;
- c) Receber os objetos adjudicados, nos termos, prazos, quantidade, qualidade e condições estabelecidas no Edital;
- d) Rejeitar, no todo ou em parte, os objetos que a contratada entregar fora das especificações do Edital;
- e) Comunicar à contratada após apresentação da Nota Fiscal, o aceite do servidor responsável pelo recebimento dos produtos adquiridos;
- f) Fiscalizar a execução do contrato, aplicando as sanções cabíveis, quando for o caso;
- g) Efetuar o pagamento da contratada no prazo determinado no Edital e em seus anexos, inclusive, no contrato;
- h) Notificar, por escrito à CONTRATADA, ocorrência de eventuais imperfeições no curso de execução do objeto, fixando prazo para a sua correção;
- i) Não permitir que “outrem” cumpra as obrigações a que se sujeitou a empresa fornecedora;
- j) Notificar à CONTRATADA para a substituição de produtos reprovados no recebimento provisório e/ou apresentarem vícios redibitórios após a assinatura do Termo de Recebimento que formalizar o recebimento definitivo.

CLÁUSULA DÉCIMA SEXTA – DA CONTRATADA

Constituem obrigações da CONTRATADA:

- a) Entregar todos os objetos licitados, conforme especificações do Termo de Referência e em consonância com a proposta de preços, sob pena de impugnação dos mesmos pela fiscalização.
- b) Manter, durante toda a execução do contrato, em compatibilidade com as obrigações assumidas, todas as condições de habilitação e qualificação exigidas na licitação;
- c) Providenciar a imediata correção das deficiências e/ou irregularidades apontadas pelo CONTRATANTE;
- d) Apresentar à CONTRATANTE, o nome do Banco, Agência e o número da conta bancária, para efeito de crédito de pagamento das obrigações;



ESTADO DO MARANHÃO
SECRETARIA DE ESTADO DA ADMINISTRAÇÃO - SEAD
SECRETARIA ADJUNTA DE LICITAÇÕES E COMPRAS ESTRATÉGICAS - SALIC

SALIC/SEAD Nº Proc.: 0159905/2023 Rub. _____

- e) Assumir total responsabilidade por qualquer dano pessoal ou material que seus funcionários venham a causar ao patrimônio da CONTRATANTE ou a terceiros quando da execução do contrato;
- f) Observar o prazo de garantia mínima de 24 (vinte e quatro) meses, contados a partir da Assinatura do Termo de Recebimento Definitivo;
- g) Substituir eventuais produtos que não estejam em conformidade com o termo de referência e proposta de preços, com as mesmas especificações;
- h) Comunicar à Administração, no prazo máximo de 24 (vinte e quatro) horas que antecede a data da entrega, os motivos que impossibilitem o cumprimento do prazo previsto, com a devida comprovação.
- i) Não transferir a terceiros, por qualquer forma, nem mesmo parcialmente, as obrigações assumidas, nem subcontratar qualquer das prestações a que está obrigada, exceto nas condições autorizadas no Termo de Referência ou na minuta de contrato.
- j) Responsabilizarem-se pelas despesas dos tributos, encargos trabalhistas, previdenciários, fiscais, comerciais, taxas, fretes, seguros, deslocamento de pessoal, prestação de garantia e quaisquer outras que incidam ou venham a incidir na execução do contrato.
- k) Prever em seu orçamento, todas as despesas diretas e indiretas para o completo fornecimento dos materiais descritos no Termo de Referência.
- l) Cumprir, quando for o caso, as condições de garantia do objeto, responsabilizando-se pelo período oferecido em sua proposta comercial, observando o prazo mínimo exigido pela Administração.
- m) Responsabilizar-se por todas as despesas decorrentes de defeitos de fabricação ou outros vícios constatados nos produtos.
- n) Os objetos deverão ser entregues devidamente licenciados e emplacados, com manual do proprietário e termo de garantia, conforme especificado em contrato;
- o) Aceitar nas mesmas condições contratuais os acréscimos e supressões até 25% (vinte e cinco por cento) do valor inicial atualizado do contrato.
- p) Responsabilizar-se pelas despesas dos tributos, encargos trabalhistas, previdenciários, fiscais, comerciais, taxas, fretes, seguros, deslocamento de pessoal, prestação de garantia e quaisquer outras que incidam ou venham a incidir na execução do contrato;
- q) Os objetos licitados, peças e acessórios deverão ser novos e integrais de fabricação, não aceitando composições obtidas através de montagens ou imperfeições de natureza técnicas ou vício redibitório, ou material antigo considerado velho que esteja em desconformidade ou incompatível com a especificação do objeto.
- r) Os objetos deverão estar em conformidade com o Programa de Controle de Poluição do Ar por Veículos Automotores – PROCONVE e de acordo com as resoluções do Conselho Nacional do Meio Ambiente – CONAMA/MA.



ESTADO DO MARANHÃO
SECRETARIA DE ESTADO DA ADMINISTRAÇÃO - SEAD
SECRETARIA ADJUNTA DE LICITAÇÕES E COMPRAS ESTRATÉGICAS - SALIC

SALIC/SEAD Nº Proc.: 0159905/2023 Rub. _____

- s) O transporte e a entrega dos ônibus, objeto do Termo de Referência, são de responsabilidade da Contratada e deverão ser entregues conforme quantitativos e endereço estabelecido pela Contratante.

CLÁUSULA DÉCIMA SÉTIMA – DA CONSULTA AO CEI

A realização de pagamentos e dos eventuais aditamentos a este Contrato feitos em favor da CONTRATADA ficam condicionados à consulta prévia pelo CONTRATANTE ao Cadastro Estadual de Inadimplentes - CEI para verificação da situação da CONTRATADA em relação às obrigações pecuniárias e não pagas, consoante determina o art. 6º da Lei Estadual nº 6.690, de 11 de julho de 1996.

PARÁGRAFO ÚNICO – Constatada a existência de registro da CONTRATADA no CEI, o CONTRATANTE não realizará os atos previstos nesta Cláusula, por força do disposto no art. 7º da Lei Estadual nº 6.690, de 11 de julho de 1996.

CLÁUSULA DÉCIMA OITAVA – DOS ACRÉSCIMOS E SUPRESSÕES

A CONTRATADA fica obrigada a aceitar, nas mesmas condições contratuais, os acréscimos ou supressões que se fizerem necessários, até 25% (vinte e cinco por cento) do valor do Contrato, de acordo com o constante no art. 65, § 1º, da Lei Federal nº 8.666/93.

CLÁUSULA DÉCIMA NONA – DA ALTERAÇÃO CONTRATUAL

Este contrato pode ser alterado nos casos previstos no art. 65 da Lei Federal nº 8.666, de 21/06/1993, desde que haja interesse do CONTRATANTE, com a apresentação das devidas justificativas.

CLÁUSULA VIGÉSSIMA – DA INEXECUÇÃO CONTRATUAL

A inexecução total ou parcial do contrato enseja a sua rescisão, com as consequências contratuais e as previstas em lei ou regulamento, nos termos do art. 77 da Lei nº. 8.666/1993.

CLÁUSULA VIGÉSSIMA PRIMEIRA – DA RESCISÃO

Constituem motivos ensejadores da rescisão do presente Contrato, os enumerados no artigo 78, da Lei Federal nº 8.666/93, a não observância às obrigações previstas no Termo de Referência e Edital, assim como o não pagamento do salário, do vale-transporte e do auxílio-alimentação no dia fixado, e ocorrerá nos termos do art. 79, do mesmo diploma legal.

PARÁGRAFO PRIMEIRO: Os casos de rescisão contratual serão formalmente motivados nos autos do Processo, assegurado o contraditório e a ampla defesa.

PARÁGRAFO SEGUNDO: A rescisão por descumprimento das cláusulas contratuais acarretará a retenção dos créditos decorrentes do Contrato, até o limite dos prejuízos causados ao CONTRATANTE, além das sanções previstas neste instrumento.

CLÁUSULA VIGÉSSIMA SEGUNDA – DAS COMUNICAÇÕES

Qualquer comunicação entre as partes a respeito do presente Contrato, só produzirá efeitos legais se processada por escrito, mediante protocolo ou outro meio de registro, que comprove a sua efetivação, não sendo consideradas comunicações verbais.

CLÁUSULA VIGÉSSIMA TERCEIRA – DA HABILITAÇÃO

A CONTRATADA terá que manter durante a execução do Contrato, em compatibilidade com as



ESTADO DO MARANHÃO
SECRETARIA DE ESTADO DA ADMINISTRAÇÃO - SEAD
SECRETARIA ADJUNTA DE LICITAÇÕES E COMPRAS ESTRATÉGICAS - SALIC

SALIC/SEAD
Nº
Proc.: 0159905/2023
Rub. _____

obrigações por ela assumidas, as condições de habilitação e qualificação exigidas na licitação.

CLÁUSULA VIGÉSIMA QUARTA – DA SUSTENTABILIDADE

PARAGRAFO ÚNICO: Na aquisição dos bens, a vencedora do certame deverá:

- a) Considerar e atender as recomendações/requisitos/critérios de sustentabilidade ambiental, no que couber a este objeto, estabelecidos no art. 6º e seus incisos da Instrução Normativa nº 01, de 19/01/2010, da Secretaria de Logística e Tecnologia de Informação do Ministério do Planejamento, Orçamento e Gestão - IN /SLTI/MPOG.

- b) Atender as normas técnicas, elaboradas pela Associação Brasileira de Normas Técnicas (ABNT), nos termos da Lei nº 4.150/62, bem como outras similares e vigentes, objetivando aferir e garantir a aplicação dos requisitos mínimos de qualidade, utilidade, resistência e segurança dos materiais e produtos adquiridos.

CLÁUSULA VIGÉSIMA QUINTA - DA PUBLICAÇÃO

O extrato do presente Contrato será publicado pelo CONTRATANTE no Diário Oficial do Estado, obedecendo ao disposto no art. 61, parágrafo único da Lei Federal nº 8.666/93, sendo a publicação condição indispensável à sua eficácia.

CLÁUSULA VIGÉSIMA SEXTA – DO FORO

Fica eleito o foro da Justiça Estadual da Comarca de São Luís/MA, com renúncia expressa de qualquer outro, por mais privilegiado que seja, para dirimir quaisquer dúvidas oriundas do presente instrumento.

E assim, por estarem de acordo, ajustadas e contratadas, após lido e achado conforme, as partes a seguir firmam o presente Contrato, em ___(____) vias de igual teor e forma, para um só efeito, perante 02 (duas) testemunhas que também os subscrevem.

São Luís, ____de _____de 2023.

CONTRATANTE

CONTRATADA

TESTEMUNHAS:

RG Nº

CPF Nº

RG Nº

CPF Nº



ESTADO DO MARANHÃO
SECRETARIA DE ESTADO DA GESTÃO, PATRIMÔNIO E ASSISTÊNCIA DOS SERVIDORES
SECRETARIA ADJUNTA DE LICITAÇÕES E COMPRAS ESTRATÉGICAS

MINUTA