



GOVERNO DO ESTADO DO MARANHÃO  
SECRETARIA DE ESTADO DA ADMINISTRAÇÃO/SEAD  
SECRETARIA ADJUNTA DE LICITAÇÕES E COMPRAS ESTRATÉGICAS / SALIC

PREGÃO ELETRÔNICO N.º 160/2025 – SALIC/MA  
PROCESSO SEAD/00084/2025

DADOS DA LICITAÇÃO	
<b>ÓRGÃO LICITANTE:</b> Secretaria Adjunta de Licitações e Compras Estratégicas – SALIC.	
<b>OBJETO:</b> Registro de Preços para contratação de empresa especializada na Aquisição de coletes de segurança retrorreflexivos para mototaxistas e motofretistas.	
<b>ESCLARECIMENTOS E IMPUGNAÇÕES:</b> Até 3 (três) dias úteis antes da data fixada para abertura da sessão pública, deverão ser anexados impreterivelmente em campo próprio do sistema e através do e-mail: <a href="mailto:licitacao.salic@sead.ma.gov.br">licitacao.salic@sead.ma.gov.br</a>	
<b>DATA E INÍCIO DA SESSÃO ELETRÔNICA:</b> 10/12/2025, às 14:00h. (horário de Brasília)	
<b>Sistema Eletrônico Utilizado:</b> <a href="http://www.compras.ma.gov.br">www.compras.ma.gov.br</a>	
<b>Endereço Eletrônico:</b> <a href="http://www.compras.ma.gov.br">www.compras.ma.gov.br</a>	
<b>Endereço para retirada do Edital:</b> <a href="http://www.compras.gov.ma.br">www.compras.gov.ma.br</a> ou <a href="http://www.sead.gov.ma.br/licitacoes/">www.sead.gov.ma.br/licitacoes/</a>	
<b>VALORTOTAL ESTIMADO:</b>	Valor Total: R\$ <b>25.416.000,00</b> (vinte e cinco milhões quatrocentos e dezesseis mil reais)
<b>NATUREZA DO OBJETO:</b>	<b>SERVIÇOS COMUNS</b>
<b>PARTICIPAÇÃO – MEI / ME / EPP</b>	<input type="checkbox"/> Licitação Exclusiva para MEI / ME / EPP – Art. 48, I da Lei Complementar nº 123/06; <input checked="" type="checkbox"/> Licitação com itens/grupos cotas de até 25% reservadas para MEI / ME / EPP – Art. 48, III da Lei Complementar nº 123/06; <input type="checkbox"/> Licitação de Ampla Participação;
<b>PRAZO PARA ENVIO DAS PROPOSTAS ADEQUADAS/DOCUMENTAÇÃO:</b> até 02 (duas) horas	
<b>CRITÉRIO DE ADJUDICAÇÃO</b>	<input type="checkbox"/> GLOBAL <input checked="" type="checkbox"/> POR ITEM <input type="checkbox"/> POR GRUPO, para o(s) grupos: LOTE e ITEM, observadas as condições definidas neste Edital e anexos.
<b>CRITÉRIO DE JULGAMENTO E INTERVALO DE LANCES</b>	<input checked="" type="checkbox"/> MENOR PREÇO: Intervalo de R\$ 0,01 (um centavo) <input type="checkbox"/> MAIOR DESCONTO: Intervalo de 0,01 %
<b>MODO DE DISPUTA</b>	<input checked="" type="checkbox"/> ABERTO <input type="checkbox"/> ABERTO E FECHADO
<b>INFORMAÇÕES</b>	
<b>Ato de Designação do(a)Agente de Contratação/Pregoeiro(a):</b> Portaria nº 144/2025 de 23 de junho de 2025.	
<b>Autoridade Competente/Homologadora:</b> Secretário de Estado da Administração.	
<b>Endereço:</b> Av. Jerônimo de Albuquerque, Edifício Clodomir Milet, 4º andar, s/nº, Calhau - São Luís/MA. CEP: 65074-220.	



**GOVERNO DO ESTADO DO MARANHÃO**  
**SECRETARIA DE ESTADO DA ADMINISTRAÇÃO/SEAD**  
**SECRETARIA ADJUNTA DE LICITAÇÕES E COMPRAS ESTRATÉGICAS / SALIC**

**Sumário**

<b>1 DO OBJETO .....</b>	<b>3</b>
<b>2 DA PARTICIPAÇÃO, DO CREDENCIAMENTO E DA EFETIVAÇÃO DE CADASTRO .....</b>	<b>3</b>
<b>3 DA NÃO APLICAÇÃO DO TRATAMENTO DIFERENCIADO E SIMPLIFICADO À ME, EPP E MEI .....</b>	<b>4</b>
<b>4 DA APRESENTAÇÃO INICIAL DA PROPOSTA E DOS DOCUMENTOS DE HABILITAÇÃO .....</b>	<b>6</b>
<b>5 DO PREENCHIMENTO DA PROPOSTA .....</b>	<b>8</b>
<b>6 DA ABERTURA DA SESSÃO, CLASSIFICAÇÃO DAS PROPOSTAS E FORMULAÇÃO DE LANCES .....</b>	<b>9</b>
<b>7 DA FASE DE JULGAMENTO, NEGOCIAÇÃO E ACEITABILIDADE DA PROPOSTA VENCEDORA .....</b>	<b>12</b>
<b>8 DA FASE HABILITAÇÃO .....</b>	<b>14</b>
<b>9 DO REGISTRO ADICIONAL AO PREÇO DO LICITANTE VENCEDOR .....</b>	<b>19</b>
<b>10 DA IMPUGNAÇÃO E PEDIDO DE ESCLARECIMENTO .....</b>	<b>20</b>
<b>11 DO RECURSO .....</b>	<b>20</b>
<b>12 DA ADJUDICAÇÃO E DA HOMOLOGAÇÃO .....</b>	<b>20</b>
<b>13 DA ATA DE REGISTRO DE PREÇOS .....</b>	<b>21</b>
<b>14 DO SISTEMA DE REGISTRO DE PREÇOS .....</b>	<b>24</b>
<b>15 DO CANCELAMENTO DO REGISTRO DE PREÇOS .....</b>	<b>24</b>
<b>16 DA CONTRATAÇÃO .....</b>	<b>26</b>
<b>17 DA GARANTIA CONTRATUAL .....</b>	<b>27</b>
<b>18 DAS INFRAÇÕES ADMINISTRATIVAS E SANÇÕES .....</b>	<b>28</b>
<b>19 DAS DISPOSIÇÕES GERAIS .....</b>	<b>28</b>



**GOVERNO DO ESTADO DO MARANHÃO**  
**SECRETARIA DE ESTADO DA ADMINISTRAÇÃO/SEAD**  
**SECRETARIA ADJUNTA DE LICITAÇÕES E COMPRAS ESTRATÉGICAS / SALIC**

**PREGÃO ELETRÔNICO N.º 160/2025 – SALIC/MA**  
**PROCESSO SEAD/00084/2025**

**EDITAL - SIGA**

**A SECRETARIA DE ESTADO DA ADMINISTRAÇÃO - SEAD**, por meio da Secretaria Adjunta de Licitações e Compras Estratégicas - SALIC, instituída e criada nos termos do **Decreto Estadual nº 38.338, de 06 de junho de 2023**, torna público para conhecimento dos interessados que realizará licitação, para Registro de Preços, na modalidade Pregão, na forma Eletrônica, com critério de julgamento **Menor Preço POR ITEM**, de interesse da Secretaria de Estado da Administração.

Nos termos da **Lei Federal nº 14.133, de 1º de abril de 2021, Decreto Federal nº 11.462, de 31 de março de 2023, Decreto Estadual nº 38.425 de 20 de julho de 2023 alterado pelo Decreto Estadual nº 38.479 de 15 de agosto de 2023, Decreto Estadual nº 38.136, de 06 de março de 2023, Lei Estadual nº 9.529, de 23 de dezembro de 2011, da Lei Estadual nº 10.403, de 29 de dezembro de 2015, da Lei Complementar nº 123, de 14 de dezembro de 2006** e suas alterações e demais normas aplicáveis e as exigências estabelecidas neste Edital.

## **1. DO OBJETO**

**1.1. Registro de Preços para contratação de empresa especializada na Aquisição de coletes de segurança retrorreflexivos para mototaxistas e motofretistas**, conforme condições, quantidades e exigências estabelecidas neste Edital e seus anexos.

**1.2.** A quantidade dos serviços indicados no Termo de Referência (ANEXO I) é estimativa de consumo anual e será solicitada de acordo com as necessidades do Órgão Participante, podendo ser utilizada no todo ou em parte.

**1.3.** O valor máximo estimado desta licitação é de **R\$ 25.416.000,00 (vinte e cinco milhões quatrocentos e dezesseis mil reais)**.

**1.4** Havendo divergências entre o descritivo constante no SIGA e o descritivo do Termo de Referência do Edital, prevalecerá as especificações constantes no Termo de Referência.

## **2. DA PARTICIPAÇÃO, DO CREDENCIAMENTO E DA EFETIVAÇÃO DO CADASTRO**

**2.1.** Poderão participar deste Pregão os interessados que tenham ramo de atividade compatível com o objeto licitado, que atendam a todas as exigências constantes deste Edital e seus Anexos, e estejam previamente registradas no **CADFOR/MA – Cadastro de Fornecedores do Estado do Maranhão**, conforme disposto no **Decreto Estadual nº 36.170, de 18 de setembro de 2020**, observando o seguinte:

**2.1.1.** A participação no certame dar-se-á por meio do sistema eletrônico SIGA - Sistema Integrado de Gestão Administrativa no site [www.compras.ma.gov.br](http://www.compras.ma.gov.br), no link “Área do Fornecedor” ícone “Área Restrita do Fornecedor”, mediante digitação de login e senha pessoal e intransferível do credenciado.

**2.1.2.** A chave de identificação (login) e a senha poderão ser utilizadas em qualquer pregão eletrônico, constante no Portal de Compras Governamentais, salvo quando canceladas por solicitação do credenciado, do responsável legal da empresa ou por iniciativa do responsável pelo CADFOR/MA (e-fornecedor), devidamente justificado.



**GOVERNO DO ESTADO DO MARANHÃO**  
**SECRETARIA DE ESTADO DA ADMINISTRAÇÃO/SEAD**  
**SECRETARIA ADJUNTA DE LICITAÇÕES E COMPRAS ESTRATÉGICAS / SALIC**

**2.1.3.** As informações sobre cadastramento e de como participar do procedimento licitatório estão disponíveis no site [www.compras.ma.gov.br](http://www.compras.ma.gov.br), menu “Manuais e Downloads” e no link “Área do Fornecedor”.

**2.1.4.** O credenciamento do responsável legal para representar os interesses da empresa licitante implica na responsabilidade legal da mesma pelos atos praticados pelo credenciado, bem como a presunção de capacidade técnica para operacionalização do sistema e realização das transações inerentes ao pregão eletrônico.

**2.1.5.** É vedado a qualquer credenciado representar mais de uma empresa proponente.

**2.1.5.1** As Licitantes que possuírem o mesmo endereço de IP terá suas propostas desclassificadas, nos termos da legislação que disciplina a matéria, conforme inciso I do art. 13º da Lei n.º 14.133, de 2021.

**2.1.6.** É de responsabilidade do cadastrado conferir a exatidão dos seus dados cadastrais no e-fornecedor e mantê-los atualizados junto aos órgãos responsáveis pela informação, devendo proceder, imediatamente, à correção ou à alteração dos registros tão logo identifique incorreção ou aqueles se tornem desatualizados.

**2.1.7.** A não observância do disposto no item anterior poderá ensejar desclassificação da licitante.

**2.2 Não poderão participar, direta ou indiretamente, desta licitação, empresas:**

**2.2.1** aquele que não atenda às condições deste Edital e seu(s) anexo(s);

**2.2.2** autor do anteprojeto, do projeto básico ou do projeto executivo, pessoa física ou jurídica, quando a licitação versar sobre serviços ou fornecimento de bens a ele relacionados;

**2.2.3** empresa, isoladamente ou em consórcio, responsável pela elaboração do projeto básico ou do projeto executivo, ou empresa da qual o autor do projeto seja dirigente, gerente, controlador, acionista ou detentor de mais de 5% (cinco por cento) do capital com direito a voto, responsável técnico ou subcontratado, quando a licitação versar sobre serviços ou fornecimento de bens a ela necessários;

**2.2.4** pessoa física ou jurídica que se encontre, ao tempo da licitação, impossibilitada de participar da licitação em decorrência de sanção que lhe foi imposta;

**2.2.5** aquele que mantenha vínculo de natureza técnica, comercial, econômica, financeira, trabalhista ou civil com dirigente do órgão ou entidade contratante ou com agente público que desempenhe função na licitação ou atue na fiscalização ou na gestão do contrato, ou que deles seja cônjuge, companheiro ou parente em linha reta, colateral ou por afinidade, até o terceiro grau;

**2.2.6** empresas controladoras, controladas ou coligadas, nos termos da Lei nº 6.404, de 15 de dezembro de 1976, concorrendo entre si;

**2.2.7** pessoa física ou jurídica que, nos 5 (cinco) anos anteriores à divulgação do edital, tenha sido condenada judicialmente, com trânsito em julgado, por exploração de trabalho infantil, por submissão de trabalhadores a condições análogas às de escravo ou por contratação de adolescentes nos casos vedados pela legislação trabalhista;

**2.2.8** agente público do órgão ou entidade licitante;

**2.2.9** Organizações da Sociedade Civil de Interesse Público - OSCIP, atuando nessa condição;

**2.2.10** Não poderá participar, direta ou indiretamente, da licitação ou da execução do contrato agente público do órgão ou entidade contratante, devendo ser observadas as situações que possam configurar conflito de interesses no exercício ou após o exercício do cargo ou emprego, nos termos da legislação que disciplina a matéria, conforme § 1º do art. 9º da Lei n.º 14.133, de 2021;

**2.3** O impedimento de que trata o item 2.2.4 será também aplicado ao licitante que atue em substituição a outra pessoa, física ou jurídica, com o intuito de burlar a efetividade da sanção a ela aplicada,



**GOVERNO DO ESTADO DO MARANHÃO**  
**SECRETARIA DE ESTADO DA ADMINISTRAÇÃO/SEAD**  
**SECRETARIA ADJUNTA DE LICITAÇÕES E COMPRAS ESTRATÉGICAS / SALIC**

inclusive a sua controladora, controlada ou coligada, desde que devidamente comprovado o ilícito ou a utilização fraudulenta da personalidade jurídica do licitante.

**2.4** A critério da Administração e exclusivamente a seu serviço, o autor dos projetos e a empresa a que se referem os itens 2.2.2 e 2.2.3 poderão participar no apoio das atividades de planejamento da contratação, de execução da licitação ou de gestão do contrato, desde que sob supervisão exclusiva de agentes públicos do órgão ou entidade.

**2.5** Equiparam-se aos autores do projeto as empresas integrantes do mesmo grupo econômico.

**2.6** O disposto nos itens 2.2.2 e 2.2.3 não impede a licitação ou a contratação de serviço que inclua como encargo do contratado a elaboração do projeto básico e do projeto executivo, nas contratações integradas, e do projeto executivo, nos demais regimes de execução.

**2.7** Em licitações e contratações realizadas no âmbito de projetos e programas parcialmente financiados por agência oficial de cooperação estrangeira ou por organismo financeiro internacional com recursos do financiamento ou da contrapartida nacional, não poderá participar pessoa física ou jurídica que integre o rol de pessoas sancionadas por essas entidades ou que seja declarada inidônea nos termos da Lei nº 14.133/2021.

**2.8** A vedação de que trata o item 2.2.8 estende-se a terceiro que auxilie a condução da contratação na qualidade de integrante de equipe de apoio, profissional especializado ou funcionário ou representante de empresa que preste assessoria técnica.

### **3. DA APLICAÇÃO DO TRATAMENTO DIFERENCIADO E SIMPLIFICADO À ME, EPP E MEI.**

**3.1** Em atendimento ao artigo 48 da Lei Complementar nº 123, de 14 de dezembro de 2006 regulamentou o tratamento diferenciado e simplificado para as Microempresas - ME, Empresas de Pequeno Porte – EPP e Microempreendedores Individuais – MEI, nas licitações públicas no âmbito da Administração Pública Estadual, fica estabelecido:

**3.2** Fica reservada cota de até 25% (vinte e cinco por cento) do objeto para a contratação de Microempresas - ME, Empresas de Pequeno Porte - EPP e Microempreendedores Individuais – MEI.

**3.3** Para os itens cujos valores estimados sejam de até R\$80.000,00 (oitenta mil reais) será realizada licitação exclusiva às microempresas, empresas de pequeno porte e microempreendedores individuais, nos termos do disposto no art. 48, I da Lei Complementar acima mencionada.

### **4. DA APRESENTAÇÃO DA PROPOSTA E DOS DOCUMENTOS DE HABILITAÇÃO**

**4.1 Na presente licitação, a fase de habilitação sucederá as fases de apresentação de propostas e lances e de julgamento.**

**4.2** Os licitantes encaminharão, proposta com a descrição do objeto ofertado e o preço exclusivamente por meio do sistema eletrônico SIGA - Sistema Integrado de Gestão Administrativa, até a data e o horário estabelecidos para a abertura da sessão pública, quando, então, encerrar-se-á automaticamente a etapa de envio desse documento.

4.2.1 será exigida a apresentação dos documentos de habilitação apenas pelo licitante vencedor, exceto quando a fase de habilitação anteceder a de julgamento;

4.2.2 serão exigidos os documentos relativos à regularidade fiscal, em qualquer caso, somente em PE Nº 160/2025-SALIC/SEAD/MA



**GOVERNO DO ESTADO DO MARANHÃO**  
**SECRETARIA DE ESTADO DA ADMINISTRAÇÃO/SEAD**  
**SECRETARIA ADJUNTA DE LICITAÇÕES E COMPRAS ESTRATÉGICAS / SALIC**

momento posterior ao julgamento das propostas, e apenas do licitante mais bem classificado;

**4.3** Caso a fase de habilitação anteceda as fases de apresentação de propostas e lances, os licitantes encaminharão, na forma e no prazo estabelecidos, simultaneamente os documentos de habilitação e a proposta com o preço ou o percentual de desconto. (INVERSÃO DAS FASES ART. 17, §1º)

**4.4** Para a inclusão das propostas, o representante credenciado deverá aceitar eletronicamente o "Termo de Credenciamento" possibilitando à Administração conhecer qual representante está autorizado pela licitante a participar da presente licitação e a "Declaração de Habilitação" informando que cumpre plenamente os requisitos da habilitação exigidos no presente pregão.

**4.5** Não será estabelecida, nessa etapa do certame, ordem de classificação entre as propostas apresentadas, o que somente ocorrerá após a realização dos procedimentos de negociação e julgamento da proposta.

**4.6** Os documentos que compõem a proposta e a habilitação do licitante melhor classificado somente serão disponibilizados para avaliação do pregoeiro e para acesso público após o encerramento do envio de lances.

**4.7** Os licitantes poderão deixar de apresentar os documentos de habilitação que constem do Cadastro de Fornecedores do Estado do Maranhão - CADFOR/MA (e-fornecedor), assegurado aos demais licitantes o direito de acesso aos dados constantes dos sistemas.

**4.8** A documentação solicitada para participação deste pregão deverá ser anexada ao sistema conforme o tipo de documento (documentos de proposta de preços e documentos de habilitação).

**4.9** A inversão de documentos anexados ao sistema poderá implicar em desclassificação/inabilitação da licitante.

**4.10** Todas as declarações exigidas na proposta de preços deverão estar devidamente assinadas pelo representante legal da empresa ou pelo procurador por ele constituído, sob pena de desclassificação do certame, sem prejuízo das sanções constantes deste Edital, quando for pertinente.

**4.11** As Microempresas e Empresas de Pequeno Porte deverão encaminhar a documentação de habilitação, ainda que haja alguma restrição de regularidade fiscal e trabalhista, nos termos do art. 43, §1º, da LC nº 123, de 2006.

**4.12** Incumbirá ao licitante acompanhar as operações no sistema eletrônico durante a sessão pública do Pregão, ficando responsável pelo ônus decorrente da perda de negócios, diante da inobservância de quaisquer mensagens emitidas pelo sistema ou de sua desconexão.

**4.13** É de exclusiva responsabilidade do usuário o sigilo da senha, bem como seu uso em qualquer transação efetuada diretamente ou por seu credenciado, não cabendo à Secretaria Adjunta de Licitações e Compras Estratégicas a responsabilidade por eventuais danos decorrentes de uso indevido da senha, ainda que por terceiros.

**4.14 No cadastramento da proposta inicial, o licitante declarará, em campo próprio do sistema, que:**

**4.14.1** Está ciente e concorda com as condições contidas no edital e seus anexos, bem como de que a proposta apresentada compreende a integralidade dos custos para atendimento dos direitos trabalhistas assegurados na Constituição Federal, nas leis trabalhistas, nas normas infralegais, nas convenções coletivas de trabalho e nos termos de ajustamento de conduta, vigentes na data de sua entrega em definitivo e que cumpre plenamente os requisitos de habilitação definidos no instrumento convocatório;

**4.14.2** Não emprega menor de 18 anos em trabalho noturno, perigoso ou insalubre e não emprega menor de 16 anos, salvo menor, a partir de 14 anos, na condição de aprendiz, nos termos do artigo 7º, XXXIII, da Constituição;

**4.14.3** Não possui, em sua cadeia produtiva, empregados executando trabalho degradante ou forçado, observando o disposto nos incisos III e IV do art. 1º e no inciso III do art. 5º da Constituição Federal.



**GOVERNO DO ESTADO DO MARANHÃO**  
**SECRETARIA DE ESTADO DA ADMINISTRAÇÃO/SEAD**  
**SECRETARIA ADJUNTA DE LICITAÇÕES E COMPRAS ESTRATÉGICAS / SALIC**

- 4.14.4** Cumpre as exigências de reserva de cargos para pessoa com deficiência e para reabilitado da Previdência Social, previstas em lei e em outras normas específicas.
- 4.15** O licitante organizado em cooperativa deverá declarar, ainda, em campo próprio do sistema eletrônico, que cumpre os requisitos estabelecidos no artigo 16 da Lei nº 14.133, de 2021.
- 4.16** O fornecedor enquadrado como microempresa, empresa de pequeno porte ou sociedade cooperativa deverá declarar, ainda, em campo próprio do sistema eletrônico, que cumpre os requisitos estabelecidos no artigo 3º da Lei Complementar nº 123, de 2006, estando apto a usufruir do tratamento favorecido estabelecido em seus arts. 42 a 49, observado o disposto nos §§ 1º ao 3º do art. 4º, da Lei nº 14.133, de 2021.
- 4.16.1.** No item exclusivo para participação de microempresas e empresas de pequeno porte, a assinalação do campo “não” impedirá o prosseguimento no certame, para aquele item;
- 4.16.2.** Nos itens em que a participação não for exclusiva para microempresas e empresas de pequeno porte, a assinalação do campo “não” apenas produzirá o efeito de o licitante não ter direito ao tratamento favorecido previsto na Lei Complementar nº 123, de 2006, mesmo que microempresa, empresa de pequeno porte ou sociedade cooperativa.
- 4.17** A falsidade da declaração de que trata os itens 4.14 a 4.16 sujeitará o licitante às sanções previstas na Lei nº 14.133, de 2021, e neste Edital.
- 4.18** Desde que disponibilizada a funcionalidade no sistema, o licitante poderá parametrizar o seu valor final mínimo ou o seu percentual de desconto máximo quando do cadastramento da proposta e obedecerá às seguintes regras:
- 4.18.1** A aplicação do intervalo mínimo de diferença de valores ou de percentuais entre os lances, que incidirá tanto em relação aos lances intermediários quanto em relação ao lance que cobrir a melhor oferta; e
- 4.18.2** Os lances serão de envio automático pelo sistema, respeitado o valor final mínimo estabelecido e o intervalo de que trata o subitem acima.
- 4.19** O valor final mínimo ou o percentual de desconto final máximo parametrizado no sistema poderá ser alterado pelo fornecedor durante a fase de disputa, sendo vedado:
- 4.19.1** Valor superior a lance já registrado pelo fornecedor no sistema, quando adotado o critério de julgamento por menor preço; e
- 4.19.2** Percentual de desconto inferior a lance já registrado pelo fornecedor no sistema, quando adotado o critério de julgamento por maior desconto.
- 4.20** O valor final mínimo ou o percentual de desconto final máximo parametrizado na forma do item 4.19 possuirá caráter sigiloso para os demais fornecedores e para a Administração, podendo ser disponibilizado estrita e permanentemente aos órgãos de controle externo e interno.
- 4.21** Os licitantes poderão retirar ou substituir a proposta ou, na hipótese da fase de habilitação anteceder as fases de apresentação de propostas e lances e de julgamento, os documentos de habilitação anteriormente inseridos no sistema, até a abertura da sessão pública.

## **5. DO PREENCHIMENTO DA PROPOSTA DE PREÇOS**

- 5.1** A Proposta de Preços deverá ser apresentada em 01 (uma) via, impressa em papel timbrado da licitante, quando o Pregão se der na forma Presencial, em língua portuguesa, salvo quanto às expressões técnicas de uso corrente, sem emendas, rasuras ou entrelinhas, devidamente datada, assinada e rubricadas todas as folhas pelo representante legal da licitante proponente, para avaliação de sua conformidade, e quando Pregão na forma Eletrônica, enviar proposta mediante o preenchimento, no sistema eletrônico no formato PE Nº 160/2025-SALIC/SEAD/MA



**GOVERNO DO ESTADO DO MARANHÃO**  
**SECRETARIA DE ESTADO DA ADMINISTRAÇÃO/SEAD**  
**SECRETARIA ADJUNTA DE LICITAÇÕES E COMPRAS ESTRATÉGICAS / SALIC**

PDF, contendo as informações e exigências contidas no Termo de Referência e Edital, com o seguinte conteúdo de apresentação obrigatória:

- 5.1.1 Número do Pregão, razão social do proponente, número do CNPJ/MF**, endereço completo, telefone e endereço eletrônico (e-mail), para contato, bem como dados bancários tais como: nome e número do Banco, agência e conta corrente para fins de pagamento (caso necessário);
- 5.1.2 Descrição detalhada dos serviços da presente licitação**, em conformidade com a quantidade e especificações constantes no Termo de Referência (Anexo I do edital);
- 5.1.3 Nome completo do responsável pela assinatura da Ata de Registro de Preços e/ou Contrato**, números do CPF e Carteira de Identidade e cargo na empresa;
- 5.1.4 Prazo de validade da proposta**: não inferior a 90 (noventa) dias, a contar da data de abertura da licitação;
- 5.1.5 Prazo e local para a prestação dos serviços**, conforme Termo de Referência;
- 5.1.6 Valor unitário e total de cada item** assim como total do lote quando for o caso, em algarismo com duas casas decimais e por extenso;
- 5.2** Todas as especificações do objeto contidas na proposta na forma do termo de referência, vinculam o licitante.
- 5.3** Os preços ofertados, tanto na proposta inicial, quanto na etapa de lances, serão de exclusiva responsabilidade do licitante, não lhe assistindo o direito de pleitear qualquer alteração, sob alegação de erro, omissão ou qualquer outro pretexto.
- 5.4** Nos valores propostos estarão inclusos todos os custos operacionais, encargos previdenciários, trabalhistas, tributários, comerciais e quaisquer outros que incidam direta ou indiretamente no fornecimento dos bens.
- 5.5** Serão desclassificadas as propostas que consignarem **preços superiores ao estimados** pela Administração, que apresentem **preços global ou unitários simbólicos, irrisórios ou de valor zero, incompatíveis com os preços de mercado dos insumos**, acrescidos dos respectivos encargos, ainda que o ato convocatório da licitação não tenha estabelecido limites mínimos, exceto quando se referirem a materiais e instalações de propriedade do próprio licitante, para os quais ele renuncie a parcela ou à totalidade da remuneração.
- 5.6** A empresa é a única responsável pela cotação correta dos encargos tributários. Em caso de erro ou cotação incompatível com o regime tributário a que se submete, serão adotadas as orientações a seguir:
- 5.6.1** Se o regime tributário da empresa implicar o recolhimento de tributos em percentuais variáveis, a cotação adequada será a que corresponde à média dos efetivos recolhimentos da empresa nos últimos doze meses.
- 5.6.2** Independentemente do percentual de tributo inserido na planilha, no pagamento serão retidos na fonte os percentuais estabelecidos na legislação vigente.
- 5.7** A simples irregularidade formal, que evidencie lapso isento de má-fé, e que não afete o conteúdo ou a idoneidade da proposta não será causa de desclassificação.
- 5.8** A apresentação das propostas implica obrigatoriedade do cumprimento das disposições nelas contidas, em conformidade com o que dispõe o Termo de Referência, assumindo o proponente o compromisso de executar o objeto licitado nos seus termos, bem como de fornecer os materiais, equipamentos, ferramentas e utensílios necessários, em quantidades e qualidades adequadas à perfeita execução contratual, promovendo, quando requerido, sua substituição.
- 5.9** Os licitantes devem respeitar os preços máximos estabelecidos nas normas de regência de



**GOVERNO DO ESTADO DO MARANHÃO**  
**SECRETARIA DE ESTADO DA ADMINISTRAÇÃO/SEAD**  
**SECRETARIA ADJUNTA DE LICITAÇÕES E COMPRAS ESTRATÉGICAS / SALIC**

contratações públicas federais e estaduais, quando participarem de licitações públicas;

**5.10** O descumprimento das regras supramencionadas pela Administração Pública Estadual por parte dos contratados pode ensejar a fiscalização do Tribunal de Contas do Estado do Maranhão e, após o devido processo legal, gerar as seguintes consequências: assinatura de prazo para a adoção das medidas necessárias ao exato cumprimento da lei, nos termos do art. 51, inciso VIII, da Constituição Estadual; ou condenação dos agentes públicos responsáveis e da empresa contratada ao pagamento dos prejuízos ao erário, caso verificada a ocorrência de superfaturamento por sobrepreço na execução do contrato.

**5.11** Em se tratando de serviços com fornecimento de mão de obra em regime de dedicação exclusiva, o licitante deverá indicar os sindicatos, acordos coletivos, convenções coletivas ou sentenças normativas que regem as categorias profissionais que executarão o serviço e as respectivas datas bases e vigências, com base na Classificação Brasileira de Ocupações – CBO.

**5.12** Em todo caso, deverá ser garantido o pagamento do salário normativo previsto no instrumento coletivo aplicável ou do salário-mínimo vigente, o que for maior.

**6. DA ABERTURA DA SESSÃO, CLASSIFICAÇÃO DAS PROPOSTAS E FORMULAÇÃO DE LANCES**

**6.1** A abertura da presente licitação dar-se-á em sessão pública, por meio de sistema **SIGA - Sistema Integrado de Gestão Administrativa**, na data, horário e local indicados neste Edital.

**6.2** O Pregoeiro verificará as propostas apresentadas, desclassificando desde logo aquelas que não estejam em conformidade com os requisitos estabelecidos neste Edital, contenham vícios insanáveis ou não apresentem as especificações técnicas exigidas no Termo de Referência.

**6.2.1** A desclassificação será sempre fundamentada e registrada no sistema, com acompanhamento em tempo real por todos os participantes.

**6.2.2** A não desclassificação da proposta não impede o seu julgamento definitivo em sentido contrário, levado a efeito na fase de aceitação.

**6.2.3** Também será desclassificada a proposta que identifique a licitante.

**6.3** O sistema ordenará automaticamente as propostas classificadas, sendo que somente estas participarão da fase de lances.

**6.4** O sistema disponibilizará campo próprio para troca de mensagens entre o Pregoeiro e os licitantes.

**6.5** Iniciada a etapa competitiva, os licitantes deverão encaminhar lances exclusivamente por meio do sistema eletrônico, sendo imediatamente informados do seu recebimento e do valor consignado no registro.

**6.6** O lance deverá ser ofertado pelo **VALOR POR ITEM**.

**6.7** O licitante somente poderá oferecer lance inferior ao último por ele ofertado e registrado pelo sistema.

**6.8** Os licitantes poderão oferecer lances sucessivos, observando o horário fixado para abertura da sessão e as regras estabelecidas no Edital.

**6.9** Não serão aceitos 02 (dois) ou mais lances iguais, prevalecendo aquele que for registrado em primeiro lugar.

**6.10** Será adotado para o envio de lances no pregão eletrônico o **modo de disputa “ABERTO”**, em que as licitantes apresentarão lances públicos e sucessivos.

**6.11** A etapa de lances da sessão pública terá **duração de 10 (dez) minutos** e, após, isso, será prorrogada automaticamente pelo sistema quando houver lance ofertado nos últimos **02 (dois) minutos** de período de duração da sessão pública.

**6.12** Durante o transcurso da sessão pública, as participantes serão informadas, em tempo real, do valor do



**GOVERNO DO ESTADO DO MARANHÃO**  
**SECRETARIA DE ESTADO DA ADMINISTRAÇÃO/SEAD**  
**SECRETARIA ADJUNTA DE LICITAÇÕES E COMPRAS ESTRATÉGICAS / SALIC**

menor lance registrado.

**6.13 Não havendo novos lances na forma estabelecida nos itens anteriores, a fase encerrar-se-á automaticamente.**

**6.14** Encerrada a fase competitiva sem que haja a prorrogação automática pelo sistema, poderá o pregoeiro, assessorado pela equipe de apoio, justificadamente, admitir o reinício da sessão pública de lances, em prol da consecução do melhor preço.

**6.15** Havendo eventual empate entre propostas ou lances, o critério de desempate será a reabertura para disputa final, hipótese em que os licitantes empatados poderão apresentar nova proposta em ato contínuo à classificação.

**6.16** Os lances apresentados e levados em consideração para efeito de julgamento serão de exclusiva e total responsabilidade do licitante, não lhe cabendo o direito de pleitear qualquer alteração.

**6.17** Durante a fase de lances, o pregoeiro poderá excluir, justificadamente, lance cujo valor seja manifestamente inexequível.

**6.17.1** Quando a desconexão do sistema eletrônico para o pregoeiro persistir por tempo superior a 10 (dez) minutos, a sessão pública será suspensa e reiniciada somente decorridas 24 (vinte e quatro) horas após comunicação do fato às participantes, no sítio eletrônico utilizado para divulgação, e a ocorrência será registrada em ata.

**6.18** Em relação a **itens não exclusivos** para participação de microempresas (ME) e empresas de pequeno porte (EPP), uma vez encerrada a etapa de lances, será assegurada, como critério de desempate, a preferência de contratação para estas.

**6.18.1** Entende-se por empate, situações em que as propostas, mediante lances apresentados pelas MEs e EPPs sejam iguais ou até de 5% (cinco por cento) superiores ao melhor preço, quando a primeira colocada for empresa de maior porte.

**6.19** Após aplicada a regra do subitem anterior e persistindo o empate, ou, caso não seja licitação exclusiva para ME/EPP, o critério de desempate será:

**6.19.1 Disputa final**, hipótese em que os licitantes empatados poderão apresentar nova proposta em ato contínuo à classificação;

**6.19.2 Avaliação do desempenho contratual** prévio dos licitantes, para a qual deverão preferencialmente ser utilizados registros cadastrais para efeito de atesto de cumprimento de obrigações previstos nesta Lei;

**6.19.3 Desenvolvimento pelo licitante de ações de equidade** entre homens e mulheres no ambiente de trabalho, conforme regulamento;

**6.19.4 Desenvolvimento pelo licitante de programa de integridade**, conforme orientações dos órgãos de controle.

**6.19.5** Em igualdade de condições, se não houver desempate, será assegurada **preferência**, sucessivamente, aos bens e serviços produzidos ou prestados por:

**6.19.5.1** Empresas estabelecidas no território do Estado ou do Distrito Federal do órgão ou entidade da Administração Pública estadual ou distrital licitante ou, no caso de licitação realizada por órgão ou entidade de Município, no território do Estado em que este se localize;

**6.19.5.2 Empresas brasileiras;**

**6.19.5.3 Empresas que invistam em pesquisa e no desenvolvimento de tecnologia no País;**

**6.19.5.4 Empresas que comprovem a prática de mitigação, nos termos da Lei nº 12.187, de 29 de dezembro de 2009.**



**GOVERNO DO ESTADO DO MARANHÃO**  
**SECRETARIA DE ESTADO DA ADMINISTRAÇÃO/SEAD**  
**SECRETARIA ADJUNTA DE LICITAÇÕES E COMPRAS ESTRATÉGICAS / SALIC**

**6.20** Encerrada a etapa de envios de lances da sessão pública, o pregoeiro **poderá realizar negociação** direta com o licitante que tenha apresentado lance com menor preço, para que seja obtida melhor proposta observado o critério de julgamento, não se admitindo negociar condições diferentes daquelas previstas neste Edital.

**6.20.1** A negociação será realizada por meio do sistema, podendo ser acompanhada pelas demais licitantes.

**6.20.2** Após a negociação do preço, o Pregoeiro iniciará a fase de aceitação e julgamento da proposta.

**6.20.3** O Pregoeiro solicitará ao licitante melhor classificado que, **no prazo de, no mínimo 02 (duas) horas**, envie a proposta adequada ao lance vencedor após a negociação realizada, acompanhada, se for o caso, dos documentos complementares, quando necessários à confirmação daqueles exigidos neste Edital e já apresentados.

**6.20.4** É facultado ao Pregoeiro prorrogar o prazo estabelecido, a partir de solicitação fundamentada feita pelo licitante, antes de findo o prazo.

**6.20.5** Quando o licitante não conseguir comprovar que possui ou possuirá recursos suficientes para executar a contento o objeto, será considerada inexecutável a proposta de preços ou menor lance que:

**6.20.5.1** For insuficiente para a cobertura dos custos da contratação, apresente preços global ou unitários simbólicos, irrisórios ou de valor zero, incompatíveis com os preços dos insumos e salários de mercado, acrescidos dos respectivos encargos, ainda que o ato convocatório da licitação não tenha estabelecido limites mínimos, exceto quando se referirem a materiais e instalações de propriedade do próprio licitante, para os quais ele renuncie a parcela ou à totalidade da remuneração; ou

**6.20.5.2** Apresentar um ou mais valores da planilha de custo que sejam inferiores àqueles fixados em instrumentos normativo obrigatório, tais como leis, medidas provisórias e convenções coletivas de trabalho.

**6.20.6** Qualquer interessado poderá requerer que se realizem diligências para aferir a exequibilidade e a legalidade das propostas, devendo apresentar as provas ou os indícios que fundamentam a suspeita.

**6.21** Encerrada a etapa de negociação, o Pregoeiro examinará a proposta classificada em primeiro lugar quanto à compatibilidade do preço em relação ao máximo estipulado para a contratação, bem como analisará a adequação do objeto ofertado com as especificações técnicas requeridas no Edital e os demais documentos classificatórios.

**6.22** Quando o Termo de Referência (TR) prever a apresentação de amostra do objeto licitado, o Pregoeiro exigirá que a licitante classificada em primeiro lugar a apresente, observando-se o procedimento estabelecido no TR.

**6.23** No caso de desconexão do pregoeiro com o sistema, no decorrer da etapa competitiva do pregão, o sistema 6.24 eletrônico poderá permanecer acessível às licitantes para a recepção dos seus lances.

**6.24** Retornando a conexão do pregoeiro ao sistema, todos os atos praticados pelas licitantes junto ao sistema serão considerados válidos.

**6.25** Quando a desconexão do sistema eletrônico para o pregoeiro persistir por tempo superior a 10 (dez) minutos, a sessão pública será suspensa e reiniciada somente decorridas 24 (vinte e quatro) horas após comunicação do fato às participantes, no sítio eletrônico utilizado para divulgação, e a ocorrência será registrada em ata.

## **7. DA FASE DE JULGAMENTO**

**7.1** Será desclassificada a proposta vencedora que:  
PE Nº 160/2025-SALIC/SEAD/MA



**GOVERNO DO ESTADO DO MARANHÃO**  
**SECRETARIA DE ESTADO DA ADMINISTRAÇÃO/SEAD**  
**SECRETARIA ADJUNTA DE LICITAÇÕES E COMPRAS ESTRATÉGICAS / SALIC**

- 7.1.1** Contiver vícios insanáveis;
- 7.1.2** Não obedecer às especificações técnicas contidas no Termo de Referência;
- 7.1.3** Apresentar preços inexequíveis ou permanecerem acima do preço máximo definido para a contratação;
- 7.1.4** Não tiverem sua exequibilidade demonstrada, quando exigido pela Administração;
- 7.1.5** Apresentar desconformidade com quaisquer outras exigências deste Edital ou seus anexos, desde que insanável.
- 7.1.6** Caso entenda que o preço é inexequível o Pregoeiro deverá, antes de desclassificar a oferta, estabelecer prazo para que o licitante demonstre a exequibilidade de seu preço, através de:
- 7.1.6.1** planilha de custos elaborada pelo próprio licitante, sujeita a exame pela Administração;
- 7.1.6.2** contrato, ainda que em execução, com preços semelhantes.
- 7.1.7** Se a proposta ou lance vencedor for desclassificado, o Pregoeiro examinará a proposta ou lance subsequente, e, assim sucesivamente, na ordem de classificação.
- 7.1.8** O Pregoeiro poderá convocar o licitante para enviar documento digital, por meio de funcionalidade disponível no sistema, estabelecendo prazo razoável para tanto, sob pena de não aceitação da proposta.
- 7.1.9** Na hipótese de necessidade de suspensão da sessão pública para a realização de diligências, com vistas a saneamento das propostas, a sessão pública somente poderá ser reiniciada mediante aviso prévio no sistema SIGA com, no mínimo, 24h (vinte e quatro horas) de antecedência, e a ocorrência será registrada em ata;
- 7.1.10** A sessão pública e suas continuidades, ocorrerão mediante aviso prévio no sistema SIGA e no site [www.sead.ma.gov.br](http://www.sead.ma.gov.br), desta forma, o licitante deverá acompanhar on-line a sessão, conforme determinado pelo pregoeiro, para cumprimento das solicitações efetuadas dentro dos prazos estipulados.
- 7.1.11** Encerrada a análise quanto à aceitação, o pregoeiro verificará a habilitação do licitante observando as exigências deste edital.

## **8. DA FASE HABILITAÇÃO**

**8.1.** Como **condição prévia ao exame da documentação de habilitação** do licitante detentor da proposta classificada em primeiro lugar, o (a) Pregoeiro (a) verificará o eventual descumprimento das condições de participação, especialmente quanto à existência de sanção que impeça a participação no certame ou a futura contratação, mediante a consulta aos seguintes cadastros:

**8.1.1** Cadastro de Fornecedores do Estado do Maranhão - CADFOR/MA, no site [www.compras.ma.gov.br](http://www.compras.ma.gov.br) e/ou SICAF;

**8.1.2** Consulta consolidada de pessoa jurídica do Tribunal de Contas da União, no endereço: (<https://certidoes-apf.apps.tcu.gov.br/>)

**8.2** A consulta aos cadastros será realizada em nome da empresa licitante e também de seu sócio majoritário, por força do artigo 12 da Lei nº 8.429, de 1992, que prevê, dentre as sanções impostas ao responsável pela prática de ato de improbidade administrativa, a proibição de contratar com o Poder Público, inclusive por intermédio de pessoa jurídica da qual seja sócio majoritário.

**8.3** Caso conste na Consulta de Situação do licitante a existência de Ocorrências Impeditivas Indiretas, o Pregoeiro diligenciará para verificar se houve fraude por parte das empresas apontadas no Relatório de Ocorrências Impeditivas Indiretas. (IN nº 3/2018, art. 29, caput)



**GOVERNO DO ESTADO DO MARANHÃO**  
**SECRETARIA DE ESTADO DA ADMINISTRAÇÃO/SEAD**  
**SECRETARIA ADJUNTA DE LICITAÇÕES E COMPRAS ESTRATÉGICAS / SALIC**

- 8.3.1** A tentativa de burla será verificada por meio dos vínculos societários, linhas de fornecimento similares, dentre outros. (IN nº 3/2018, art. 29, §1º).
- 8.3.2** O licitante será convocado para manifestação previamente a uma eventual desclassificação. ( IN nº 3/2018, art. 29, §2º).
- 8.4** Constatada a existência de sanção, o licitante será reputado inabilitado, por falta de condição de participação.
- 8.5** Caso atendidas as condições de participação, será iniciado o procedimento de habilitação.
- 8.6** Para fins de habilitação ao certame, as licitantes, inclusive as Microempresas, Empresas de Pequeno Porte e Microempreendedor Individual, que estejam ou não participando na condição de subcontratadas, deverão que comprovar possuir os documentos a seguir, independentes de já possuírem ou não o Certificado de Registro Cadastral - CRC:
- 8.6.1** **Habilitação Jurídica;**
- 8.6.2** **Regularidade Fiscal, Social e Trabalhista;**
- 8.6.3** **Qualificação Técnica;**
- 8.6.4** **Qualificação Econômica e Financeira.**
- 8.7** A documentação exigida para fins de habilitação jurídica, fiscal, social e trabalhista e econômico-financeira, poderá ser substituída pelo **registro cadastral no SICAF ou cadastro de fornecedores – CADFOR (e-fornecedor).**
- 8.7.1** É dever da licitante encaminhar a documentação de habilitação exigida pelo Edital e que não esteja abrangida pelo CADFOR/MA.
- 8.7.2** É dever da licitante atualizar previamente a documentação constante do CADFOR/MA para que estejam vigentes na data da abertura da sessão pública.
- 8.7.3** Se o licitante for a matriz, todos os documentos deverão estar em nome da matriz, e se o licitante for a filial, todos os documentos deverão estar em nome da filial, exceto aqueles documentos que, pela própria natureza, comprovadamente, forem emitidos somente em nome da matriz.
- 8.8** Para fins de habilitação, deverá o licitante comprovar os seguintes requisitos, nos termos dos arts. 62 a 70 da Lei 14.133/2021:
- 8.9** **HABILITAÇÃO JURÍDICA:**
- 8.9.1** Pessoa física: cédula de identidade (RG) ou documento equivalente que, por força de lei, tenha validade para fins de identificação em todo o território nacional;
- 8.9.2** Empresário individual: inscrição no Registro Público de Empresas Mercantis, a cargo da Junta Comercial da respectiva sede;
- 8.9.3** Microempreendedor individual – MEI: Certificado da Condição de Microempreendedor Individual – CCMEI, cuja aceitação ficará condicionada à verificação da autenticidade no sítio <https://www.gov.br/empresas-e-negocios/pt-br/empreendedor>;
- 8.9.4** Sociedade empresária, sociedade limitada unipessoal – SLU ou sociedade identificada como empresa individual de responsabilidade limitada – EIRELI: inscrição do ato constitutivo, estatuto ou contrato social no Registro Público de Empresas Mercantis, a cargo da Junta Comercial da respectiva sede, acompanhada de documento comprobatório de seus administradores;
- 8.9.5** Sociedade empresária estrangeira: portaria de autorização de funcionamento no Brasil, publicada no Diário Oficial da União e arquivada na Junta Comercial da unidade federativa onde se localizar a filial, agência, sucursal ou estabelecimento, a qual será considerada como sua sede, conforme Instrução



**GOVERNO DO ESTADO DO MARANHÃO**  
**SECRETARIA DE ESTADO DA ADMINISTRAÇÃO/SEAD**  
**SECRETARIA ADJUNTA DE LICITAÇÕES E COMPRAS ESTRATÉGICAS / SALIC**

Normativa DREI/ME n.º 77, de 18 de março de 2020.

**8.9.6** Sociedade simples: inscrição do ato constitutivo no Registro Civil de Pessoas Jurídicas do local de sua sede, acompanhada de documento comprobatório de seus administradores;

**8.9.7** Filial, sucursal ou agência de sociedade simples ou empresária: inscrição do ato constitutivo da filial, sucursal ou agência da sociedade simples ou empresária, respectivamente, no Registro Civil das Pessoas Jurídicas ou no Registro Público de Empresas Mercantis onde opera, com averbação no Registro onde tem sede a matriz.

**8.9.8** Sociedade cooperativa: ata de fundação e estatuto social, com a ata da assembleia que o aprovou, devidamente arquivado na Junta Comercial ou inscrito no Registro Civil das Pessoas Jurídicas da respectiva sede, além do registro de que trata o art. 107 da Lei nº 5.764, de 16 de dezembro 1971.

**8.9.9** Agricultor familiar: Declaração de Aptidão ao Pronaf – DAP ou DAP-P válida, ou, ainda, outros documentos definidos pela Secretaria Especial de Agricultura Familiar e do Desenvolvimento Agrário, nos termos do art. 4º, §2º do Decreto nº 10.880, de 2 de dezembro de 2021.

**8.9.10** Produtor Rural: matrícula no Cadastro Específico do INSS – CEI, que comprove a qualificação como produtor rural pessoa física, nos termos da Instrução Normativa RFB n. 971, de 13 de novembro de 2009 (arts. 17 a 19 e 165).

**8.9.11** Os documentos acima deverão estar acompanhados de todas as alterações ou da consolidação respectiva.

**8.9.12** A demonstração da legitimidade do signatário da proposta se dará mediante apresentação da seguinte documentação:

**8.9.13 No caso de Procurador:**

**8.9.13.1** Instrumento de mandato público, ou;

**8.9.13.2** Instrumento de mandato particular, assinado pelo representante legal da empresa, assinatura digital, que possa ser verificada sua autenticidade, conforme Art. 12 da Lei 14.133/21, juntamente com:

- a) Documento de constituição da empresa e alterações, onde se verifique que o sócio subscritor possui legitimidade para outorgar a procuração referida.
- b) Célula de Identidade/RG e CPF do procurador.

**8.9.14 No caso de sócio-gerente:**

**8.9.14.1** Documento de constituição da empresa e alterações, no qual estejam expressos poderes para exercer direitos e assumir obrigações decorrentes de tal investidura.

**8.10 REGULARIDADE FISCAL, SOCIAL E TRABALHISTA:**

**8.10.1 Prova de inscrição no Cadastro Nacional de Pessoas Jurídicas** ou no Cadastro de Pessoas Físicas, conforme o caso;

**8.10.2 Prova de regularidade fiscal perante a Fazenda Nacional**, mediante apresentação de certidão expedida conjuntamente pela Secretaria da Receita Federal do Brasil (RFB) e pela Procuradoria-Geral da Fazenda Nacional (PGFN), referente a todos os créditos tributários federais e à Dívida Ativa da União (DAU) por elas administrados, inclusive aqueles relativos à Seguridade Social, nos termos da Portaria Conjunta nº 1.751, de 02/10/2014, do Secretário da Receita Federal do Brasil e da Procuradora-Geral da Fazenda Nacional.

**8.10.3 Prova de regularidade com o Fundo de Garantia do Tempo de Serviço FGTS (CRF);**

**8.10.4 Prova de inexistência de débitos inadimplidos perante a Justiça do Trabalho**, mediante a



**GOVERNO DO ESTADO DO MARANHÃO**  
**SECRETARIA DE ESTADO DA ADMINISTRAÇÃO/SEAD**  
**SECRETARIA ADJUNTA DE LICITAÇÕES E COMPRAS ESTRATÉGICAS / SALIC**

apresentação de certidão negativa ou positiva com efeito de negativa, nos termos do Título VII-A da Consolidação das Leis do Trabalho, aprovada pelo Decreto-Lei 5.452, de 1º de maio de 1943;

**8.10.5 Prova de inscrição no cadastro de contribuintes estadual ou municipal**, relativo ao domicílio ou sede do licitante, pertinente ao seu ramo de atividade e compatível com o objeto ora licitado;

**8.10.6 Prova de regularidade com as Fazendas Estadual e Municipal** do domicílio ou sede do licitante;

**8.10.7** Caso o fornecedor seja considerado isento dos tributos Estadual/Distrital ou Municipal/Distrital relacionados ao objeto contratual, deverá comprovar tal condição mediante a apresentação de declaração da Fazenda respectiva do seu domicílio ou sede, ou outra equivalente, na forma da lei.

**8.10.8** O fornecedor enquadrado como microempreendedor individual que pretenda auferir os benefícios do tratamento diferenciado previstos na Lei Complementar n. 123, de 2006, estará dispensado da prova de inscrição nos cadastros de contribuintes estadual e municipal.

**8.11 QUALIFICAÇÃO ECONÔMICA-FINANCEIRA:**

**8.11.1 Certidão negativa de falência expedida pelo distribuidor da sede do licitante - Lei nº 14.133, de 2021, art. 69, caput, inciso II**.

**8.11.2** Balanço patrimonial e demonstrações contábeis dos 2 (dois) últimos exercícios sociais, já exigíveis e apresentados na forma da lei, que comprovem a boa situação financeira da empresa, vedada a sua substituição por balancetes ou balanços provisórios, podendo ser atualizados por índices oficiais quando encerrado há mais de 3 (três) meses da data de apresentação da proposta;

**8.11.3** As empresas criadas no exercício financeiro da licitação deverão atender a todas as exigências da habilitação e poderão substituir os demonstrativos contábeis pelo balanço de abertura. (Lei nº 14.133, de 2021, art. 65, §1º).

**8.11.4** O balanço patrimonial, demonstração de resultado de exercício e demais demonstrações contábeis limitar-se-ão ao último exercício no caso de a pessoa jurídica ter sido constituída há menos de 2 (dois) anos. (Lei nº 14.133, de 2021, art. 69, §6º);

**8.11.5 Índices de Liquidez Geral (LG), Solvência Geral (SG) e Liquidez Corrente (LC)**, superiores a 1 (um), comprovados mediante a apresentação pelo licitante de balanço patrimonial, demonstração de resultado de exercício e demais demonstrações contábeis dos 2 (dois) últimos exercícios sociais e obtidos pela aplicação das seguintes fórmulas:

$$LG = \frac{\text{Ativo Circulante} + \text{Realizável a Longo Prazo}}{\text{Passivo Circulante} + \text{Passivo Não Circulante}}$$

$$SG = \frac{\text{Ativo Total}}{\text{Passivo Circulante} + \text{Passivo Não Circulante}}$$

$$LC = \frac{\text{Ativo Circulante}}{\text{Passivo Circulante}}$$

**8.11.6.** As empresas que apresentarem resultado menor do que o exigido, deverão comprovar, considerados os riscos para a administração, capital mínimo ou patrimônio líquido mínimo equivalente a até 10% (dez por cento) do valor estimado da contratação, de acordo o artigo 69 da lei 14.133/21.

**8.11.7.** O atendimento dos índices econômicos previstos neste item deverá ser atestado mediante assinatura por profissional habilitado da área contábil, apresentada pelo fornecedor.



**GOVERNO DO ESTADO DO MARANHÃO**  
**SECRETARIA DE ESTADO DA ADMINISTRAÇÃO/SEAD**  
**SECRETARIA ADJUNTA DE LICITAÇÕES E COMPRAS ESTRATÉGICAS / SALIC**

**8.11.8.** São definidos como documentos complementares ao balanço patrimonial e necessários à comprovação da qualificação econômico-financeira o termo de abertura e encerramento do livro caixa, demonstração de resultado de exercício e notas explicativas, nos termos do art. 69, I, da lei 14.133/21.

**8.12. QUALIFICAÇÃO TÉCNICA:**

- 8.12.1.** Poderão participar do processo licitatório pessoa jurídica que seja do ramo de atividade compatível com o objeto especificado no Termo de Referência e que atenda a todas as exigências contidas neste edital de licitação, termo de referência e seus anexos, além daquelas previstas em legislação pertinente.
- 8.12.2.** No mínimo, 1 (um) Atestado ou Declaração de Capacidade Técnica, fornecido por pessoa jurídica de direito público ou privado, comprovando que a licitante forneceu ou está fornecendo produtos compatíveis com o objeto desta licitação.
- 8.12.3.** O atestado deverá ser impresso em papel timbrado do emitente, constando seu CNPJ e endereço completo, devendo ser assinado por seus sócios, diretores, administradores, procuradores, gerentes ou servidor responsável, com expressa indicação de seu nome completo e cargo/função..
- 8.12.4.** Os atestados de capacidade técnica poderão ser apresentados em nome da matriz ou da filial do fornecedor.
- 8.12.5.** O fornecedor disponibilizará todas as informações necessárias à comprovação da legitimidade dos atestados, apresentando, quando solicitado pela Administração, cópia do contrato que deu suporte à contratação, endereço atual da contratante e local em que foi executado o objeto contratado, dentre outros documentos.

**8.13. A documentação exigida para fins de habilitação jurídica, fiscal, social e trabalhista e econômico- financeira, poderá ser substituída pelo registro cadastral no SICAF.**

**8.14.** Quando permitida a participação de empresas estrangeiras que não funcionem no País, as exigências de habilitação serão atendidas mediante documentos equivalentes, inicialmente apresentados em tradução livre.

**8.14.1.** Na hipótese de o licitante vencedor ser empresa estrangeira que não funcione no País, para fins de assinatura do contrato ou da ata de registro de preços, os documentos exigidos para a habilitação serão traduzidos por tradutor juramentado no País e apostilados nos termos do disposto no Decreto nº 8.660, de 29 de janeiro de 2016, ou de outro que venha a substituí-lo, ou consularizados pelos respectivos consulados ou embaixadas.

**8.15.** Os documentos exigidos para fins de habilitação poderão ser apresentados em original, por cópia autenticada digitalmente, por publicação em órgão da imprensa oficial ou por outro meio legalmente admitido. (Art. 12 ,IV da Lei Federal nº 14.133/2021), garantido ao Agente de Contratação, quando houver dúvidas da veracidade da documentação apresentada, a realização de diligências.

**8.16.** Será verificado se o licitante apresentou declaração de que atende aos requisitos de habilitação, e o declarante responderá pela veracidade das informações prestadas, na forma da lei (art. 63, I, da Lei nº 14.133/2021).

**8.17.** Será verificado se o licitante apresentou no sistema, sob pena de inabilitação, a declaração de que cumpre as exigências de reserva de cargos para pessoa com deficiência e para reabilitado da Previdência Social, previstas em lei e em outras normas específicas.

**8.18.** O licitante deverá apresentar, sob pena de desclassificação, declaração de que suas propostas econômicas compreendem a integralidade dos custos para atendimento dos direitos trabalhistas assegurados na Constituição Federal, nas leis trabalhistas, nas normas infralegais, nas convenções coletivas de trabalho e nos termos de ajustamento de conduta, vigentes na data de entrega das propostas.



**GOVERNO DO ESTADO DO MARANHÃO**  
**SECRETARIA DE ESTADO DA ADMINISTRAÇÃO/SEAD**  
**SECRETARIA ADJUNTA DE LICITAÇÕES E COMPRAS ESTRATÉGICAS / SALIC**

**8.19.** A habilitação será verificada por meio do SICAF, nos documentos por ele abrangidos.

**8.19.1.** Somente haverá a necessidade de comprovação do preenchimento de requisitos mediante apresentação dos documentos originais não-digitais quando houver dúvida em relação à integridade do documento digital ou quando a lei expressamente o exigir. (IN nº 3/2018, art. 4º, §1º, e art. 6º, §4º).

**8.20.** É de responsabilidade do licitante conferir a exatidão dos seus dados cadastrais no Sicafe e mantê-los atualizados junto aos órgãos responsáveis pela informação, devendo proceder, imediatamente, à correção ou à alteração dos registros tão logo identifique incorreção ou aqueles se tornem desatualizados. (IN nº 3/2018, art. 7º, caput).

**8.20.1.** A não observância do disposto no item anterior poderá ensejar desclassificação no momento da habilitação. (IN nº 3/2018, art. 7º, parágrafo único).

**8.21.** A verificação pelo pregoeiro, em sítios eletrônicos oficiais de órgãos e entidades emissores de certidões constitui meio legal de prova, para fins de habilitação.

**8.21.1.** Os documentos exigidos para habilitação que não estejam contemplados no SICAF serão enviados por meio do sistema, em formato digital, no prazo de 02(duas) horas, contado da solicitação do pregoeiro.

**8.21.2.** Na hipótese de a fase de habilitação anteceder a fase de apresentação de propostas e lances, os licitantes encaminharão, por meio do sistema, simultaneamente os documentos de habilitação e a proposta com o preço ou o percentual de desconto, observado o disposto no § 1º do art. 36 e no § 1º do art. 39 da Instrução Normativa SEGES nº 73, de 30 de setembro de 2022.

**8.22.** A verificação no SICAF ou a exigência dos documentos nele não contidos somente será feita em relação ao licitante vencedor.

**8.22.1.** Os documentos relativos à regularidade fiscal somente serão exigidos, em qualquer caso, em momento posterior ao julgamento das propostas, e apenas do licitante mais bem classificado.

**8.22.2.** Respeitada a exceção do subitem anterior, relativa à regularidade fiscal, quando a fase de habilitação anteceder as fases de apresentação de propostas e lances e de julgamento, a verificação ou exigência do presente subitem ocorrerá em relação a todos os licitantes.

**8.23.** Após a entrega dos documentos para habilitação, não será permitida a substituição ou a apresentação de novos documentos, salvo em sede de diligência, para (Lei 14.133/21, art. 64, e IN 73/2022, art. 39, §4º):

**8.23.1.** Complementação de informações acerca dos documentos já apresentados pelos licitantes e desde que necessária para apurar fatos existentes à época da abertura do certame; e

**8.23.2.** Atualização de documentos cuja validade tenha expirado após a data de recebimento das propostas;

**8.24.** Na análise dos documentos de habilitação, a comissão de contratação poderá sanar erros ou falhas, que não alterem a substância dos documentos e sua validade jurídica, mediante decisão fundamentada, registrada em ata e acessível a todos, atribuindo-lhes eficácia para fins de habilitação e classificação.

**8.25.** Na hipótese de o licitante não atender às exigências para habilitação, o pregoeiro examinará a proposta subsequente e assim sucessivamente, na ordem de classificação, até a apuração de uma proposta que atenda ao presente edital, observado o prazo disposto no subitem 8.16.1.

**8.26.** Somente serão disponibilizados para acesso público os documentos de habilitação do licitante cuja proposta atenda ao edital de licitação, após concluídos os procedimentos de que trata o subitem anterior.

**8.27.** A comprovação de regularidade fiscal e trabalhista das microempresas e das empresas de pequeno porte somente será exigida para efeito de contratação, e não como condição para participação na licitação



**GOVERNO DO ESTADO DO MARANHÃO**  
**SECRETARIA DE ESTADO DA ADMINISTRAÇÃO/SEAD**  
**SECRETARIA ADJUNTA DE LICITAÇÕES E COMPRAS ESTRATÉGICAS / SALIC**

(art. 4º do Decreto nº 8.538/2015).

## **9. DOS REGISTRO ADICIONAL AO PREÇO DO LICITANTE VENCEDOR**

**9.1.** Após o encerramento da etapa competitiva, os licitantes poderão reduzir seus preços ao valor da proposta do licitante vencedor, devendo tal fato ser consignado na ata da sessão.

**9.1.1** A apresentação de propostas adequadas na forma do caput não prejudicará o resultado do certame em relação ao licitante vencedor, servindo para formação de cadastro reserva de registro de preços.

**9.1.2** Para o registro do preço dos demais licitantes será exigida a análise da habilitação. O pregoeiro efetuará consulta no Cadastro de Fornecedores do Estado do Maranhão - CADFOR/MA(e-fornecedor) e documentação de habilitação, para comprovar a regularidade da situação da aderente à proposta, avaliada na forma deste Edital. O pregoeiro verificará, também, o cumprimento às demais exigências da proposta de preços e habilitação.

**9.1.3** Se houver mais de um licitante na situação de que trata o caput, serão classificados segundo a ordem da fase competitiva.

**9.1.4** O licitante que se tornar cadastro reserva será incluído na ata de registro de preços e poderá ser convocado para fornecimento na hipótese de impossibilidade de atendimento pelo anteriormente colocado e nas hipóteses de cancelamento do registro de fornecedor registrado com melhor classificação.

**9.1.5** O licitante incluído como cadastro reserva, por ter aceitado o registro na ata nas mesmas condições do vencedor, caso convocado, estará obrigado ao fornecimento sob pena de sancionamento.

## **10. DA IMPUGNAÇÃO E PEDIDO DE ESCLARECIMENTO**

**10.1** Qualquer pessoa é parte legítima para impugnar este Edital por irregularidade na aplicação da Lei nº 14.133, de 2021, devendo protocolar o pedido **até 3 (três) dias úteis antes da data fixada para abertura da sessão pública**. (art.164, Lei Federal 14.133/2021)

**10.2** A resposta à impugnação ou ao pedido de esclarecimento será divulgado em sítio eletrônico oficial no prazo de até 3 (três) dias úteis, limitado ao último dia útil anterior à data da abertura da sessão pública.

**10.3** **Se acolhida a impugnação e acarretar alteração do edital, será definida e publicada nova data para realização do certame, exceto quando, inquestionavelmente, a alteração não afetar a formulação das propostas.**

**10.4** As impugnações e/ou pedidos de esclarecimentos deverão ser anexadas **impreterivelmente** em campo próprio no sistema mediante acesso ao sítio [www.compras.ma.gov.br](http://www.compras.ma.gov.br); e encaminhadas via e-mail: [licitacao.salic@sead.ma.gov.br](mailto:licitacao.salic@sead.ma.gov.br).

**10.5** A impugnação e esclarecimento deverá conter os dados do interessado ou de quem o represente, devidamente datado e assinado com o nome, endereço, telefone, data e assinatura, formulação do pedido, com exposição dos fatos e seus fundamentos.

**10.6** As impugnações e pedidos de esclarecimentos não suspendem os prazos previstos no certame.

**10.6.1** A concessão de efeito suspensivo à impugnação é medida excepcional e deverá ser motivada pelo agente de contratação, nos autos do processo de licitação.



**GOVERNO DO ESTADO DO MARANHÃO**  
**SECRETARIA DE ESTADO DA ADMINISTRAÇÃO/SEAD**  
**SECRETARIA ADJUNTA DE LICITAÇÕES E COMPRAS ESTRATÉGICAS / SALIC**

**10.7** As respostas aos pedidos de esclarecimentos e impugnações serão divulgadas no [www.compras.ma.gov.br](http://www.compras.ma.gov.br) e publicadas no site da [www.sead.ma.gov.br](http://www.sead.ma.gov.br) e vincularão os participantes e a administração.

## **11. DO RECURSO**

**11.1** Após a declaração do licitante vencedor, o (a) Pregoeiro (a) abrirá prazo **mínimo de 10 (minutos)**, quando qualquer licitante poderá, imediatamente, em campo próprio do sistema, manifestar sua intenção de recorrer, de forma motivada, isto é, indicando contra qual (is) decisão (ões) pretende recorrer e por qual (is) motivo(s).

**11.1.1** Havendo quem se manifeste, caberá ao (a) Pregoeiro (a) verificar a tempestividade e a existência de motivação da intenção de recorrer, para decidir se admite ou não o recurso, fundamentadamente.

**11.1.2** Nesse momento o (a) Pregoeiro (a) não adentrará no mérito recursal, mas apenas verificará as condições de admissibilidade do recurso

**11.2**A interposição de recurso referente ao julgamento das propostas, à habilitação ou inabilitação de licitantes, à anulação ou revogação da licitação, observará o disposto no art. 165 da Lei nº 14.133, de 2021.

**11.3** O prazo recursal é de **3 (três) dias úteis, contados da data de intimação ou de lavratura da ata**.

**11.4** Quando o recurso apresentado impugnar o julgamento das propostas ou o ato de habilitação ou inabilitação do licitante:

**11.4.1** A intenção de recorrer deverá ser manifestada imediatamente, sob pena de preclusão,

**11.4.2** O prazo para apresentação das razões recursais será iniciado na data de intimação ou de lavratura da ata de habilitação ou inabilitação;

**11.4.3** Na hipótese de adoção da inversão de fases prevista no § 1º do art. 17 da Lei nº 14.133, de 2021, o prazo para apresentação das razões recursais será iniciado na data de intimação da ata de julgamento.

**11.5** Os recursos deverão ser encaminhados em campo próprio do sistema.

**11.6** O prazo para apresentação de contrarrazões ao recurso pelos demais licitantes será de 3 (três) dias úteis, contados da data da intimação pessoal ou da divulgação da interposição do recurso, assegurada a vista imediata dos elementos indispensáveis à defesa de seus interesses.

**11.7** O recurso será dirigido à autoridade que tiver editado o ato ou proferido a decisão recorrida, a qual poderá reconsiderar sua decisão no prazo de 3 (três) dias úteis, ou, nesse mesmo prazo, encaminhar recurso para a autoridade superior, a qual deverá proferir sua decisão no prazo de 10 (dez) dias úteis, contado do recebimento dos autos.

**11.8** Os recursos poderão ser enviados para o e-mail: [licitacao.salic@sead.ma.gov.br](mailto:licitacao.salic@sead.ma.gov.br)

**11.9** Os recursos interpostos fora do prazo não serão conhecidos.

**11.10** O recurso e o pedido de reconsideração terão efeito suspensivo do ato ou da decisão recorrida até que sobrevenha decisão final da autoridade competente.

**11.11** O acolhimento do recurso invalida tão somente os atos insuscetíveis de aproveitamento.

**11.12** Os autos do processo permanecerão com vista franqueada aos interessados no sítio eletrônico [www.compras.ma.gov.br](http://www.compras.ma.gov.br)

## **12. ADJUDICAÇÃO E DA HOMOLOGAÇÃO**

**12.1** O objeto da licitação será adjudicado ao(s) licitante(s) declarado(s) vencedor(es), por ato da autoridade competente, caso não haja interposição de recurso, ou pela autoridade competente, após a regular decisão



**GOVERNO DO ESTADO DO MARANHÃO**  
**SECRETARIA DE ESTADO DA ADMINISTRAÇÃO/SEAD**  
**SECRETARIA ADJUNTA DE LICITAÇÕES E COMPRAS ESTRATÉGICAS / SALIC**

dos recursos apresentados.

**12.2** Após a fase recursal, constatada a regularidade dos atos praticados, a autoridade competente homologará o procedimento licitatório.

**12.3** Será permitida a adjudicação e a homologação parcial do procedimento licitatório quando o seu objeto possuir mais de um item ou lote.

### **13. DA ATA DE REGISTRO DE PREÇOS**

**13.1** Homologado o resultado da licitação, terá o adjudicatário o prazo de 05 (cinco) dias úteis, contados a partir da data de sua convocação, para assinar a Ata de Registro de Preços, cujo prazo de validade encontra-se nela fixado, sob pena de decair do direito à contratação, sem prejuízo das sanções previstas neste Edital.

**13.2** Alternativamente à convocação para comparecer perante o órgão ou entidade para a assinatura da Ata de Registro de Preços, a Administração poderá encaminhá-la para assinatura por e-mail, para que seja assinada e devolvida no prazo de 05 (cinco) dias úteis, a contar da data de seu recebimento.

**13.3** O prazo estabelecido no subitem anterior para assinatura da Ata de Registro de Preços poderá ser prorrogado uma única vez, por igual período, quando solicitado pelo(s) licitante(s) vencedor(s), durante o seu transcurso, e desde que devidamente justificado.

**13.4** A ARP poderá ser assinada por meio de assinatura digital, através de certificado digital emitido no âmbito da Infraestrutura de Chaves Públicas Brasileira - ICP-Brasil, observados os padrões definidos pela própria ICP-Brasil.

**13.5** A recusa injustificada do fornecedor classificado em assinar a ata, dentro do prazo estabelecido neste artigo, ensejará a aplicação das penalidades legalmente estabelecidas.

**13.6** Na hipótese de o convocado não assinar a ata de registro de preços no prazo e nas condições estabelecidas, fica facultado à Administração convocar os licitantes remanescentes do cadastro de reserva, na ordem de classificação, para fazê-lo em igual prazo e nas condições propostas pelo primeiro classificado.

**13.7** Na hipótese de nenhum dos licitantes aceitar a contratação nos termos do disposto do item anterior, a Administração, observados o valor estimado e a sua eventual atualização na forma prevista no edital, poderá:

**13.7.1** convocar os licitantes para negociação, na ordem de classificação, com vistas à obtenção de preço melhor, mesmo que acima do preço do adjudicatário; ou

**13.7.2** adjudicar e firmar o contrato nas condições ofertadas pelos licitantes remanescentes, observada a ordem de classificação, quando frustrada a negociação de melhor condição.

**13.8** A existência de preços registrados implicará compromisso de fornecimento nas condições estabelecidas, mas não obrigará a Administração a contratar, facultada a realização de licitação específica para a aquisição pretendida, desde que devidamente justificada.

**13.9** Serão formalizadas tantas Atas de Registro de Preços quanto necessárias para o registro de todos os itens constantes no Termo de Referência, com a indicação do licitante vencedor, a descrição do(s) item(ns), as respectivas quantidades, preços registrados e demais condições.

**13.10** O prazo de vigência da ata de registro de preços será de 1 (um) ano, contado do primeiro dia útil subsequente à data de divulgação no PNCP, e poderá ser prorrogado por igual período, desde que comprovado o preço vantajoso.

**13.11** Ao órgão não participante que aderir à Ata de Registro de Preços, em relação às suas próprias contratações, compete os atos relativos à cobrança do cumprimento pela fornecedora das obrigações



**GOVERNO DO ESTADO DO MARANHÃO**  
**SECRETARIA DE ESTADO DA ADMINISTRAÇÃO/SEAD**  
**SECRETARIA ADJUNTA DE LICITAÇÕES E COMPRAS ESTRATÉGICAS / SALIC**

contratualmente assumidas e à aplicação de eventuais penalidades decorrentes do descumprimento de cláusulas contratuais, observada a ampla defesa e o contraditório, devendo informar as ocorrências ao órgão gerenciador.

**13.12** Após a autorização do órgão gerenciador, a aquisição ou a contratação deverá ocorrer em até 60 (sessenta) dias, observado o prazo de vigência da Ata.

#### **14. DO CANCELAMENTO DO REGISTRO DE PREÇOS**

**14.1** O fornecedor terá seu registro cancelado pela Secretaria Adjunta de Licitações e Compras Estratégicas - SALIC (órgão gerenciador), quando este:

- a) descumprir as condições da Ata de Registro de Preços;
- b) se recusar a assinar contrato, não retirar a nota de empenho ou instrumento equivalente no prazo estabelecido pela Administração, sem justificativa aceitável;
- c) não aceitar reduzir o seu preço registrado, na hipótese deste se tornar superior àqueles praticados no mercado; ou
- d) sofrer sanção prevista nos incisos III ou IV do caput do art. 156 da Lei Federal nº 14.133, de 1º de abril de 2021.

**14.2** O cancelamento de registros nas hipóteses previstas nos incisos I, II e IV do caput será formalizado por despacho do Órgão Gerenciador, assegurados o contraditório e a ampla defesa.

**14.3** O cancelamento do registro nas hipóteses previstas nos incisos I e II acarretará, ainda, a aplicação das penalidades cabíveis, assegurados o contraditório e a ampla defesa.

**14.4** O cancelamento do registro de preços poderá ocorrer por fato superveniente, decorrente de caso fortuito ou força maior, que prejudique o cumprimento da ata, devidamente comprovados e justificados:

- a) por razão de interesse público; ou
- b) a pedido do fornecedor.

#### **15. DA CONTRATAÇÃO**

**15.1** Sendo autorizado a contratação o fornecedor beneficiário da Ata de Registro de Preços fica obrigado a retirar as respectivas Notas de Empenho e a celebrar os Contratos ou instrumentos equivalentes, nas condições estabelecidas neste Edital e na própria Ata, observado o prazo de 5 (cinco) dias úteis, a contar da data de recebimento da notificação.

**15.1.1** O prazo da convocação poderá ser prorrogado uma vez, por igual período, quando solicitado pela licitante vencedora durante o seu transcurso, desde que ocorra motivo justificado e aceito pela Administração.

**15.2** A contratação com os fornecedores registrados será formalizada pelo órgão interessado, e deverá ser celebrado no prazo de validade da Ata de Registro de Preços.

**15.3** A recusa injustificada do fornecedor beneficiário em retirar a Nota de Empenho ou assinar o Contrato, dentro do prazo estabelecido, caracteriza o descumprimento total da obrigação assumida, sujeitando-o às penalidades legalmente estabelecidas na Lei Federal 14.133/2021.

**15.4** A contratação fica condicionada à consulta prévia pelos órgãos participantes ao Cadastro Estadual de Inadimplentes – CEI, consoante determina o art. 6º da Lei estadual nº 6.690, de 11 de julho de 1996.

**15.5** No ato da assinatura do contrato a adjudicatária estabelecida no Maranhão deverá apresentar Certidão Negativa de Débito com a CAEMA (Companhia de Saneamento Ambiental do Maranhão), conforme Decreto estadual nº 21.178, de 26 de abril de 2005.

**15.6** No ato da assinatura do contrato, a Administração Pública deverá consultar o Cadastro de PE Nº 160/2025-SALIC/SEAD/MA



**GOVERNO DO ESTADO DO MARANHÃO**  
**SECRETARIA DE ESTADO DA ADMINISTRAÇÃO/SEAD**  
**SECRETARIA ADJUNTA DE LICITAÇÕES E COMPRAS ESTRATÉGICAS / SALIC**

Empregadores que tenham submetido trabalhadores a condições análogas à de escravo divulgada no sítio eletrônico do Ministério do Trabalho e Emprego, certificando nos autos a regularidade ou irregularidade da pessoa jurídica de direito privado interessada em celebrar o contrato, consoante a Lei Estadual nº 10.612 de 03 de julho de 2017, que alterou o parágrafo único da Lei Estadual nº 9.752, de 10 de janeiro de 2013.

**15.7** O fornecedor que vier a ser contratado ficará obrigado a aceitar, nas mesmas condições contratuais, os acréscimos ou supressões que se fizerem necessários, até 25% (vinte e cinco por cento) do valor inicial atualizado do Contrato, bem como a manter atualizada, durante a execução do Contrato, toda documentação de habilitação exigida na licitação. O limite para o acréscimo será de 50% (cinquenta por cento).

**15.8** Na assinatura do contrato, será exigida a comprovação das condições de habilitação consignadas no edital, que deverão ser mantidas pelo licitante durante a vigência do contrato.

**15.9** Na hipótese de irregularidade, o contratado deverá regularizar a sua situação perante o cadastro no prazo de até 05 (cinco) dias úteis, sob pena de aplicação das penalidades previstas no edital e anexos.

**15.10** Na hipótese de o vencedor da licitação não comprovar as condições de habilitação consignadas no edital ou se recusar a assinar o contrato ou receber a nota de empenho, a Administração, sem prejuízo da aplicação das sanções das demais cominações legais cabíveis a esse licitante, poderá convocar outro licitante, respeitada a ordem de classificação, para, após a comprovação dos requisitos para habilitação, analisada a proposta e eventuais documentos complementares e, feita a negociação, assinar o contrato ou a ata de registro de preços.

**15.11** A execução do contrato deverá ser acompanhada e fiscalizada por 1 (um) ou mais fiscais do contrato, representantes da Administração, devendo-se registrar todas as ocorrências e as deficiências verificadas em relatório, cuja cópia será encaminhada à CONTRATADA, para que providencie a imediata correção das irregularidades apontadas.

## **16. DAS INFRAÇÕES ADMINISTRATIVAS E SANÇÕES**

**16.1.** Comete infração administrativa, nos termos da lei, o licitante que, com dolo ou culpa:

**16.1.1** Deixar de entregar a documentação exigida para o certame ou não entregar qualquer documento que tenha sido solicitado pelo/a pregoeiro/a durante o certame;

**16.1.2** Salvo em decorrência de fato superveniente devidamente justificado, não mantiver a proposta em especial quando:

**16.1.2.1** Não enviar a proposta adequada ao último lance ofertado ou após a negociação;

**16.1.2.2** Recusar-se a enviar o detalhamento da proposta quando exigível;

**16.1.2.3** Pedir para ser desclassificado quando encerrada a etapa competitiva; ou

**16.1.2.4** Deixar de apresentar amostra;

**16.1.2.5** Apresentar proposta ou amostra em desacordo com as especificações do edital;

**16.1.3** Não celebrar o contrato ou não entregar a documentação exigida para a contratação, quando convocado dentro do prazo de validade de sua proposta;

**16.1.3.1** Recusar-se, sem justificativa, a assinar o contrato ou a ata de registro de preço, ou a aceitar ou retirar o instrumento equivalente no prazo estabelecido pela Administração;

**16.1.4** Apresentar declaração ou documentação falsa exigida para o certame ou prestar declaração falsa durante a licitação;



**GOVERNO DO ESTADO DO MARANHÃO**  
**SECRETARIA DE ESTADO DA ADMINISTRAÇÃO/SEAD**  
**SECRETARIA ADJUNTA DE LICITAÇÕES E COMPRAS ESTRATÉGICAS / SALIC**

**16.1.5** Fraudar a licitação;

**16.1.6** Comportar-se de modo inidôneo ou cometer fraude de qualquer natureza, em especial quando:

**16.1.6.1** Agir em conluio ou em desconformidade com a lei;

**16.1.6.2** Induzir deliberadamente a erro no julgamento;

**16.1.6.3** Apresentar amostra falsificada ou deteriorada;

**16.1.7** Praticar atos ilícitos com vistas a frustrar os objetivos da licitação

**16.1.8** Praticar ato lesivo previsto no art. 5º da Lei n.º 12.846, de 2013.

**16.2** Com fulcro na Lei nº 14.133, de 2021, a Administração poderá, garantida a prévia defesa, aplicar aos licitantes e/ou adjudicatários as seguintes sanções, sem prejuízo das responsabilidades civil e criminal:

a) Advertência;

b) Multa;

c) Impedimento de licitar e contratar e

d) Declaração de inidoneidade para licitar ou contratar, enquanto perdurarem os motivos determinantes da punição ou até que seja promovida sua reabilitação perante a própria autoridade que aplicou a penalidade.

**16.3** Na aplicação das sanções serão considerados:

**16.3.1** A natureza e a gravidade da infração cometida.

**16.3.2** As peculiaridades do caso concreto

**16.3.3** As circunstâncias agravantes ou atenuantes

**16.3.4** Os danos que dela provierem para a Administração Pública

**16.3.5** A implantação ou o aperfeiçoamento de programa de integridade, conforme normas e orientações dos órgãos de controle.

**16.4** A multa será recolhida em percentual de 0,5% a 30% incidente sobre o valor do contrato licitado, recolhida no prazo máximo de 15 (quinze) dias úteis, a contar da comunicação oficial.

**16.4.1** Para as infrações previstas nos itens 16.1.1, 16.1.2 e 16.1.3, a multa será de 0,5% a 15% do valor do contrato licitado.

**16.4.2** Para as infrações previstas nos itens 16.1.4, 16.1.5, 16.1.6, 16.1.7 e 16.1.8, a multa será de 15% a 30% do valor do contrato licitado.

**16.5** As sanções de advertência, impedimento de licitar e contratar e declaração de inidoneidade para licitar ou contratar poderão ser aplicadas, cumulativamente ou não, à penalidade de multa.

**16.6** Na aplicação da sanção de multa será facultada a defesa do interessado no prazo de 15 (quinze) dias úteis, contado da data de sua intimação.

**16.7** A sanção de impedimento de licitar e contratar será aplicada ao responsável em decorrência das infrações administrativas relacionadas nos itens 16.1.1, 16.1.2 e 16.1.3, quando não se justificar a imposição de penalidade mais grave, e impedirá o responsável de licitar e contratar no âmbito da Administração Pública direta e indireta do Estado do Maranhão, pelo prazo máximo de 3 (três) anos.

**16.8** Poderá ser aplicada ao responsável a sanção de declaração de inidoneidade para licitar ou contratar, em decorrência da prática das infrações dispostas nos itens 16.1.4, 16.1.5, 16.1.6, 16.1.7 e 16.1.8, bem como pelas infrações administrativas previstas nos itens 16.1.1, 16.1.2 e 16.1.3 que justifiquem a imposição de penalidade mais grave que a sanção de impedimento de licitar e contratar, cuja duração observará o prazo previsto no art. 156, §5º, da Lei n.º 14.133/2021.

**16.9** A recusa injustificada do adjudicatário em assinar o contrato ou a ata de registro de preço, ou em PE Nº 160/2025-SALIC/SEAD/MA



**GOVERNO DO ESTADO DO MARANHÃO**  
**SECRETARIA DE ESTADO DA ADMINISTRAÇÃO/SEAD**  
**SECRETARIA ADJUNTA DE LICITAÇÕES E COMPRAS ESTRATÉGICAS / SALIC**

aceitar ou retirar o 16.12 instrumento equivalente no prazo estabelecido pela Administração, descrita no item 16.1.3, caracterizará o descumprimento total da obrigação assumida e o sujeitará às penalidades e à imediata perda da garantia de proposta em favor da Procuradoria-Geral de Justiça do Maranhão, nos termos do art. 45, §4º da IN SEGES/ME n.º 73, de 2022.

**16.10** A apuração de responsabilidades relacionadas às sanções de impedimento de licitar e contratar e de declaração de inidoneidade para licitar ou contratar demandará a instauração de processo de responsabilização a ser conduzido por comissão composta por 2 (dois) ou mais servidores estáveis, que avaliará fatos e circunstâncias conhecidos e intimará o licitante ou o adjudicatário para, no prazo de 15 (quinze) dias úteis, contado da data de sua intimação, apresentar defesa escrita e especificar as provas que pretenda produzir.

**16.11** Caberá recurso no prazo de 15 (quinze) dias úteis da aplicação das sanções de advertência, multa e impedimento de licitar e contratar, contado da data da intimação, o qual será dirigido à autoridade que tiver proferido a decisão recorrida, que, se não a reconsiderar no prazo de 5 (cinco) dias úteis, encaminhará o recurso com sua motivação à autoridade superior, que deverá proferir sua decisão no prazo máximo de 20 (vinte) dias úteis, contado do recebimento dos autos.

**16.12** Caberá a apresentação de pedido de reconsideração da aplicação da sanção de declaração de inidoneidade para licitar ou contratar no prazo de 15 (quinze) dias úteis, contado da data da intimação, e decidido no prazo máximo de 20 (vinte) dias úteis, contado do seu recebimento.

**16.13** O recurso e o pedido de reconsideração terão efeito suspensivo do ato ou da decisão recorrida até que sobrevenha decisão final da autoridade competente.

**16.14** A aplicação das sanções previstas neste edital não exclui, em hipótese alguma, a obrigação de reparação integral dos danos causados.

## **17. DAS DISPOSIÇÕES GERAIS**

**17.1** Da sessão pública do Pregão divulgar-se-á Ata no sistema eletrônico.

**17.2** Não havendo expediente ou ocorrendo qualquer fato superveniente que impeça a realização do certame na data marcada, a sessão será automaticamente transferida para o primeiro dia útil subsequente, no mesmo horário anteriormente estabelecido, desde que não haja comunicação em contrário, pelo Pregoeiro.

**17.3** O licitante será responsável por todas as transações que forem efetuadas em seu nome no sistema eletrônico, assumindo como firmes e verdadeiras suas propostas e lances.

**17.4** Caberá à licitante interessada acompanhar as operações no sistema eletrônico durante a sessão pública do pregão, ficando responsável pelo ônus decorrente da perda de negócios diante da inobservância de quaisquer mensagens emitidas pelo sistema ou de sua desconexão.

**17.5** No julgamento das propostas e da habilitação, o Pregoeiro poderá sanar erros ou falhas que não alterem a substância das propostas, dos documentos e sua validade jurídica, mediante despacho fundamentado, registrado em ata e acessível a todos, atribuindo-lhes validade e eficácia para fins de habilitação e classificação.

**17.6** A homologação do resultado desta licitação não implicará direito à contratação.

**17.7** Os licitantes assumem todos os custos de preparação e apresentação de suas propostas e a Administração não será, em nenhum caso, responsável por esses custos, independentemente da condução ou do resultado do processo licitatório

**17.8** A homologação do resultado desta licitação não implicará direito à contratação.

**17.9** As normas disciplinadoras da licitação serão sempre interpretadas em favor da ampliação da disputa  
PE Nº 160/2025-SALIC/SEAD/MA



**GOVERNO DO ESTADO DO MARANHÃO**  
**SECRETARIA DE ESTADO DA ADMINISTRAÇÃO/SEAD**  
**SECRETARIA ADJUNTA DE LICITAÇÕES E COMPRAS ESTRATÉGICAS / SALIC**

entre os interessados, desde que não comprometam o interesse da Administração, o princípio da isonomia, a finalidade e a segurança da contratação.

**17.10** Os licitantes assumem todos os custos de preparação e apresentação de suas propostas e a Administração não será, em nenhum caso, responsável por esses custos, independentemente da condução ou do resultado do processo licitatório.

**17.11** Na contagem dos prazos estabelecidos neste Edital e seus Anexos, excluir-se-á o dia do início e incluir-se-á o do vencimento. Só se iniciam e vencem os prazos em dias de expediente na Secretaria de Estado da Administração.

**17.12** Na hipótese de necessidade de suspensão da sessão pública para a realização de diligências, com vistas ao saneamento de erros ou falhas, esta somente poderá ser reiniciada mediante aviso prévio no sistema com e a ocorrência será registrada em ata.

**17.13** A autoridade competente para homologar o procedimento licitatório poderá revogá-lo somente em razão do interesse público, por motivo de fato superveniente devidamente comprovado, pertinente e suficiente para justificar a revogação, e deverá anulá-lo por ilegalidade, de ofício ou por provocação de qualquer pessoa, por meio de ato escrito e fundamentado.

**17.14** Nas hipóteses de anulação/revogação será assegurado aos interessados o exercício prévio do contraditório e da ampla defesa.

**17.15** O desatendimento de exigências formais não essenciais não importará o afastamento do licitante, desde que seja possível o aproveitamento do ato, observados os princípios da isonomia e do interesse público.

**17.16** Toda a documentação exigida para o certame deverá ser anexada em cópia legível, devidamente autenticada por cartório competente **ou** por servidor da Administração, **ou** publicação em Diário Oficial **e/ou** documento disponível na Internet, no site oficial do órgão emissor, **ou** autenticados digitalmente quando necessário, sendo que, somente serão considerados os que estejam em plena validade. No caso de documentos emitidos em língua estrangeira, os mesmos deverão estar acompanhados da tradução para língua portuguesa nos termos da legislação vigente.

**17.17** Não serão aceitos “protocolos de entrega” ou “solicitação de documentos” em substituição aos documentos requeridos no presente Edital.

**17.18** As declarações da empresa licitante solicitadas no edital deverão ser assinadas e identificadas (nome completo, RG e CPF) pelo representante legal ou pelo procurador por ele constituído, não havendo a necessidade de autenticação do documento.

**17.19** O Edital e seus anexos estão disponíveis, na íntegra, no Portal Nacional de Contratações Públicas (PNCP), no site [www.compras.ma.gov.br](http://www.compras.ma.gov.br) e [www.sead.ma.gov.br](http://www.sead.ma.gov.br), onde poderá ser consultado gratuitamente.

**17.20** As eventuais alterações e esclarecimentos aos termos do Edital serão disponibilizados na página [www.compras.ma.gov.br](http://www.compras.ma.gov.br) e no site [www.sead.ma.gov.br](http://www.sead.ma.gov.br) na sede da SALIC.

**17.21** Ao adquirir o Edital da SALIC, o interessado deverá estar ciente da necessidade de acompanhamento, na página [www.compras.ma.gov.br](http://www.compras.ma.gov.br) e no site [www.sead.ma.gov.br](http://www.sead.ma.gov.br), de eventuais notificações e comunicações.

**17.22** Os casos omissos serão resolvidos pelo Pregoeiro, que decidirá com base na legislação em vigor;

**17.23** Integram este Edital, para todos os fins e efeitos, os seguintes anexos:



**GOVERNO DO ESTADO DO MARANHÃO**  
**SECRETARIA DE ESTADO DA ADMINISTRAÇÃO/SEAD**  
**SECRETARIA ADJUNTA DE LICITAÇÕES E COMPRAS ESTRATÉGICAS / SALIC**

<b>ANEXO I</b>	<b>Termo de Referência (Descritivos Técnicos Anexo I-A)</b>
<b>ANEXO II</b>	<b>Minuta da Ata de Registro de Preços</b>
<b>ANEXO III</b>	<b>Minuta do Contrato</b>

São Luís/MA, 18 de novembro de 2025.

Aline Pinheiro Vasconcelos  
Secretária Adjunta de Licitações e Compras Estratégica  
(data e assinatura digital)



**GOVERNO DO ESTADO DO MARANHÃO**  
**SECRETARIA DE ESTADO DA ADMINISTRAÇÃO/SEAD**  
**SECRETARIA ADJUNTA DE LICITAÇÕES E COMPRAS ESTRATÉGICAS / SALIC**

**PREGÃO ELETRÔNICO N.º 160/2025 – SALIC/MA**  
**PROCESSO SEAD/00084/2025**

**ANEXO I**  
**TERMO DE REFERÊNCIA**

**1. OBJETO**

**1.1.** Registro de Preços para Aquisição de coletes de segurança retrorreflexivos para mototaxistas e motofretistas, conforme especificado na planilha de licitação abaixo.

Item	Código	Descrição	Unidade	Qtde	Valor Unit	Valor Total
ITEM 001	0058479	Colete - Tipo: reflexivo; Material: Tecido resistente; Característica: Elementos retrorrefletivos e fluorescentes em amarelo-esverdeado, garantindo alta visibilidade diurna e noturna; ajustável, leve e ergonômico; Demais especificações: conforme termo de referência.	1 - Un.	225.000	84,72	19.062.000,00
ITEM 001.1	0058479	Colete - Tipo: reflexivo; Material: Tecido resistente; Característica: Elementos retrorrefletivos e fluorescentes em amarelo-esverdeado, garantindo alta visibilidade diurna e noturna; ajustável, leve e ergonômico; Demais especificações: conforme termo de referência.	1 - Un.	75.000	84,72	6.354.000,00
<b>VALOR TOTAL : R\$ 25.416.000,00</b>						

**1.2** Demais especificações características deste objeto constam no Anexo I e II.

**1.3** O objeto desta contratação não se enquadra como sendo de bem de luxo, conforme Decreto nº 10.818, de 27 de setembro de 2021.

**1.4** O contrato oferece maior detalhamento das regras que serão aplicadas em relação à vigência da contratação.

**1.5** A eventual prorrogação da vigência contratual observará rigorosamente os prazos e condições estabelecidos na Lei nº 14.133/2021, desde que devidamente demonstrada a vantajosidade e atendidos os requisitos legais previstos no ordenamento. Dessa forma, a Administração resguarda a conformidade jurídica do ajuste e assegura a compatibilidade com o objeto do processo licitatório vigente.

**1.6.** Nos termos da Legislação citada, os prazos máximos de prorrogação contratual estão assim delineados:

a) Serviços contínuos – até 10 (dez) anos, conforme art. 106;

b) Locação de imóveis destinados ao funcionamento da Administração – até 10 (dez) anos, conforme art.107;



**GOVERNO DO ESTADO DO MARANHÃO**  
**SECRETARIA DE ESTADO DA ADMINISTRAÇÃO/SEAD**  
**SECRETARIA ADJUNTA DE LICITAÇÕES E COMPRAS ESTRATÉGICAS / SALIC**

- c) Contratos de eficiência – até 10 (dez) anos, conforme art. 108;
- d) Contratos celebrados com entidades da Administração Pública, para garantir a prestação de serviço público de forma contínua – até (dez anos), nos termos do art. 109;
- e) Obras e Serviços de Engenharia – prazo máximo inicial de 5 (cinco) anos, admitida prorrogação excepcional, nos termos do art. 105, §1º;
- f) Compras e demais serviços – prazo máximo inicial de 5 (cinco) anos, salvo exceções legais, conforme art. 105, §2º.

## **2 - DA MODALIDADE E FUNDAMENTAÇÃO LEGAL DA CONTRATAÇÃO**

- 2.1. A contratação do presente objeto se dará pelo Sistema de Registro de Preços, por meio de licitação na modalidade Pregão Eletrônico, no tipo menor preço, pelo critério de julgamento por item.
- 2.2. A licitação e a contratação reger-se-ão pelas disposições da Lei Federal nº 14.133/2021, do Decreto nº 11.462/23, bem como dos Decretos Estaduais nº 38.136/23, Decreto nº 38.137/23 e Decreto 38.728/23, e suas alterações, aplicando subsidiariamente demais normas regulamentares pertinentes à espécie.

## **3. DESCRIÇÃO DA NECESSIDADE DA CONTRATAÇÃO**

### **3.1. Para a contratação:**

3.2. A presente contratação tem por finalidade a aquisição de coletes de segurança retrorreflexivos destinados ao uso obrigatório por mototaxistas e motofretistas, em atendimento às normas do Conselho Nacional de Trânsito – CONTRAN e à legislação vigente, que exigem tais dispositivos como medida essencial de segurança viária.

3.3. Os coletes retrorreflexivos cumprem papel fundamental na proteção dos condutores, uma vez que ampliam a visibilidade do usuário durante o dia e, principalmente, no período noturno ou em situações de baixa luminosidade, contribuindo de forma direta para a redução de acidentes e preservação de vidas.

3.4. Além da função de segurança, a padronização do equipamento fortalece a fiscalização dos órgãos competentes, garantindo maior controle e regularidade na prestação dos serviços de mototáxi e motofrete. A aquisição centralizada pelo poder público possibilita, ainda, ganhos de escala, economicidade e eficiência administrativa, evitando contratações emergenciais e assegurando o fornecimento contínuo do material.

3.5. Ressalta-se também o alinhamento da medida com a política de sustentabilidade, pois os coletes deverão atender a requisitos de durabilidade, resistência e possibilidade de reaproveitamento de materiais, reduzindo impactos ambientais. Diante do exposto, verifica-se que a contratação é imprescindível para garantir a segurança dos profissionais e usuários do transporte sobre duas rodas, além de cumprir com o interesse público e a legislação de trânsito vigente, assegurando a continuidade e regularidade do serviço em todo o Estado.



**GOVERNO DO ESTADO DO MARANHÃO**  
**SECRETARIA DE ESTADO DA ADMINISTRAÇÃO/SEAD**  
**SECRETARIA ADJUNTA DE LICITAÇÕES E COMPRAS ESTRATÉGICAS / SALIC**

3.6. Por último, considerando a necessidade exposta e, também, o problema a ser resolvido sob a perspectiva do interesse público, fundamenta-se o prosseguimento dessa contratação de modo a dar continuidade, viabilidade e condições à prestação de serviços públicos, com fulcro no inciso I do §1 do art. 18 da Lei 14.133/2021 e IN 58/2022 da SEGES.

**3.7. Para a adoção do Sistema de Registro de Preços:**

3.8. A opção pelo Sistema de Registro de Preços – SRP para a presente licitação tem como um de seus objetivos principais o princípio da Economicidade, pois diferentemente da licitação convencional, não há o compromisso assumido de contratação, nem mesmo de utilização dos quantitativos totais estimados. O SRP constitui um importante instrumento de gestão, onde as demandas são incertas, frequentes ou de difícil mensuração.

3.9. Em consonância com o Decreto Estadual nº 38.136/2023 e o Decreto Federal nº 11.462/2023 que regulamenta o Sistema de Registro de Preços, verifica-se a viabilidade de realização de licitação sob o regime de Registro de Preços por prazo fixo e determinado para os bens e serviços comuns que se pretende adquirir.

3.10. Em síntese, as vantagens do SRP, são os seguintes: otimização dos processos de compras; maior flexibilidade em contratações — se houver expectativa de crédito orçamentário futuro; eliminação de casos de fracionamento de despesas e, também, permite a compra do quantitativo exato e necessário para atender às necessidades da administração, reduzindo assim o desperdício de materiais em estoques desnecessários, atendendo às necessidades da administração na quantidade certa e no momento exato, além de possibilitar maior agilidade nas contratações, coadunando com o objetivo da pretensa contratação.

3.11. Previsão no Plano de Contratações Anual: Face o exposto e em observância ao que aduz o inciso II do § 1º do art. 18 da Lei 14.133/21 e da IN 58/2022 da SEGES a contratação pretendida está em conformidade com os ditames legais, uma vez que encontra previsão no plano anual de contratações.

## **4. DOS ÓRGÃOS PARTICIPANTES**

Órgão demandante e/ou que manifestarem interesse na IRP.

- SEAD Secretaria de Estado da Administração
- DETRAN Departamento Estadual de Trânsito
- SEGOV Secretaria de Estado de Governo

## **5. REQUISITOS DA CONTRATAÇÃO**

### **Sustentabilidade:**

5.1. A contratação dos coletes de segurança retrorreflexivos contempla critérios de sustentabilidade, em PE Nº 160/2025-SALIC/SEAD/MA



**GOVERNO DO ESTADO DO MARANHÃO**  
**SECRETARIA DE ESTADO DA ADMINISTRAÇÃO/SEAD**  
**SECRETARIA ADJUNTA DE LICITAÇÕES E COMPRAS ESTRATÉGICAS / SALIC**

conformidade com o Guia Nacional de Contratações Sustentáveis e com os princípios previstos na Lei nº 14.133/2021. O objeto desta licitação, além de atender às normas de segurança viária, deve contribuir para a redução de impactos ambientais ao longo de seu ciclo de vida.

5.2. Os coletes a serem adquiridos deverão apresentar características que favoreçam a durabilidade e o uso prolongado, reduzindo a necessidade de substituições frequentes. Recomenda-se que sejam confeccionados com materiais resistentes, preferencialmente recicláveis ou passíveis de reaproveitamento, bem como que utilizem menor quantidade de insumos tóxicos em sua produção.

5.3. Outro aspecto relevante refere-se às embalagens, que deverão ser compatíveis com práticas de consumo responsável, reduzindo a geração de resíduos e permitindo o descarte ambientalmente correto. Além disso, a exigência de registro no INMETRO assegura não apenas a conformidade técnica e legal, mas também a adoção de padrões produtivos alinhados à responsabilidade socioambiental.

5.4. Assim, a presente contratação, além de atender ao interesse público no âmbito da segurança no trânsito, incorpora medidas que promovem o desenvolvimento sustentável, harmonizando os pilares econômico, social e ambiental.

**Garantia da contratação:**

5.5. Será exigida a garantia da contratação de que tratam os arts. 96 e seguintes da Lei nº 14.133, de 2021, no percentual e condições descritas nas cláusulas do contrato.

5.6. Em caso opção pelo seguro-garantia, a parte adjudicatária deverá apresentá-la, no máximo, até a data de assinatura do contrato.

5.7. A garantia, nas modalidades caução e fiança bancária, deverá ser prestada em até 10 dias úteis após a assinatura do contrato.

5.8. O contrato oferece maior detalhamento das regras que serão aplicadas em relação à garantia da contratação.

## **6. TRATAMENTO DIFERENCIADO DA CONTRATAÇÃO**

6.1. Em atendimento ao artigo 48 da Lei Complementar nº 123, de 14 de dezembro de 2006 regulamentou o tratamento diferenciado e simplificado para as Microempresas - ME, Empresas de Pequeno Porte – EPP e Microempreendedores Individuais – MEI, nas licitações públicas no âmbito da Administração Pública Estadual, fica estabelecido:

6.2. Fica reservada cota de até 25% (vinte e cinco por cento) do objeto para a contratação de Microempresas - ME, Empresas de Pequeno Porte - EPP e Microempreendedores Individuais – MEI.

6.3. Para os itens cujos valores estimados sejam de até R\$80.000,00 (oitenta mil reais) será realizada licitação exclusiva às microempresas, empresas de pequeno porte e microempreendedores individuais, nos termos do disposto no art. 48, I da Lei Complementar acima mencionada.



**GOVERNO DO ESTADO DO MARANHÃO**  
**SECRETARIA DE ESTADO DA ADMINISTRAÇÃO/SEAD**  
**SECRETARIA ADJUNTA DE LICITAÇÕES E COMPRAS ESTRATÉGICAS / SALIC**

## **7. MODELO DE EXECUÇÃO DO OBJETO**

### **7.1. Condições de Entrega**

7.1.1. O prazo para entrega dos materiais será de 30 (trinta) dias corridos, a contar da data de recebimento da Nota de Empenho ou Ordem de Fornecimento.

7.1.2. O Prazo de entrega poderá ser prorrogado, desde que devidamente autorizado pelo Órgão Demandante.

7.1.3. Toda prorrogação do prazo de entrega deverá ser justificada por escrito e previamente autorizada pela Autoridade Competente, devendo a solicitação ser encaminhada ao Órgão Demandante, até 05 (cinco) dias antes do término do prazo indicado no item 7.1.1;

7.1.4. Comunicar à Administração, no prazo máximo de 48 (quarenta e oito) horas que antecede a data da entrega, os motivos que impossibilitem o cumprimento do prazo previsto, com a devida comprovação.

### **7.2. O objeto contratado será recebido:**

7.2.1. O CONTRATANTE reveste-se do direito de só aceitar o objeto que estiver de acordo com as especificações e/ou exigências descritas no edital, depois de terem sido considerados em perfeito estado e ordem pelo setor de fiscalização do CONTRATANTE, além do que o objeto contratado deve apresentar claras condições de aceitabilidade, devendo ser rejeitado, no todo ou em parte, caso apresente incompatibilidades técnicas aparente ou não ou mesmo imperfeições, desde que comprovadas por laudos emitidos pela equipe ou pessoa designada para fiscalização, cabendo ao contratado, substituição de todo objeto condenado e imediata reposição, atribuindo-lhes todos os ônus decorrentes da rejeição, inclusive quanto aos prazos e despesas inerentes do problema.

### **7.3. O objeto será recebido:**

7.3.1. Provisoriamente, pela Divisão de Material e Patrimônio na Sede do ÓRGÃO DEMANDANTE/MA, para verificação da conformidade do produto com as especificações do Termo de Referência;

7.3.2. Definitivamente, pelo Gestor do Contrato, após conferência, verificação da conformidade do material entregue com as especificações constantes na proposta apresentada e no instrumento convocatório do certame.

7.3.3. O contrato considerar-se-á adimplido quando do recebimento definitivo do objeto pelo CONTRATANTE, mediante termo circunstanciado ou recibo, conforme o caso.

### **7.4. CRITÉRIOS DE ACEITABILIDADE**

7.4.1. A simples entrega dos produtos objeto deste Termo não implica na sua aceitação definitiva, o que ocorrerá após a comprovação da conformidade, conforme abaixo descrito:

\* **Provisoriamente**, a partir da entrega, para efeito da verificação da conformidade com as especificações, constantes neste Termo de Referência.



**GOVERNO DO ESTADO DO MARANHÃO**  
**SECRETARIA DE ESTADO DA ADMINISTRAÇÃO/SEAD**  
**SECRETARIA ADJUNTA DE LICITAÇÕES E COMPRAS ESTRATÉGICAS / SALIC**

\* **Definitivamente**, após o recebimento provisório e verificação da conformidade com as especificações constantes, neste Termo de Referência, e sua consequente aceitação.

7.4.2. Em caso de conformidade, o servidor designado atestará a efetivação da entrega dos produtos, no verso da Nota Fiscal e encaminhará ao Setor Financeiro da CONTRATANTE, para fins de pagamento.

7.4.3. Em caso de não conformidade, o servidor designado devolverá a Nota Fiscal para as devidas correções.

7.4.4. Os produtos deverão estar contidos em embalagens próprias, sem qualquer violação ou danificação, obedecendo aos respectivos prazos de validade das marcas oferecidas.

7.4.5. Os produtos serão recebidos e aceitos após inspeção realizada pelo FISCAL DE CONTRATO ou pelo servidor encarregado pelo recebimento, podendo ser rejeitado caso não atendam ao quantitativo solicitado ou não estejam em perfeitas condições para a utilização.

7.4.6. Os materiais contendo baixa qualidade, ou que estejam em desacordo com as especificações contidas neste Termo de Referência, serão rejeitados pela CONTRATANTE.

7.4.7. Somente serão aceitos os coletes de segurança retrorreflexivos que estejam devidamente homologados pelo DENATRAN e registrados no INMETRO, em conformidade com a legislação aplicável e com os padrões técnicos exigidos para sua comercialização e utilização.

7.4.8. A apresentação do certificado de conformidade será condição indispensável para o recebimento definitivo do objeto. Fica estabelecido, ainda, que quaisquer coletes que não atendam integralmente às especificações técnicas constantes deste Termo de Referência, seja quanto ao material, dimensões, coeficiente mínimo de retrorrefletividade, etiquetagem ou demais requisitos normativos, serão rejeitados pela Administração, devendo o fornecedor providenciar a imediata substituição, sem ônus adicionais para a contratante.

#### **7.5. GARANTIA DOS PRODUTOS:**

7.5.1. Os produtos objeto deste contrato têm garantia de 12 (doze) meses, a contar da entrega definitiva dos materiais.

### **8. MODELO DE GESTÃO DO CONTRATO**

8.1. O contrato deverá ser executado fielmente pelas partes, de acordo com as cláusulas avençadas e as normas da Lei nº 14.133, de 2021, e cada parte responderá pelas consequências de sua inexecução total ou parcial.

8.2. Em caso de impedimento, ordem de paralisação ou suspensão do contrato, o cronograma de execução será prorrogado automaticamente pelo tempo correspondente, anotadas tais circunstâncias mediante simples apostila.

8.3. As comunicações entre o órgão ou entidade e a contratada devem ser realizadas por escrito sempre



**GOVERNO DO ESTADO DO MARANHÃO**  
**SECRETARIA DE ESTADO DA ADMINISTRAÇÃO/SEAD**  
**SECRETARIA ADJUNTA DE LICITAÇÕES E COMPRAS ESTRATÉGICAS / SALIC**

que o ato exigir tal formalidade, admitindo-se o uso de mensagem eletrônica para esse fim.

8.4. O órgão ou entidade poderá convocar representante da empresa para adoção de providências que devam ser cumpridas de imediato.

8.5. Após a assinatura do contrato ou instrumento equivalente, o órgão ou entidade poderá convocar o representante da empresa contratada para reunião inicial para apresentação do plano de fiscalização, que conterá informações acerca das obrigações contratuais, dos mecanismos de fiscalização, das estratégias para execução do objeto, do plano complementar de execução da contratada, quando houver, do método de aferição dos resultados e das sanções aplicáveis, dentre outros.

8.6. A execução do contrato deverá ser acompanhada e fiscalizada pelo(s) fiscal(is) do contrato, ou pelos respectivos substitutos (Lei nº 14.133, de 2021, art. 117, caput).

**Fiscalização Técnica**

8.7. O fiscal técnico do contrato acompanhará a execução do contrato, para que sejam cumpridas todas as condições estabelecidas no contrato, de modo a assegurar os melhores resultados para a Administração. (Decreto nº 11.246, de 2022, art. 22, VI);

8.8. O fiscal técnico do contrato anotar no histórico de gerenciamento do contrato todas as ocorrências relacionadas à execução do contrato, com a descrição do que for necessário para a regularização das faltas ou dos defeitos observados. (Lei nº 14.133, de 2021, art. 117, §1º, e Decreto nº 11.246, de 2022, art. 22, II);

8.9. Identificada qualquer inexecução ou irregularidade, o fiscal técnico do contrato emitirá notificações para a correção da execução do contrato, determinando prazo para a correção. (Decreto nº 11.246, de 2022, art. 22, III);

8.10. O fiscal técnico do contrato informará ao gestor do contrato, em tempo hábil, a situação que demandar decisão ou adoção de medidas que ultrapassem sua competência, para que adote as medidas necessárias e saneadoras, se for o caso. (Decreto nº 11.246, de 2022, art. 22, IV).

8.11. O Gestor e Responsável pela execução do contrato será designado por Portaria do ÓRGÃO DEMANDANTE-MA, a quem caberá as atribuições do ente estatal contidas no presente Termo de Referência, naquilo que lhe for aplicado; o exercício da fiscalização do contrato e dirimir as dúvidas que surgirem no curso da prestação dos serviços, devendo ser o principal intermediador entre a CONTRATADA e a CONTRATANTE.

8.12. No caso de ocorrências que possam inviabilizar a execução do contrato nas datas aprazadas, o fiscal técnico do contrato comunicará o fato imediatamente ao gestor do contrato. (Decreto nº 11.246, de 2022, art. 22, V).



**GOVERNO DO ESTADO DO MARANHÃO**  
**SECRETARIA DE ESTADO DA ADMINISTRAÇÃO/SEAD**  
**SECRETARIA ADJUNTA DE LICITAÇÕES E COMPRAS ESTRATÉGICAS / SALIC**

8.13. O fiscal técnico do contrato deverá informar, com antecedência razoável, a proximidade do término da vigência contratual, a fim de viabilizar sua eventual renovação ou prorrogação (Decreto nº 11.246, de 2022, art. 22, VII).

**Fiscalização Administrativa**

8.14. O fiscal administrativo do contrato verificará a manutenção das condições de habilitação da contratada, acompanhará o empenho, o pagamento, as garantias, as glosas e a formalização de apostilamento e termos aditivos, solicitando quaisquer documentos comprobatórios pertinentes, caso necessário (Art. 23, I e II, do Decreto nº 11.246, de 2022).

8.15. Caso ocorra descumprimento das obrigações contratuais, o fiscal administrativo do contrato atuará tempestivamente na solução do problema, reportando ao gestor do contrato para que tome as providências cabíveis, quando ultrapassar a sua competência; (Decreto nº 11.246, de 2022, art. 23, IV).

**Gestor do Contrato**

8.16. O gestor do contrato coordenará a atualização do processo de acompanhamento e fiscalização do contrato contendo todos os registros formais da execução no histórico de gerenciamento do contrato, a exemplo da ordem de serviço, do registro de ocorrências, das alterações e das prorrogações contratuais, elaborando relatório com vistas à verificação da necessidade de adequações do contrato para fins de atendimento da finalidade da administração. (Decreto nº 11.246, de 2022, art. 21, IV).

8.17. O gestor do contrato acompanhará os registros realizados pelos fiscais do contrato, de todas as ocorrências relacionadas à execução do contrato e as medidas adotadas, informando, se for o caso, à autoridade superior àquelas que ultrapassarem a sua competência. (Decreto nº 11.246, de 2022, art. 21, II).

8.18. O gestor do contrato acompanhará a manutenção das condições de habilitação da contratada, para fins de empenho de despesa e pagamento, e anotará os problemas que obstem o fluxo normal da liquidação e do pagamento da despesa no relatório de riscos eventuais. (Decreto nº 11.246, de 2022, art. 21, III).

8.19. O gestor do contrato emitirá documento comprobatório da avaliação realizada pelos fiscais técnico, administrativo e setorial quanto ao cumprimento de obrigações assumidas pelo contratado, com menção ao seu desempenho na execução contratual, baseado nos indicadores objetivamente definidos e aferidos, e a eventuais penalidades aplicadas, devendo constar do cadastro de atesto de cumprimento de obrigações. (Decreto nº 11.246, de 2022, art. 21, VIII).

8.20. O gestor do contrato tomará providências para a formalização de processo administrativo de responsabilização para fins de aplicação de sanções, a ser conduzido pela comissão de que trata o art. 158 da Lei nº 14.133, de 2021, ou pelo agente ou pelo setor com competência para tal, conforme o caso. (Decreto nº 11.246, de 2022, art. 21, X).



**GOVERNO DO ESTADO DO MARANHÃO**  
**SECRETARIA DE ESTADO DA ADMINISTRAÇÃO/SEAD**  
**SECRETARIA ADJUNTA DE LICITAÇÕES E COMPRAS ESTRATÉGICAS / SALIC**

8.21. O gestor do contrato deverá elaborar relatório final com informações sobre a consecução dos objetivos que tenham justificado a contratação e eventuais condutas a serem adotadas para o aprimoramento das atividades da Administração. (Decreto nº 11.246, de 2022, art. 21, VI).

8.22. O gestor do contrato deverá enviar a documentação pertinente ao setor de contratos para a formalização dos procedimentos de liquidação e pagamento, no valor dimensionado pela fiscalização e gestão nos termos do contrato.

### **9. OBRIGAÇÕES DA CONTRATANTE**

9.1. Efetuar o pagamento à empresa, quando da sua contratação, de acordo com os discriminados na planilha de preço, em atendimento ao apresentado na proposta, os prazos e as condições estipuladas no Edital.

9.2. Promover por meio de servidor (es) especialmente designado(s), o acompanhamento e a fiscalização da prestação dos serviços sob os aspectos quantitativos e qualitativos, dando aceite quando da prestação do objeto em atendimento ao Anexo I e anexo II ou devolvendo para substituição, os que porventura não atenderem as descrições e especificações exigidas.

9.3. Proporcionar à empresa contratada as facilidades necessárias a fim de que a adjudicatária/contratada possa fornecer o objeto a contento.

9.4. Fornecer ao licitante todas as informações relacionadas com o objeto da contratação;

9.5. Manifestar-se formalmente em todos os atos relativos à entrega do objeto solicitado, em especial, aplicação de sanções, alterações e revisões da mesma;

9.6. Aplicar as penalidades por descumprimento do pactuado neste Contrato;

9.7. Exigir o cumprimento de todas as obrigações assumidas pela CONTRATADA, de acordo com as cláusulas contratuais e os termos de sua proposta;

9.8. Aceitar ou recusar os motivos alegados pela CONTRATADA para figurar caso fortuito ou de força maior, dando, por escrito, razões de sua eventual aceitação ou recusa, no prazo máximo de 05 (cinco) dias consecutivos, a contar da data do recebimento dos documentos de comprovação;

9.9. O CONTRATANTE se compromete a prestar as informações necessárias ao fiel cumprimento deste contrato.

9.10. Fornecer todos os documentos e/ou esclarecimentos, bem como garantir as condições necessárias a plena execução dos serviços, objeto deste contrato;

9.11. Comunicar imediatamente à Contratada as irregularidades detectadas na execução do contrato;

9.12. Fiscalizar a execução deste Contrato através do setor competente do órgão contratante.

9.13. Atestar a (s) nota (s) fiscal (s) e vistar os demais documentos apresentados pela Contratada, bem como apor o “de acordo”, quando julgá-los corretos.



**GOVERNO DO ESTADO DO MARANHÃO**  
**SECRETARIA DE ESTADO DA ADMINISTRAÇÃO/SEAD**  
**SECRETARIA ADJUNTA DE LICITAÇÕES E COMPRAS ESTRATÉGICAS / SALIC**

**10. OBRIGAÇÕES DA CONTRATADA**

10.1. Manter durante toda a execução deste Contrato, em compatibilidade com as obrigações por ele assumidas, todas as condições de habilitação e qualificação exigidas no Edital e Anexos do Pregão Eletrônico nº XXXXXXXXXXXX-SEAD

10.2. Fornecer por sua conta e inteira responsabilidade, todos os recursos (materiais, mão-de-obra e equipamentos) necessários a completa execução do objeto da contratação.

10.3. Arcar com eventuais prejuízos causados ao Contratante e/ou a terceiros, provocados por ineficiência ou irregularidade cometida por seus empregados, convenientes ou prepostos, envolvidos na execução do contrato;

10.4. A CONTRATADA se obriga a fornecer todos os produtos/materiais de qualidade, com certificado de garantia e sua respectiva garantia ambos de 12(doze) meses a contar da sua entrega definitiva.

10.5. A CONTRATADA deverá executar os serviços através de pessoal próprio e habilitado para as funções a que se destinam.

10.6. A CONTRATADA deverá arcar com todas as despesas relativas com encargos trabalhistas e previdenciários referentes a seu pessoal.

10.7. Providenciar e manter atualizadas todas as licenças e alvarás junto as repartições competentes, necessários a execução do objeto do presente Contrato.

10.8. A CONTRATADA facultará ao contratante as informações necessárias para o fiel cumprimento das condições do Contrato.

10.9. A CONTRATADA se obriga a respeitar rigorosamente a legislação nacional vigente.

10.10. A CONTRATADA será responsável pelo recrutamento, administração, transporte, acomodação, alimentação e outras obrigações relacionadas com o emprego de mão de obra, não cabendo ao CONTRATANTE nenhuma responsabilidade em relação aos empregados.

10.11. O pessoal empregado pela CONTRATADA, na execução do objeto da presente contratação, não terá nenhuma espécie de vínculo empregatício com o CONTRATANTE, responsabilizando-se a CONTRATADA por todos os atos praticados por seus empregados e prepostos, ficando a mesma obrigada ao ressarcimento de quaisquer danos ou prejuízos causados em decorrência dos serviços ao CONTRATANTE ou terceiros. O CONTRATANTE ficará desde já autorizado a descontar de qualquer crédito da CONTRATADA, as importâncias necessárias a cobertura de eventuais danos ou prejuízos.

10.12. A CONTRATADA não poderá pleitear acréscimo de preços sob a alegação de falhas, omissões ou



**GOVERNO DO ESTADO DO MARANHÃO**  
**SECRETARIA DE ESTADO DA ADMINISTRAÇÃO/SEAD**  
**SECRETARIA ADJUNTA DE LICITAÇÕES E COMPRAS ESTRATÉGICAS / SALIC**

inexigibilidade de qualquer natureza, entendendo-se como previsto no preço ofertado na proposta apresentada no certame, todos os custos de execução.

10.13. A CONTRATADA deve entregar o objeto solicitado atendendo todas as normas de segurança e direitos do consumidor.

10.14. A CONTRATADA assumirá total responsabilidade por quaisquer acidentes que venham a ser vítimas seus empregados e terceiros decorrentes da prestação dos serviços.

10.15. A CONTRATADA obriga-se a cumprir rigorosamente o prazo de entrega do objeto solicitado.

10.16. Substituir imediatamente todos os materiais/equipamentos com defeitos ou incorreções a critério da Administração.

10.17. A CONTRATADA deverá relatar ao CONTRATANTE toda e qualquer irregularidade verificada no decorrer do fornecimento.

10.18. A CONTRATADA não poderá, salvo prévia e expressa autorização por escrito, do CONTRATANTE, ceder ou transferir a qualquer título, o contrato ou parte dele, bem como, benefícios ou obrigações do mesmo.

10.19. É de inteira responsabilidade da CONTRATADA, entregar o objeto solicitado de acordo com a solicitação mediante especificações constantes no Termo de Referência (Anexo I) do Edital.

10.20. A entrega do objeto solicitado será sempre mediante a apresentação de formulário próprio do CONTRATANTE assinado pelo servidor designado pelo Contratante.

10.21. Em tudo agir, segundo as diretrizes.

10.22. Designar, no ato da assinatura do contrato, funcionário responsável para o contato entre a Contratada e o Contratante.

## **11. CRITÉRIOS DE MEDIÇÃO E DE PAGAMENTO**

### **Recebimento**

11.1. Os bens serão recebidos provisoriamente, de forma sumária, no ato da entrega, juntamente com a nota fiscal ou instrumento de cobrança equivalente, pelo(a) responsável pelo acompanhamento e fiscalização do contrato, para efeito de posterior verificação de sua conformidade com as especificações constantes no Termo de Referência e na proposta.

11.2. Os bens poderão ser rejeitados, no todo ou em parte, inclusive antes do recebimento provisório, quando em desacordo com as especificações constantes no Termo de Referência e na proposta, devendo ser substituídos no prazo de 07 dias corridos, a contar da notificação da contratada, às suas



**GOVERNO DO ESTADO DO MARANHÃO**  
**SECRETARIA DE ESTADO DA ADMINISTRAÇÃO/SEAD**  
**SECRETARIA ADJUNTA DE LICITAÇÕES E COMPRAS ESTRATÉGICAS / SALIC**

custas, sem prejuízo da aplicação das penalidades.

11.3. O recebimento definitivo ocorrerá no prazo de 05 dias úteis, a contar do recebimento da nota fiscal ou instrumento de cobrança equivalente pela Administração, após a verificação da qualidade e quantidade do material e consequente aceitação mediante termo detalhado.

11.4. O prazo para recebimento definitivo poderá ser excepcionalmente prorrogado, de forma justificada, por igual período, quando houver necessidade de diligências para a aferição do atendimento das exigências contratuais.

11.5. No caso de controvérsia sobre a execução do objeto, quanto à dimensão, qualidade e quantidade, deverá ser observado o teor do art. 143 da Lei nº 14.133, de 2021, comunicando-se à empresa para emissão de Nota Fiscal no que pertine à parcela incontroversa da execução do objeto, para efeito de liquidação e pagamento.

11.6. O prazo para a solução, pelo contratado, de inconsistências na execução do objeto ou de saneamento da nota fiscal ou de instrumento de cobrança equivalente, verificadas pela Administração durante a análise prévia à liquidação de despesa, não será computado para os fins do recebimento definitivo.

11.7. O recebimento provisório ou definitivo não excluirá a responsabilidade civil pela solidez e pela segurança dos bens nem a responsabilidade ético-profissional pela perfeita execução do contrato.

**Prazo de pagamento**

11.8. O pagamento será efetuado no prazo de até 30 (trinta) dias corridos, contados da finalização da liquidação da despesa e após devidamente atestada, assinada e datada por quem de direito.

**Forma de pagamento**

11.9. Será considerada data do pagamento o dia em que constar como emitida a ordem bancária para pagamento.

11.10. Quando do pagamento, será efetuada a retenção tributária prevista na legislação aplicável.

11.11. Independentemente do percentual de tributo inserido na planilha, quando houver, serão retidos na fonte, quando da realização do pagamento, os percentuais estabelecidos na legislação vigente.

11.12. O contratado regularmente optante pelo Simples Nacional, nos termos da Lei Complementar nº 123, de 2006, não sofrerá a retenção tributária quanto aos impostos e contribuições abrangidos por aquele regime. No entanto, o pagamento ficará condicionado à apresentação de comprovação, por meio de documento oficial, de que faz jus ao tratamento tributário favorecido previsto na referida Lei Complementar.

## **12. FORMA E CRITÉRIOS DE SELEÇÃO DO FORNECEDOR E FORMA DE FORNECIMENTO**

### **Forma de seleção e critério de julgamento da proposta**

12.1. O fornecedor será selecionado por meio da realização de procedimento de LICITAÇÃO, na



**GOVERNO DO ESTADO DO MARANHÃO**  
**SECRETARIA DE ESTADO DA ADMINISTRAÇÃO/SEAD**  
**SECRETARIA ADJUNTA DE LICITAÇÕES E COMPRAS ESTRATÉGICAS / SALIC**

modalidade PREGÃO, sob a forma ELETRÔNICA, com adoção do critério de julgamento pelo MENOR PREÇO e por ITEM.

**Aquisição do Objeto**

12.2. A solicitação do objeto ocorrerá por meio de “ORDEM DE FORNECIMENTO”, a ser assinada pelo Ordenador de Despesas da CONTRATANTE, contendo as informações dos itens, quantidades, preços unitários e totais.

12.3. Todos os itens da planilha de licitação (devem possuir validade mínima de 2 (dois) anos, a partir da data de entrega.

**Forma de fornecimento 12.4.**

O fornecimento do objeto será de forma parcelada.

**Exigências de habilitação**

12.5. A participação no presente procedimento licitatório requer a apresentação de toda a documentação comprobatória de necessária qualificação no que se refere à:

- a) Habilitação Jurídica;
- b) Regularidade fiscal e trabalhista;
- c) Qualificação econômico-financeira;
- d) Qualificação Técnica;
- e) Cumprimento do disposto no inciso XXXIII do art. 7º da Constituição Federal.

**Qualificação Técnica**

12.6. A Qualificação técnica dos licitantes deverá ser comprovada através de:

12.7. No mínimo, 1 (um) Atestado ou Declaração de Capacidade Técnica, fornecido por pessoa jurídica de direito público ou privado, comprovando que a licitante forneceu ou está fornecendo produtos compatíveis com o objeto desta licitação.

12.8. O atestado deverá ser impresso em papel timbrado do emitente, constando seu CNPJ e endereço completo, devendo ser assinado por seus sócios, diretores, administradores, procuradores, gerentes ou servidor responsável, com expressa indicação de seu nome completo e cargo/função.

**13. DA ADESÃO À ATA DE REGISTRO DE PREÇOS**

13.1. Durante a vigência da ata, os órgãos e as entidades da Administração Pública federal, estadual, distrital e municipal que não participaram do procedimento de IRP poderão aderir à ata de registro de preços na condição de não participantes, observados os seguintes requisitos:

13.2. Apresentação de justificativa da vantagem da adesão, inclusive em situações de provável



**GOVERNO DO ESTADO DO MARANHÃO**  
**SECRETARIA DE ESTADO DA ADMINISTRAÇÃO/SEAD**  
**SECRETARIA ADJUNTA DE LICITAÇÕES E COMPRAS ESTRATÉGICAS / SALIC**

desabastecimento ou descontinuidade de serviço público; demonstração de que os valores registrados estão compatíveis com os valores praticados pelo mercado na forma do art. 23 da Lei nº 14.133, de 2021; e consulta e aceitação prévias do órgão ou da entidade gerenciadora e do fornecedor.

13.3. A autorização do órgão ou entidade gerenciadora apenas será realizada após a aceitação da adesão pelo fornecedor.

13.4. O órgão ou entidade gerenciadora poderá rejeitar adesões caso elas possam acarretar prejuízo à execução de seus próprios contratos ou à sua capacidade de gerenciamento.

13.5. Após a autorização da entidade gerenciadora, a unidade não participante deverá efetivar a aquisição ou contratação em até noventa dias, observado o prazo de vigência da ata.

13.6. O prazo de que trata o subitem anterior, relativo à efetivação da contratação, poderá ser prorrogado excepcionalmente, mediante solicitação do órgão ou da entidade não participante aceita pelo órgão ou pela entidade gerenciadora, desde que respeitado o limite temporal de vigência da ata de registro de preços.

13.7. O órgão ou a entidade poderá aderir a item da ata de registro de preços da qual seja integrante, na qualidade de não participante, para aqueles itens para os quais não tenha quantitativo registrado, observados os requisitos do item 13.1.

**Dos limites para as adesões**

13.8. As aquisições ou contratações adicionais não poderão exceder, por órgão ou entidade, a cinquenta por cento dos quantitativos dos itens do instrumento convocatório registrados na ata de registro de preços para o gerenciador e para os participantes.

13.9. O quantitativo decorrente das adesões não poderá exceder, na totalidade, ao dobro do quantitativo de cada item registrado na ata de registro de preços para o gerenciador e os participantes, independentemente do número de órgãos ou entidades não participantes que aderirem à ata de registro de preços.

**14. DA VALIDADE DA ATA DE REGISTRO DE PREÇOS**

14.1. A presente Ata terá validade de 1 (um) ano, contados a partir de sua publicação no Plano Nacional de Contratações Públicas (PNCP), podendo ser renovada por igual período de acordo com o estabelecido no art. 84 da lei 14.133/2021.

14.2. Em eventual prorrogação da ata de registro de preços, o quantitativo inicialmente registrado, será renovado automaticamente.



**GOVERNO DO ESTADO DO MARANHÃO**  
**SECRETARIA DE ESTADO DA ADMINISTRAÇÃO/SEAD**  
**SECRETARIA ADJUNTA DE LICITAÇÕES E COMPRAS ESTRATÉGICAS / SALIC**

14.3. O contrato decorrente da ata de registro de preços terá sua vigência estabelecida no próprio instrumento contratual e observará no momento da contratação e a cada exercício financeiro a disponibilidade de créditos orçamentários, bem como a previsão no plano plurianual, quando ultrapassar 1 (um) exercício financeiro.

14.4. Na formalização do contrato ou do instrumento substituto deverá haver a indicação da disponibilidade dos créditos orçamentários respectivos.

14.5. A contratação com os fornecedores registrados na ata será formalizada pelo órgão ou pela entidade interessada por intermédio de instrumento contratual, emissão de nota de empenho de despesa, autorização de compra ou outro instrumento hábil, conforme o art. 95 da Lei nº 14.133, de 2021.

14.6. O instrumento contratual de que trata o item 14.3. deverá ser assinado no prazo de validade da ata de registro de preços.

14.7. Os contratos decorrentes do sistema de registro de preços poderão ser alterados, observado o art. 124 da Lei nº 14.133, de 2021.

**15. ALTERAÇÃO OU ATUALIZAÇÃO DOS PREÇOS REGISTRADOS:**

15.1. Os preços registrados poderão ser alterados ou atualizados em decorrência de eventual redução dos preços praticados no mercado ou de fato que eleve o custo dos bens, das obras ou dos serviços registrados, nas seguintes situações:

- a) Em caso de força maior, caso fortuito ou fato do príncipe ou em decorrência de fatos imprevisíveis ou previsíveis de consequências incalculáveis, que inviabilizem a execução da ata tal como pactuada, nos termos da alínea "d" do inciso II do caput do art. 124 da Lei nº 14.133, de 2021;
- b) Em caso de criação, alteração ou extinção de quaisquer tributos ou encargos legais ou a superveniência de disposições legais, com comprovada repercussão sobre os preços registrados;
- c) Na hipótese de previsão no edital ou no aviso de contratação direta de cláusula de reajustamento ou repactuação sobre os preços registrados, nos termos da Lei nº 14.133, de 2021.
- d) No caso do reajustamento, deverá ser respeitada a contagem da anualidade e o índice previstos para a contratação;
- e) No caso da repactuação, poderá ser a pedido do interessado, conforme critérios definidos para a contratação.

**16. DAS PROPOSTAS DE PREÇOS**

16.1. Apresentar manuais e catálogo dos equipamentos contendo todas as informações técnicas necessárias para análise, abrangendo todos os dados técnicos presentes nas especificações descritas do



**GOVERNO DO ESTADO DO MARANHÃO**  
**SECRETARIA DE ESTADO DA ADMINISTRAÇÃO/SEAD**  
**SECRETARIA ADJUNTA DE LICITAÇÕES E COMPRAS ESTRATÉGICAS / SALIC**

Termo de Referência, tais como:

16.2. A indicação de modelo/referência/código é dispensada quando o fabricante não atribuir ao produto tal identidade ou quando o fizer servindo-se de elementos que já constem de sua descrição ou, ainda, por qualquer outra razão que seja capaz de afastar o risco de confusão entre o produto e outros da mesma marca;

16.3. As características principais do produto, declaradas na proposta de preço, deverão ser descritas e poderão ainda ser comprovadas através de documentos de domínio público, tais como: catálogo, manuais, fichas de especificação técnica e/ou páginas extraídas da Internet, onde o produto ofertado seja claramente descrito em forma visual e/ou escrita, os quais deverão estar identificados pelo(s) licitante(s), de modo a possibilitar a avaliação dos mesmos;

16.4. Poderão ser apresentados pelo(s) licitante(s), quantos documentos forem necessários, dentre os descritos no item acima, com vistas à comprovação das características do produto cotado, de forma complementar;

16.5. Os materiais informativos utilizados para comprovar as especificações do bem na forma no item anterior, quando impressos em idioma diverso do nacional deverão ser apresentados com a tradução para o idioma brasileiro;

16.6. O material impresso pela internet, somente será aceito desde que este possibilite a averiguação completa e compatível com o descritivo do objeto requisitado.

## **17. ESTIMATIVAS DO VALOR DA CONTRATAÇÃO**

17.1. O valor foi estimado pelo setor de materiais da SSP através de pesquisa mercadológica que gerou a estimativa no valor total de R\$ 25.416.000,00 (vinte e cinco milhões quatrocentos e dezesseis mil reais)

## **18 - CANCELAMENTO DO REGISTRO DO LICITANTE VENCEDOR E DOS PREÇOS REGISTRADOS**

18.1. O registro do fornecedor será cancelado pelo gerenciador, quando o fornecedor:

- a) Descumprir as condições da ata de registro de preços, sem motivo justificado;
- b) Não retirar a nota de empenho, ou instrumento equivalente, no prazo estabelecido pela Administração sem justificativa razoável;
- c) Não aceitar manter seu preço registrado, na hipótese prevista no artigo 27, § 2º, do Decreto nº 11.462, de 2023; ou
- d) Sofrer sanção prevista nos incisos III ou IV do caput do art. 156 da Lei nº 14.133, de 2021.

18.2. Na hipótese de aplicação de sanção prevista nos incisos III ou IV do caput do art. 156 da Lei nº 14.133, de 2021, caso a penalidade aplicada ao fornecedor não ultrapasse o prazo de vigência da ata de



**GOVERNO DO ESTADO DO MARANHÃO**  
**SECRETARIA DE ESTADO DA ADMINISTRAÇÃO/SEAD**  
**SECRETARIA ADJUNTA DE LICITAÇÕES E COMPRAS ESTRATÉGICAS / SALIC**

registro de preços, o órgão ou a entidade gerenciadora poderá, mediante decisão fundamentada, decidir pela manutenção do registro de preços, vedadas contratações derivadas da ata enquanto perdurarem os efeitos da sanção.

18.3. O cancelamento de registros nas hipóteses previstas no item 18.1 será formalizado por despacho do órgão ou da entidade gerenciadora, garantidos os princípios do contraditório e da ampla defesa.

18.4. Na hipótese de cancelamento do registro do fornecedor, o órgão ou a entidade gerenciadora poderá convocar os licitantes que compõem o cadastro de reserva, observada a ordem de classificação.

18.5. O cancelamento dos preços registrados poderá ser realizado pelo gerenciador, em determinada ata de registro de preços, total ou parcialmente, nas seguintes hipóteses, desde que devidamente comprovadas e justificadas:

- a) Por razão de interesse público;
- b) A pedido do fornecedor, decorrente de caso fortuito ou força maior; ou
- c) Se não houver êxito nas negociações, nas hipóteses em que o preço de mercado se tornar superior ou inferior ao preço registrado, nos termos dos artigos 26, § 3º e 27, § 4º, ambos do Decreto nº 11.462, de 2023.

#### **19 - DAS INFRAÇÕES E SANÇÕES ADMINISTRATIVAS**

19.1. Será responsabilizado administrativamente o licitante ou o contratado pelas seguintes infrações, consoante dispõe o art. 155 da Lei 14.133/2021:

- a) Dar causa a inexecução parcial do contrato;
- b) Dar causa a inexecução parcial do contrato que cause grave dano a Administração, ao funcionamento dos serviços públicos ou ao interesse coletivo;
- c) Dar causa a inexecução total do contrato;
- d) Deixar de entregar documentação exigida para o certame;
- e) Não manter a proposta, salvo em decorrência de fato superveniente devidamente justificado;
- f) Não celebrar o contrato ou não entregar a documentação exigida para a contratação quando convocado dentro do prazo de validade de sua proposta
- g) Ensejar o retardamento da execução ou da entrega do objeto da licitação sem motivo justificado;
- h) Apresentar a declaração ou documentação falsa exigida para o certame ou presar declaração falsa durante a licitação ou a execução do contrato;
- i) Fraudar a licitação ou praticar ato fraudulento na execução do contrato;
- j) Comportar-se de modo inidôneo ou cometer fraude de qualquer natureza;



**GOVERNO DO ESTADO DO MARANHÃO**  
**SECRETARIA DE ESTADO DA ADMINISTRAÇÃO/SEAD**  
**SECRETARIA ADJUNTA DE LICITAÇÕES E COMPRAS ESTRATÉGICAS / SALIC**

k) Praticar atos ilícitos com vistas a frustrar os objetivos da licitação;

l) Praticar ato lesivo previsto no art. 5º da Lei nº 12.846 de 1º de agosto de 2013

19.2. Serão aplicadas ao responsável pelas infrações administrativas previstas no edital as seguintes sanções:

a) Advertência;

b) Multa;

c) Impedimento de licitar e contratar;

d) Declaração de inidoneidade para licitar ou contratar;

19.3. Na aplicação das sanções serão consideradas:

a) A natureza e a gravidade da infração cometida;

b) As peculiaridades do caso concreto;

c) As circunstâncias agravantes e atenuantes;

d) Os danos que dela provierem para a Administração Pública.

19.4. A sanção de impedimento de licitar e contratar será aplicada ao responsável em decorrência das infrações administrativas relacionadas nos itens d), e) e f), quando não se justificar a imposição de penalidade mais grave e impedirá o responsável de licitar e contratar no âmbito da Administração Pública direta e indireta do ente federativo a qual pertencer o órgão ou entidade, pelo prazo máximo de 3 (três) anos.

19.5. Poderá ser aplicada ao responsável a sanção de declaração de inidoneidade para licitar ou contratar, em decorrência da prática de infrações dispostas nos itens h), i), j), k) e l), bem como pelas infrações administrativas previstas nos itens d), e) e f) que justifiquem a imposição de penalidade mais grave que a sanção de impedimento de licitar ou contratar, cuja duração observará o prazo previsto no art. 156, § 5º da Lei nº 14.133/2021.

19.6. As sanções previstas neste TR serão aplicadas, conforme o caso, consoante dispõe os artigos 155 e 156 e seguintes da Lei nº 14.133/2021, garantida a prévia defesa.

## **20. DAS PENALIDADES**

**20.1** O descumprimento da Ata de Registro de Preços ensejará aplicação das penalidades estabelecidas no edital.

**20.2.** As sanções também se aplicam aos integrantes do cadastro de reserva que, após assinarem a ata, forem convocados e deixarem de cumprir, sem justificativa, o compromisso assumido.

**20.3.** É da competência do gerenciador a aplicação das penalidades decorrentes do descumprimento do



**GOVERNO DO ESTADO DO MARANHÃO**  
**SECRETARIA DE ESTADO DA ADMINISTRAÇÃO/SEAD**  
**SECRETARIA ADJUNTA DE LICITAÇÕES E COMPRAS ESTRATÉGICAS / SALIC**

pactuado nesta ata de registro de preço (art. 7º, inc. XIV, do Decreto nº 11.462, de 2023), exceto nas hipóteses em que o descumprimento disser respeito às contratações dos órgãos ou entidade participante, caso no qual caberá ao respectivo órgão participante a aplicação da penalidade (art. 8º, inc. IX, do Decreto nº 11.462, de 2023).

20.4. O órgão ou entidade participante deverá comunicar ao órgão gerenciador qualquer das ocorrências previstas no item 18, dada a necessidade de instauração de procedimento para cancelamento do registro do fornecedor.

## **21. DA ANTICORRUPÇÃO**

21.1. Em demonstração de comprometimento e responsabilidade, as partes declaram conhecer e concordar integralmente com o estabelecido na Lei nº 12.846/2013, que dispõe sobre a responsabilização administrativa e civil de pessoas jurídicas pela prática de atos contra a administração pública, e se comprometem a observar e a fazer observar, inclusive por seus subcontratados, se admitida subcontratação, o mais alto padrão de ética durante todo o processo de contratação e de execução do objeto contratual.

21.2. Sendo assim, na execução do presente contrato, é vedado à requisitante e ao contratado e/ou ao empregado, preposto e/ou gestor seu:

- a) Ao longo da vigência deste ajuste e após, prometer, oferecer ou dar, direta ou indiretamente, vantagem indevida a agente público, ou a terceira pessoa a ele relacionada, ou a quem quer que seja;
- b) Comprovadamente, financiar, custear, patrocinar ou de qualquer modo subvencionar a prática dos atos ilícitos previstos na Lei nº 12.846/2013;
- c) Criar, de modo fraudulento ou irregular, pessoa jurídica para celebrar o presente Contrato;
- d) Obter vantagem ou benefício indevido, de modo fraudulento, de modificações ou prorrogações do presente Contrato, sem autorização em lei, no ato convocatório da licitação pública ou nos respectivos instrumentos contratuais;
- e) Manipular ou fraudar o equilíbrio econômico-financeiro do presente Contrato;
- f) Dificultar atividade de investigação ou fiscalização de órgãos, entidades ou agentes públicos, ou intervir em sua atuação, inclusive no âmbito das agências reguladoras e dos órgãos de fiscalização do sistema financeiro nacional;
- g) De qualquer maneira fraudar o presente Contrato, assim como realizar quaisquer ações ou omissões que constituam prática ilegal ou de corrupção, nos termos da Lei nº 12.846/2013, do Decreto nº 8.420/2015 e alterações ou de quaisquer outras leis ou regulamentos aplicáveis ("Leis Anticorrupção"), ainda que não relacionadas com o presente Contrato.

21.3. Constatada administrativamente qualquer prática contrária aos deveres estipulados nesta cláusula, a Parte poderá notificar a outra e exigir que essa tome as medidas corretivas necessárias em um prazo



**GOVERNO DO ESTADO DO MARANHÃO**  
**SECRETARIA DE ESTADO DA ADMINISTRAÇÃO/SEAD**  
**SECRETARIA ADJUNTA DE LICITAÇÕES E COMPRAS ESTRATÉGICAS / SALIC**

razoável.

21.4. Se a Parte notificada falhar ao tomar as medidas corretivas necessárias, ou se essas medidas não forem possíveis, poderá invocar defesa, provando que, quando as evidências da violação surgiram, tinha colocado em prática medidas preventivas anticorrupções, capazes de detectar o ato de corrupção e promover uma cultura de integridade na organização.

21.5. Se nenhuma medida corretiva for tomada, a Parte notificante poderá, a seu critério, independentemente das sanções aplicáveis à conduta, proceder à imediata rescisão deste Contrato, sem prejuízo da aplicação das penalidades devidas.

São Luís/MA, data da assinatura eletrônica

**Clarisse Rabêlo Oliveira**

Assessor de Planejamento – SALIC/SEAD

Atesto.

**Tonha Cláudia Barroso Soares Tavares**

Supervisora de Planejamento

Atesto.

**Pablo Pereira Nascimento**

Superintendente de Planejamento



ESTADO DO MARANHÃO  
SECRETARIA DE ESTADO DA ADMINISTRAÇÃO - SEAD  
SECRETARIA ADJUNTA DE LICITAÇÕES E COMPRAS ESTRATÉGICAS – SALIC

PREGÃO ELETRÔNICO N.º 160/2025 – SALIC/MA  
PROCESSO SEAD/00084/2025

ANEXO I - A  
ESPECIFICAÇÕES TÉCNICAS

1. MODELO DO COLETE RETROREFLEXIVO.

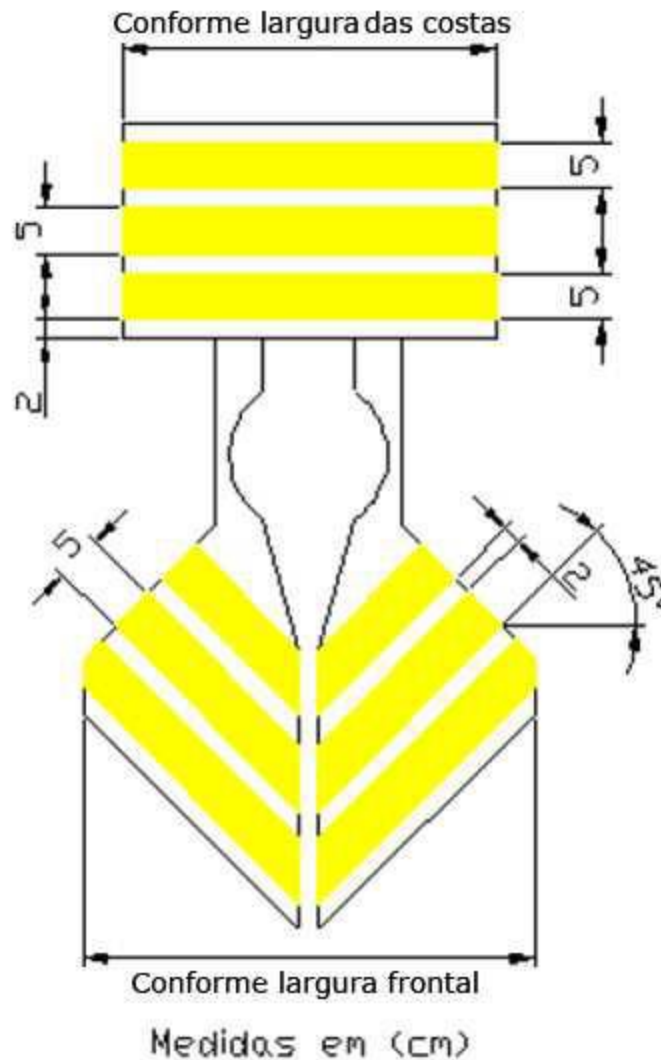



**ESTADO DO MARANHÃO**  
**SECRETARIA DE ESTADO DA ADMINISTRAÇÃO - SEAD**  
**SECRETARIA ADJUNTA DE LICITAÇÕES E COMPRAS ESTRATÉGICAS – SALIC**

**DISPOSITIVOS RETROREFLETIVOS DE SEGURANÇA PARA COLETE**

**1. Objetivo**

O colete é de uso obrigatório e deve contribuir para a sinalização do usuário tanto de dia quanto à noite, em todas as direções, através de elementos retrorrefletivos e fluorescentes combinados.

**2. Característica do material retrorrefletivo**

**a) Dimensões**

O elemento retrorrefletivo no colete deve ter uma área total mínima de, pelo menos 0,13 m<sup>2</sup>, assegurando a completa sinalização do corpo do condutor, de forma a assegurar a sua identificação.

O formato e as dimensões mínimas do dispositivo de segurança refletivo deverão seguir o padrão apresentado na figura 1, sendo que a parte amarela representa o refletivo enquanto a parte branca representa o tecido de sustentação do colete:



ESTADO DO MARANHÃO  
SECRETARIA DE ESTADO DA ADMINISTRAÇÃO - SEAD  
SECRETARIA ADJUNTA DE LICITAÇÕES E COMPRAS ESTRATÉGICAS – SALIC



Ilustração 1: formato padrão e dimensões mínimas do dispositivo refletivo.

**b) Cor do Material Retrorrefletivo de Desempenho Combinado**

	1		2		3		4	
	x	y	x	y	x	y	x	y
Amarela Esverdeado Fluorescente	0.387	0.610	0.356	0.494	0.398	0.452	0.460	0.540

Tabela 1 - Cor do material retrorrefletivo. Coordenadas de cromaticidade.

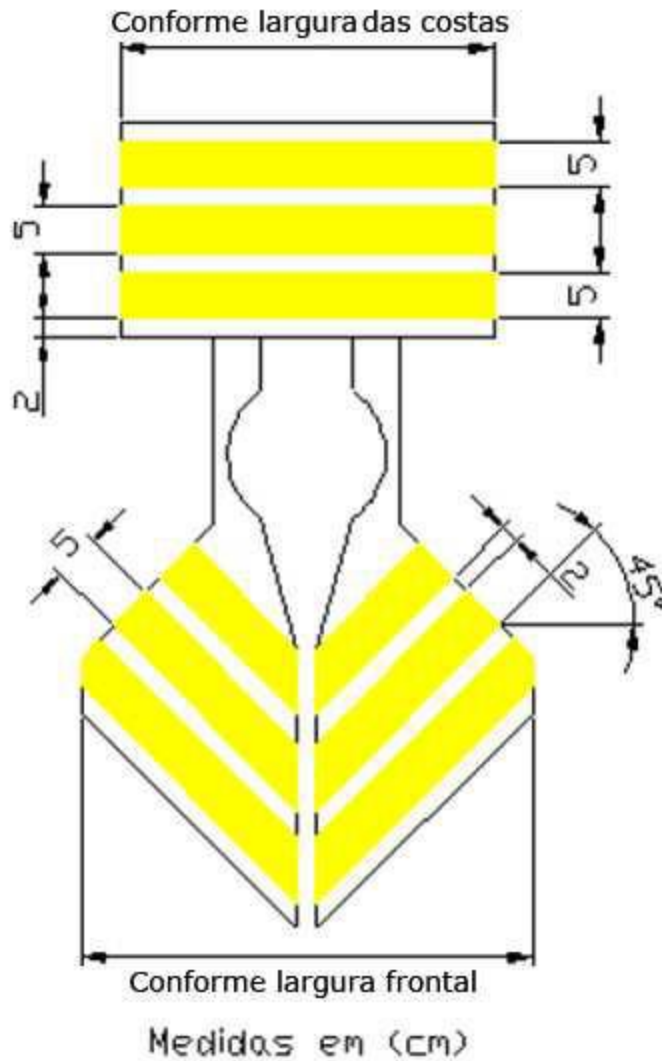

**ESTADO DO MARANHÃO**  
**SECRETARIA DE ESTADO DA ADMINISTRAÇÃO - SEAD**  
**SECRETARIA ADJUNTA DE LICITAÇÕES E COMPRAS ESTRATÉGICAS – SALIC**

A cor amarelo-esverdeado fluorescente proporciona excepcional brilho diurno, especialmente durante o entardecer e amanhecer.

A cor deve ser medida de acordo com os procedimentos definidos na ASTM E 1164 (revisão 2002, Standard practice for obtaining spectrophotometric data for object-color evaluation) com iluminação policromática D65 e geometria 45°/0° (ou 0°/45°) e observador normal CIE 2°. A amostra deve ter um substrato preto com refletância menor que 0,04.

O fator de luminância mínimo da película refletiva fluorescente amarelo-esverdeado utilizada na confecção do colete deverá atender às especificações da tabela abaixo:

	Fator mínimo de Luminância (mín.)
Amarelo-Esverdeado Fluorescente	0,70

Tabela 2 - Cor do material retrorrefletivo. Fator mínimo de luminância.

**c) Especificação do coeficiente mínimo de retrorrefletividade em candelas por lux por metro quadrado.**

Os coeficientes de retrorrefletividade não deverão ser inferiores aos valores mínimos especificados, e devem ser determinados de acordo com o procedimento de ensaio definido nas ASTM E 808 e ASTM E 809.

Ângulo de Observação	Ângulo de Entrada			
	5°	20°	30°	40°
0,2° (12')	330	290	180	65
0,33° (20')	250	200	170	60
1°	25	15	12	10
1° 30'	10	7	5	4

Tabela 3 - Coeficiente de retrorreflexão mínimo em cd/(lx.m<sup>2</sup>).



**ESTADO DO MARANHÃO**  
**SECRETARIA DE ESTADO DA ADMINISTRAÇÃO - SEAD**  
**SECRETARIA ADJUNTA DE LICITAÇÕES E COMPRAS ESTRATÉGICAS – SALIC**

O retrorrefletor deverá ter suas características atestada por uma entidade reconhecida pelo DENATRAN e deverá exibir em sua construção uma marca de segurança comprobatória desse laudo com a gravação das palavras APROVADO DENATRAN, com 3 mm (três milímetros) de altura e 50 mm (cinquenta milímetros) de comprimento, incorporada na construção da película, não podendo ser impressa superficialmente, podendo ser utilizadas até duas linhas, que deverá ser integrada à região amarela do dispositivo.

### **3. Características do colete**

#### **a) Estrutura**

O colete deverá ser fabricado com material resistente, processo em tecido dublado com material combinado, perfazendo uma espessura de no mínimo 2,50 mm.

#### **b) Ergonomia**

O colete deve fornecer ao usuário o maior grau possível de conforto.

As partes do colete em contato com o usuário final devem ser isentas de asperezas, bordas afiadas e projeções que possam causar irritação excessiva e ferimentos.

O colete não deve impedir o posicionamento correto do usuário no veículo, e deve manter-se ajustado ao corpo durante o uso, devendo manter-se íntegro apesar dos fatores ambientais e dos movimentos e posturas que o usuário pode adotar durante o uso.

Devem ser previstos meios para que o colete se adapte ao biotipo do usuário (tamanhos).

O colete deve ser o mais leve possível, sem prejuízo à sua resistência e eficiência.

#### **c) Etiqueta**

Cada peça do colete deve ser identificada da seguinte forma:

- marca no próprio produto ou através de etiquetas fixadas ao produto, podendo ser utilizada uma ou mais etiquetas;

- As etiquetas devem ser fixadas de forma visível e legível. Deve-se utilizar algarismos maiores que 2 mm, recomenda-se que sejam algarismos pretos sobre fundo branco;

- A marca ou as etiquetas devem ser indelévels e resistentes ao processo de limpeza;

- devem ser fornecidas, no mínimo, as seguintes informações:

identificação têxtil (material); tamanho do colete (P, M, G, GG, EG); CNPJ, telefone do fabricante e identificação do registro do INMETRO.



**ESTADO DO MARANHÃO**  
**SECRETARIA DE ESTADO DA ADMINISTRAÇÃO - SEAD**  
**SECRETARIA ADJUNTA DE LICITAÇÕES E COMPRAS ESTRATÉGICAS – SALIC**

**d) Instruções para utilização**

O Colete de alta visibilidade deve ser fornecido ao usuário com manual de utilização contendo no mínimo as seguintes informações: garantia do fabricante, instrução para ajustes de como vestir, instrução para uso correto, instrução para limitações de uso, instrução para armazenar e instrução para conservação e limpeza.

**4. Aprovação do colete**

Os fabricantes de coletes devem obter, para os seus produtos, registro no Instituto Nacional de Metrologia, Normalização e Qualidade – INMETRO que estabelecerá os requisitos para sua concessão.



ESTADO DO MARANHÃO  
SECRETARIA DE ESTADO DA ADMINISTRAÇÃO - SEAD  
SECRETARIA ADJUNTA DE LICITAÇÕES E COMPRAS ESTRATÉGICAS – SALIC

PREGÃO ELETRÔNICO N.º 160/2025 – SALIC/MA

PROCESSO SEAD/00084/2025

ANEXO II

ATA DE REGISTRO DE PREÇOS Nº 000/2025 - SEAD

Pelo presente instrumento, a **SECRETARIA DE ESTADO DA ADMINISTRAÇÃO – SEAD/MA, através da SECRETARIA ADJUNTA DE LICITAÇÕES E COMPRAS ESTRATÉGICAS - SALIC**, órgão instituído pelo Decreto Nº 38.228, de 06 de junho de 2023, com sede na Av. Jerônimo de Albuquerque, Edifício Clodomir Milet, 4º andar, s/nº, Calhau - São Luís/MA. CEP: 65074-220, doravante denominado **Órgão Gerenciador**, neste ato representado pela Secretária Adjunta de Licitações e Compras Estratégicas, a Sra. ALINE PINHEIRO VASCONCELOS, conforme portaria nº153 de 21 de junho de 2023, RESOLVE registrar os preços da empresa indicada e qualificada nesta ATA, de acordo com a classificação por ela alcançada e nas quantidades previstas no Edital, sujeitando-se as partes às normas estabelecidas na Lei Federal nº 14.133, de 01 de abril de 2021, na Lei Complementar 123/2006 de 14 de dezembro de 2011, Lei Estadual 9.529, de dezembro de 2011, Lei Estadual nº 10.403, de 29 de dezembro de 2015 e no Decreto Estadual 38.136, de 06 de março de 2023 e demais legislações aplicadas à espécie para atender as demandas -----

**CLÁUSULA PRIMEIRA – DO OBJETO, PREÇOS E ESPECIFICAÇÕES**

**Parágrafo Primeiro** - a presente ata tem como objeto para **Registro de Preços para Aquisição de coletes de segurança retrorreflexivos para mototaxistas e motofretistas**, de interesse do(s) órgão(s) participante(s), que passa a fazer parte desta Ata, juntamente com a documentação e proposta de preços apresentadas pela(s) licitante(s) vencedora(s), conforme consta nos autos do **Processo Administrativo nº 00084/2025– SALIC/SEAD**.

**Parágrafo Segundo** - Este instrumento não obriga a contratação, nem mesmo nas quantidades indicadas na **Ata de Registro de Preços**, podendo o ÓRGÃO PARTICIPANTE promover as aquisições de acordo com suas necessidades.

**Parágrafo Terceiro** – Os preços registrados, as especificações do objeto, fornecedor e demais condições ofertadas na(s) proposta(s) são as que seguem:

<b>XXXXXXXXXXXXXXXXXXXXXXXXXXXX</b>	
CNPJ: Nº XXXXXXXXXX	Telefone / Fax: (XX) XXXXXXXXXX
Endereço: XXXXXXXXXXXXXXXX	E-mail:
Representante Legal: xxxxxxxxxxxxxx	CPF: xxxxxxxx
	Carteira de Identidade: xxxxxxxxxxxxxxxxxxxx

**Quadro de Especificações**

<b>XXXXXXXXXXXXXXXX / CNPJ: XXXXXXXXXXXXXXXXXXXX</b>
<b>Lote xx</b>



**ESTADO DO MARANHÃO**  
**SECRETARIA DE ESTADO DA ADMINISTRAÇÃO - SEAD**  
**SECRETARIA ADJUNTA DE LICITAÇÕES E COMPRAS ESTRATÉGICAS – SALIC**

Item	Descrição	Unidade	Qtde	Valor Mensal por Posto	Valor Mensal Total	Valor Anual por Posto	Valor Anual Total
<b>VALOR TOTAL</b>							<b>xxxxxxx</b>

**CLÁUSULA SEGUNDA – DA VIGÊNCIA DA ATA DE REGISTRO DE PREÇOS**

**Parágrafo primeiro** - A presente Ata terá validade de 12 (doze) meses, contados a partir de sua publicação no PNCP, podendo ser renovado por igual período de acordo com o estabelecido no art. 84 da lei 14.133/2021.

**CLÁUSULA TERCEIRA – DA GERÊNCIA DA ATA DE REGISTRO DE PREÇOS**

**Parágrafo Primeiro** - O gerenciamento deste instrumento caberá à **SECRETARIA DE ESTADO DA ADMINISTRAÇÃO – SEAD/MA**, através da **SECRETARIA ADJUNTA DE LICITAÇÕES E COMPRAS ESTRATÉGICAS - SALIC**, por meio da **Superintendência de Registro de Preços**, consoantes Decreto Estadual nº38.338, de 06 de junho de 2023.

**Parágrafo Segundo** – A presente Ata de Registro de Preços poderá ser utilizada para aquisições e/ou contratações do respectivo objeto, por qualquer órgão da Administração Pública Direta, Autárquica e Fundacional.

**CLÁUSULA QUARTA – DO(S) LOCAL(IS) E PRAZO(S) DE ENTREGA**

**Parágrafo Primeiro** – A Contratada fica obrigada a fornecer os produtos e/ou serviços nos endereços contidos na Ordem de Serviço emitida pelo Órgão Contratante.

**Parágrafo Segundo** – O prazo para o início de fornecimento dos produtos e/ou serviços será de acordo com a necessidade do Órgão participante, conforme consta no Edital e respectivo Termo de Referência.

**CLÁUSULA QUINTA – DAS CONDIÇÕES DE ENTREGA**

A empresa beneficiária desta Ata de Registro de Preços será convocada a firmar contratações de fornecimento e/ou serviços, observadas as condições fixadas no Edital e respectivo Termo de Referência.

**CLÁUSULA SEXTA – DA REVISÃO DE PREÇOS**

Os preços registrados manter-se-ão inalterados pelo período de vigência da presente Ata, admitida a revisão no caso de desequilíbrio da equação econômico-financeira inicial deste instrumento.

**Parágrafo Primeiro** - Os preços registrados que sofrerem revisão, não ultrapassarão os preços praticados no mercado, mantendo-se a diferença percentual apurada entre o valor originalmente constante da proposta e aquele vigente no mercado à época do registro.

**Parágrafo Segundo** - Caso o preço registrado seja superior à média dos preços de mercado, o ÓRGÃO GERENCIADOR solicitará ao Fornecedor, mediante correspondência, redução do preço registrado, de forma a adequá-lo ao mercado.



**ESTADO DO MARANHÃO**  
**SECRETARIA DE ESTADO DA ADMINISTRAÇÃO - SEAD**  
**SECRETARIA ADJUNTA DE LICITAÇÕES E COMPRAS ESTRATÉGICAS – SALIC**

**CLÁUSULA SÉTIMA – DA ADESÃO A ATA DE REGISTRO DE PREÇOS**

Desde que devidamente justificada a vantagem, a Ata de Registro de Preços, durante sua vigência, poderá ser utilizada por qualquer órgão ou entidade da administração pública que não tenha participado do certame licitatório, mediante anuência do órgão gerenciador.

**Parágrafo Primeiro** - Os órgãos e entidades que não participaram do registro de preços, quando desejarem fazer uso da Ata de Registro de Preços, deverão consultar a fornecedor beneficiário e órgão gerenciador da ata, respectivamente, para manifestação sobre a possibilidade de adesão.

**Parágrafo Segundo** - Caberá ao fornecedor beneficiário da Ata de Registro de Preços, observadas as condições nela estabelecidas, optar pela aceitação ou não do fornecimento decorrente de adesão, desde que não prejudique as obrigações presentes e futuras decorrentes da ata, assumidas com o órgão gerenciador e órgãos participantes.

**Parágrafo Terceiro** - As aquisições ou contratações adicionais a que se refere este artigo não poderão exceder, por órgão ou entidade, a **50% (cinquenta por cento)** dos quantitativos dos itens do instrumento convocatório registrado na Ata de Registro de Preços para o órgão gerenciador e órgãos participantes, não podendo ainda, exceder na totalidade, ao dobro do quantitativo de cada item registrado na Ata de Registro de Preços para o órgão gerenciador e órgãos participantes, independentemente do número de órgãos não participantes que aderirem.

**Parágrafo Quarto** – A solicitação de adesão deverá ser encaminhada ao órgão gerenciador constando todos os itens a serem aderidos com seus respectivos valores e o valor total, e o documento timbrado da empresa beneficiária da ata mencionando os itens, valores unitários e valor total aceitado.

**CLÁUSULA OITAVA – DO CANCELAMENTO DA ATA DE REGISTRO DE PREÇOS**

**Parágrafo Primeiro** - A presente Ata de Registro de Preços poderá ser cancelada de pleno direito, pelo ÓRGÃO GERENCIADOR, por fato superveniente, decorrente de caso fortuito ou força maior, e nas seguintes hipóteses:

- a) O Fornecedor descumprir as condições desta Ata de Registro de Preços;
- b) Se recusar a assinar contrato, não retirar a nota de empenho ou instrumento equivalente no prazo estabelecido pela Administração, sem justificativa aceitável
- c) Não aceitar reduzir o seu preço registrado, na hipótese deste se tornar superior àqueles praticados no mercado.
- d) Sofrer sanção prevista nos incisos I, II, III e/ou IV do caput do art. 156 da Lei nº 14.133/2021.

**Parágrafo Segundo** – Ocorrendo cancelamento do preço registrado, o(s) Fornecedor(es) será(ão) comunicado(s) formalmente, através de documento que será juntado ao processo administrativo da presente Ata, após sua ciência.

**Parágrafo Terceiro** No caso de recusa do Fornecedor em dar ciência da decisão, a comunicação será feita através de publicação no Diário Oficial do Estado do Maranhão, considerando-se cancelado o preço registrado a partir dela;

**Parágrafo Quarto** – A solicitação do Fornecedor para cancelamento dos preços registrados poderá não ser aceita pelo ÓRGÃO GERENCIADOR, facultando-se à este, neste caso, a aplicação das penalidades cabíveis.

**Parágrafo Quinto** – Após o cancelamento da Ata de Registro de Preços, a administração poderá convocar os fornecedores licitantes que constarem no anexo I obedecendo a ordem de classificação.



**ESTADO DO MARANHÃO**  
**SECRETARIA DE ESTADO DA ADMINISTRAÇÃO - SEAD**  
**SECRETARIA ADJUNTA DE LICITAÇÕES E COMPRAS ESTRATÉGICAS – SALIC**

**CLÁUSULA NONA - DAS DISPOSIÇÕES FINAIS**

**Parágrafo Primeiro** - Todas as alterações que se fizerem necessárias serão registradas por intermédio de lavratura de Termo Aditivo ou Apostilamento à presente Ata de Registro de Preços, conforme o caso.

**Parágrafo Segundo** - Integra esta Ata, o Edital do **PREGÃO ELETRÔNICO Nº 160/2025 – SALIC** e seus anexos e as propostas das empresas registradas nesta Ata.

**Parágrafo terceiro** - Os casos omissos serão resolvidos de acordo com a Lei nº 14.133, de 01 de abril de 2021, e legislações correlatas.

**CLÁUSULA DÉCIMA - DO FORO**

Fica eleito o foro da comarca desta cidade de São Luís, capital do Estado do Maranhão, com renúncia expressa de qualquer outro, por mais privilegiado que seja para dirimir quaisquer dúvidas oriundas do presente instrumento.

E por estarem, assim, justas e contratadas, as partes assinam o presente.

**São Luís – MA, xx de xxxxxxxxxxxx de 2025.**

**Aline Pinheiro Vasconcelos**  
Secretária Adjunta de Licitações e Compras Estratégicas  
**SALIC/SEAD**

**XXXXXXX (representante legal**  
**Xxxxxxxxxxxxx (empresa beneficiária)**



**ESTADO DO MARANHÃO**  
**SECRETARIA DE ESTADO DA ADMINISTRAÇÃO - SEAD**  
**SECRETARIA ADJUNTA DE LICITAÇÕES E COMPRAS ESTRATÉGICAS – SALIC**

**ANEXO I DA ATA DE REGISTRO DE PREÇOS**

**PREGÃO ELETRÔNICO Nº 160/2025 – SALIC**  
**PROCESSO ADMINISTRATIVO Nº 00084/2025– SALIC/SEAD**

**ATA DE REGISTRO DE PREÇOS Nº 000/2025 – SEAD**

**Cadastro de Reserva dos Fornecedores**

Classificação	Fornecedor licitante	CNPJ	ITENS	Tipo de Registro
xxxxxxx	xxxxxxx	xxxxxx	xxxxxxx	xxxxxxx



ESTADO DO MARANHÃO  
SECRETARIA DE ESTADO DA ADMINISTRAÇÃO - SEAD  
SECRETARIA ADJUNTA DE LICITAÇÕES E COMPRAS ESTRATÉGICAS – SALIC

PREGÃO ELETRÔNICO Nº 160/2025 – SALIC/MA  
PROCESSO Nº 084/2025 – SALIC/SEAD

MINUTA DO CONTRATO

CONTRATO Nº ...../2025  
PROCESSO Nº 084/2025

TERMO DE CONTRATO QUE ENTRE SI  
CELEBRAM O ESTADO DO MARANHÃO,  
ATRAVÉS DA ..... E A  
EMPRESA..... PARA  
REGISTRO DE PREÇOS PARA AQUISIÇÃO DE  
COLETES DE SEGURANÇA  
RETROREFLEXIVOS PARA MOTOTAXISTAS E  
MOTOFRETISTAS.

O ESTADO DO MARANHÃO, através da ....., inscrita no CNPJ/MF sob o nº  
....., situada na ....., órgão da Administração Pública,  
doravante denominada CONTRATANTE, neste ato representado por seu titular,  
....., RG nº ....., CPF nº ....., residente nesta  
Capital, e de outro, a empresa ....., inscrita no CNPJ sob o nº  
....., Inscrição Estadual nº ....., situada na  
....., doravante denominada CONTRATADA, neste ato representada por  
....., RG nº ....., CPF nº ....., têm, entre si,  
ajustado o presente, RESOLVEM celebrar o presente Contrato para ....., decorrente da  
licitação na modalidade **Pregão Eletrônico nº 160/2025 – SALIC/MA** e do **Processo Administrativo  
nº 00084/2025 -SALIC/MA**, com fundamento na Lei Federal nº 14.133, de 1º de abril de 2021; na Lei  
Complementar nº 123, de 14 de dezembro de 2006; na Lei Estadual nº 9.529, de 23 de dezembro de  
2011, regulamentada pela Lei Estadual nº 10.403, de 29 de dezembro de 2015; Lei Estadual nº 11.067,  
de 15 de julho de 2019; Decreto 38.728, de 24 de novembro de 2023; Decreto 38.134, de 6 de março  
de 2023; Decreto Estadual 38.136/2023, Decreto Federal nº 11.462/2023 e Decreto Estadual nº 38.425  
de 20 de julho de 2023, alterado pelo Decreto Estadual nº 38.479, de 15 de agosto de 2023; da e suas  
alterações e demais normas aplicáveis e as exigências estabelecidas no Edital e Anexos, mediante as  
seguintes cláusulas e condições:, e demais normas regulamentares pertinentes à espécie, mediante  
as seguintes cláusulas e condições:

**CLÁUSULA PRIMEIRA: OBJETO**

O presente contrato tem por objeto a contratação de empresa para **Registro de preços de empresa especializada na Aquisição de coletes de segurança retrorreflexivos para mototaxistas e motofretistas**, conforme condições e exigências estabelecidas no instrumento conforme planilha de aquisição presente no Termo de Referência.



**ESTADO DO MARANHÃO**  
**SECRETARIA DE ESTADO DA ADMINISTRAÇÃO - SEAD**  
**SECRETARIA ADJUNTA DE LICITAÇÕES E COMPRAS ESTRATÉGICAS – SALIC**

**CLÁUSULA SEGUNDA: DO VALOR TOTAL**

O valor total da contratação é de .....

**CLÁUSULA TERCEIRA: DA VINCULAÇÃO**

Vinculam-se ao presente contrato, independentemente de transcrição, o Edital do Pregão Eletrônico nº 160/2025 -SALIC/MA, a ata de registro de preço nº xxx/2025 e a proposta de preço da CONTRATADA.

**CLÁUSULA QUARTA: DOS RECURSOS ORÇAMENTÁRIOS**

As despesas decorrentes do presente Contrato correrão por conta da seguinte dotação orçamentária: ....., conforme Nota de Empenho nº.....

**CLÁUSULA QUINTA: DO PRAZO DE VIGÊNCIA**

O prazo de vigência do contrato é de 12 (doze) meses, iniciando-se a partir da assinatura dele, podendo ter a sua duração prorrogada por iguais e sucessivos períodos, conforme art. 105 da Lei Federal nº 14.133/2021, com vista a obtenção de preços e condições mais vantajosos para a CONTRATANTE, por se tratar de prestação de serviço de natureza contínua dotado de habitualidade e essencialidade.

**CLÁUSULA SEXTA: DA CONTRATAÇÃO DO SERVIÇO**

A solicitação do objeto ocorrerá por meio de Ordem de Fornecimento, a ser assinada pelo Ordenador de Despesas ou servidor designado pela CONTRATANTE, contendo as informações dos itens, quantidades, preços unitários e totais.

**CLÁUSULA SÉTIMA: REQUISITOS DA CONTRATAÇÃO**

**Da Sustentabilidade:**

**PARÁGRAFO PRIMEIRO:** A contratação dos coletes de segurança retrorreflexivos contempla critérios de sustentabilidade, em conformidade com o Guia Nacional de Contratações Sustentáveis e com os princípios previstos na Lei nº 14.133/2021. O objeto desta contratação, além de atender às normas de segurança viária, deve contribuir para a redução de impactos ambientais ao longo de seu ciclo de vida.

**PARÁGRAFO SEGUNDO:** Os coletes a serem adquiridos deverão apresentar características que favoreçam a durabilidade e o uso prolongado, reduzindo a necessidade de substituições frequentes. Recomenda-se que sejam confeccionados com materiais resistentes, preferencialmente recicláveis ou passíveis de reaproveitamento, bem como que utilizem menor quantidade de insumos tóxicos em sua produção.

**PARÁGRAFO TERCEIRO:** Outro aspecto relevante refere-se às embalagens, que deverão ser compatíveis com práticas de consumo responsável, reduzindo a geração de resíduos e permitindo o descarte ambientalmente correto. Além disso, a exigência de registro no INMETRO assegura não apenas a conformidade técnica e legal, mas também a adoção de padrões produtivos alinhados à responsabilidade socioambiental.

**PARÁGRAFO QUARTO:** A presente contratação, além de atender ao interesse público no âmbito da segurança no trânsito, incorpora medidas que promovem o desenvolvimento sustentável, harmonizando os pilares econômico, social e ambiental.

**Da Garantia da Contratação:**

**PARÁGRAFO PRIMEIRO:** Será exigida a garantia da contratação de que tratam os art. 96 e seguintes da Lei nº 14.133, de 2021, no percentual e condições descritas nas cláusulas do contrato.



**ESTADO DO MARANHÃO**  
**SECRETARIA DE ESTADO DA ADMINISTRAÇÃO - SEAD**  
**SECRETARIA ADJUNTA DE LICITAÇÕES E COMPRAS ESTRATÉGICAS – SALIC**

**PARÁGRAFO SEGUNDO:** Em caso opção pelo seguro-garantia, a parte adjudicatária deverá apresentá-la, no máximo, até a data de assinatura do contrato.

**PARÁGRAFO TERCEIRO:** A garantia, nas modalidades caução e fiança bancária, deverá ser prestada em até 10 dias úteis após a assinatura do contrato.

**PARÁGRAFO QUARTO:** O contrato oferece maior detalhamento das regras que serão aplicadas em relação à garantia da contratação.

**PARÁGRAFO QUINTO: Tratamento Diferenciado da Contratação**

- I. Em atendimento ao artigo 48 da Lei Complementar nº 123, de 14 de dezembro de 2006 regulamentou o tratamento diferenciado e simplificado para as Microempresas - ME, Empresas de Pequeno Porte – EPP e Microempreendedores Individuais – MEI, nas licitações públicas no âmbito da Administração Pública Estadual, fica estabelecido:
  - a) Fica reservada cota de até 25% (vinte e cinco por cento) do objeto para a contratação de Microempresas - ME, Empresas de Pequeno Porte - EPP e Microempreendedores Individuais – MEI
  - b) Para os itens cujos valores estimados sejam de até R\$80.000,00 (oitenta mil reais) será realizada licitação exclusiva às microempresas, empresas de pequeno porte e microempreendedores individuais, nos termos do disposto no art. 48, I da Lei Complementar acima mencionada.

**CLÁUSULA OITAVA: MODELO DE EXECUÇÃO DO OBJETO**

**PARÁGRAFO PRIMEIRO: Das Condições de Execução**

- I. O prazo para entrega dos materiais será de 30 (trinta) dias corridos, a contar da data de recebimento da Nota de Empenho ou Ordem de Fornecimento.
- II. O Prazo de entrega poderá ser prorrogado, desde que devidamente autorizado pelo Órgão Demandante.
- III. Toda prorrogação do prazo de entrega deverá ser justificada por escrito e previamente autorizada pela Autoridade Competente, devendo a solicitação ser encaminhada ao Órgão Demandante, até 05 (cinco) dias antes do término do prazo indicado no item I;
- IV. Comunicar à Administração, no prazo máximo de 24 (vinte e quatro) horas que antecede a data da entrega, os motivos que impossibilitem o cumprimento do prazo previsto, com a devida comprovação.

**PARÁGRAFO SEGUNDO: Das Condições Mínimas Específicas para as Locações**

- I. A quilometragem será livre, sem cobrança de franquia mensal.;
- II. O valor da hora excedente não poderá ser superior a 1/6 do valor da diária;
- III. A CONTRATADA deverá disponibilizar todos os veículos em locação diária em conformidade com as especificações técnicas e de locais de disponibilização e prestação dos serviços apresentadas no Termo de Referência.



**ESTADO DO MARANHÃO**  
**SECRETARIA DE ESTADO DA ADMINISTRAÇÃO - SEAD**  
**SECRETARIA ADJUNTA DE LICITAÇÕES E COMPRAS ESTRATÉGICAS – SALIC**

**PARÁGRAFO TERCEIRO:** O objeto contratado será recebido:

- I. O CONTRATANTE reveste-se do direito de só aceitar o objeto que estiver de acordo com as especificações e/ou exigências descritas no edital, depois de terem sido considerados em perfeito estado e ordem pelo setor de fiscalização do CONTRATANTE, além do que o objeto contratado deve apresentar claras condições de aceitabilidade, devendo ser rejeitado, no todo ou em parte, caso apresente incompatibilidades técnicas aparente ou não ou mesmo imperfeições, desde que comprovadas por laudos emitidos pela equipe ou pessoa designada para fiscalização, cabendo ao contratado, substituição de todo objeto condenado e imediata reposição, atribuindo-lhes todos os ônus decorrentes da rejeição, inclusive quanto aos prazos e despesas inerentes do problema.
- II. Provisoriamente, pela Divisão de Material e Patrimônio na Sede do ÓRGÃO DEMANDANTE/MA, para verificação da conformidade do produto com as especificações do Termo de Referência;
- III. Definitivamente, pelo Gestor do Contrato, após conferência, verificação da conformidade do material entregue com as especificações constantes na proposta apresentada e no instrumento convocatório do certame.
- IV. O contrato considerar-se-á adimplido quando do recebimento definitivo do objeto pelo CONTRATANTE, mediante termo circunstanciado ou recibo, conforme o caso.

**CLÁUSULA NONA: CRITÉRIOS DE ACEITABILIDADE**

**PARÁGRAFO PRIMEIRO:** A simples entrega dos produtos objeto do Termo não implica na sua aceitação definitiva, o que ocorrerá após a comprovação da conformidade, conforme abaixo descrito:

- Provisoriamente, a partir da entrega, para efeito da verificação da conformidade com as especificações, constantes no Termo de Referência.
- Definitivamente, após o recebimento provisório e verificação da conformidade com as especificações constantes, no Termo de Referência, e sua consequente aceitação.

**PARÁGRAFO SEGUNDO:** Em caso de conformidade, o servidor designado atestará a efetivação da entrega dos produtos, no verso da Nota Fiscal e encaminhará ao Setor Financeiro da CONTRATANTE, para fins de pagamento.

**PARÁGRAFO TERCEIRO:** Em caso de não conformidade, o servidor designado devolverá a Nota Fiscal para as devidas correções.

**PARÁGRAFO QUARTO:** Os produtos deverão estar contidos em embalagens próprias, sem qualquer violação ou danificação, obedecendo aos respectivos prazos de validade das marcas oferecidas.

**PARÁGRAFO QUINTO:** Os produtos serão recebidos e aceitos após inspeção realizada pelo FISCAL DE CONTRATO ou pelo servidor encarregado pelo recebimento, podendo ser rejeitado caso não atendam ao quantitativo solicitado ou não estejam em perfeitas condições para a utilização.

**PARÁGRAFO SEXTO:** Os materiais contendo baixa qualidade, ou que estejam em desacordo com as especificações contidas no Termo de Referência, serão rejeitados pela CONTRATANTE.

**PARÁGRAFO SÉTIMO:** Somente serão aceitos os coletes de segurança retrorreflexivos que estejam devidamente homologados pelo DENATRAN e registrados no INMETRO, em conformidade com a legislação aplicável e com os padrões técnicos exigidos para sua comercialização e utilização.



**ESTADO DO MARANHÃO**  
**SECRETARIA DE ESTADO DA ADMINISTRAÇÃO - SEAD**  
**SECRETARIA ADJUNTA DE LICITAÇÕES E COMPRAS ESTRATÉGICAS – SALIC**

**PARÁGRAFO OITAVO:** A apresentação do certificado de conformidade será condição indispensável para o recebimento definitivo do objeto. Fica estabelecido, ainda, que quaisquer coletes que não atendam integralmente às especificações técnicas constantes no Termo de Referência, seja quanto ao material, dimensões, coeficiente mínimo de retrorefletividade, etiquetagem ou demais requisitos normativos, serão rejeitados pela Administração, devendo o fornecedor providenciar a imediata substituição, sem ônus adicionais para a contratante.

**PARÁGRAFO NONO:** Os produtos objeto deste contrato têm garantia de 12 (doze) meses, a contar da entrega definitiva dos materiais.

**CLÁUSULA DÉCIMA: DA FISCALIZAÇÃO E GESTÃO DO CONTRATO**

**PARÁGRAFO PRIMEIRO: Da Execução do Contrato**

- I. O contrato deverá ser executado fielmente pelas partes, de acordo com as cláusulas avençadas e as normas da Lei nº 14.133, de 2021, e cada parte responderá pelas consequências de sua inexecução total ou parcial.
- II. Em caso de impedimento, ordem de paralisação ou suspensão do contrato, o cronograma de execução será prorrogado automaticamente pelo tempo correspondente, anotadas tais circunstâncias mediante simples apostila.
- III. As comunicações entre o órgão ou entidade e a contratada devem ser realizadas por escrito sempre que o ato exigir tal formalidade, admitindo-se o uso de mensagem eletrônica para esse fim.
- IV. O órgão ou entidade poderá convocar representante da empresa para adoção de providências que devam ser cumpridas de imediato.
- V. Após a assinatura do contrato ou instrumento equivalente, o órgão ou entidade poderá convocar o representante da empresa contratada para reunião inicial para apresentação do plano de fiscalização, que conterá informações acerca das obrigações contratuais, dos mecanismos de fiscalização, das estratégias para execução do objeto, do plano complementar de execução da contratada, quando houver, do método de aferição dos resultados e das sanções aplicáveis, dentre outros.
- VI. A execução do contrato deverá ser acompanhada e fiscalizada pelo(s) fiscal(is) do contrato, ou pelos respectivos substitutos (Lei nº 14.133, de 2021, art. 117, caput).

**PARÁGRAFO SEGUNDO: Da Fiscalização Técnica**

- I. O fiscal técnico do contrato acompanhará a execução do contrato, para que sejam cumpridas todas as condições estabelecidas no contrato, de modo a assegurar os melhores resultados para a Administração. (Decreto nº 11.246, de 2022, art. 22, VI);
- II. O fiscal técnico do contrato anotará no histórico de gerenciamento do contrato todas as ocorrências relacionadas à execução do contrato, com a descrição do que for necessário para a regularização das faltas ou dos defeitos observados. (Lei nº 14.133, de 2021, art. 117, §1º, e Decreto nº 11.246, de 2022, art. 22, II);
- III. Identificada qualquer inexatidão ou irregularidade, o fiscal técnico do contrato emitirá notificações para a correção da execução do contrato, determinando prazo para a correção. (Decreto nº 11.246, de 2022, art. 22, III);
- IV. O fiscal técnico do contrato informará ao gestor do contrato, em tempo hábil, a situação que demandar decisão ou adoção de medidas que ultrapassem sua competência, para que adote as medidas necessárias e saneadoras, se for o caso. (Decreto nº 11.246, de 2022, art. 22, IV).



**ESTADO DO MARANHÃO**  
**SECRETARIA DE ESTADO DA ADMINISTRAÇÃO - SEAD**  
**SECRETARIA ADJUNTA DE LICITAÇÕES E COMPRAS ESTRATÉGICAS – SALIC**

- V. O Gestor e Responsável pela execução do contrato será designado por Portaria do ÓRGÃO DEMANDANTE-MA, a quem caberá as atribuições do ente estatal contidas no presente Termo de Referência, naquilo que lhe for aplicado; o exercício da fiscalização do contrato e dirimir as dúvidas que surgirem no curso da prestação dos serviços, devendo ser o principal intermediador entre a CONTRATADA e a CONTRATANTE.
- VI. No caso de ocorrências que possam inviabilizar a execução do contrato nas datas aprazadas, o fiscal técnico do contrato comunicará o fato imediatamente ao gestor do contrato. (Decreto nº 11.246, de 2022, art. 22, V).
- VII. O fiscal técnico do contrato comunicará ao gestor do contrato, em tempo hábil, o término do contrato sob sua responsabilidade, com vistas à renovação tempestiva ou à prorrogação contratual (Decreto nº 11.246, de 2022, art. 22, VII).

**PARÁGRAFO TERCEIRO: Da Fiscalização Administrativa**

- I. O fiscal administrativo do contrato verificará a manutenção das condições de habilitação da contratada, acompanhará o empenho, o pagamento, as garantias, as glosas e a formalização de apostilamento e termos aditivos, solicitando quaisquer documentos comprobatórios pertinentes, caso necessário (Art. 23, I e II, do Decreto nº 11.246, de 2022).
- II. Caso ocorra descumprimento das obrigações contratuais, o fiscal administrativo do contrato atuará tempestivamente na solução do problema, reportando ao gestor do contrato para que tome as providências cabíveis, quando ultrapassar a sua competência; (Decreto nº 11.246, de 2022, art. 23, IV).

**PARÁGRAFO QUARTO: Do Gestor do Contrato**

- I. O gestor do contrato coordenará a atualização do processo de acompanhamento e fiscalização do contrato contendo todos os registros formais da execução no histórico de gerenciamento do contrato, a exemplo da ordem de serviço, do registro de ocorrências, das alterações e das prorrogações contratuais, elaborando relatório com vistas à verificação da necessidade de adequações do contrato para fins de atendimento da finalidade da administração. (Decreto nº 11.246, de 2022, art. 21, IV).
- II. O gestor do contrato acompanhará os registros realizados pelos fiscais do contrato, de todas as ocorrências relacionadas à execução do contrato e as medidas adotadas, informando, se for o caso, à autoridade superior àquelas que ultrapassarem a sua competência. (Decreto nº 11.246, de 2022, art. 21, II).
- III. O gestor do contrato acompanhará a manutenção das condições de habilitação da contratada, para fins de empenho de despesa e pagamento, e anotará os problemas que obstem o fluxo normal da liquidação e do pagamento da despesa no relatório de riscos eventuais. (Decreto nº 11.246, de 2022, art. 21, III).
- IV. O gestor do contrato emitirá documento comprobatório da avaliação realizada pelos fiscais técnico, administrativo e setorial quanto ao cumprimento de obrigações assumidas pelo contratado, com menção ao seu desempenho na execução contratual, baseado nos indicadores objetivamente definidos e aferidos, e a eventuais penalidades aplicadas, devendo constar do cadastro de atesto de cumprimento de obrigações. (Decreto nº 11.246, de 2022, art. 21, VIII).
- V. O gestor do contrato tomará providências para a formalização de processo administrativo de responsabilização para fins de aplicação de sanções, a ser conduzido pela comissão de que



**ESTADO DO MARANHÃO**  
**SECRETARIA DE ESTADO DA ADMINISTRAÇÃO - SEAD**  
**SECRETARIA ADJUNTA DE LICITAÇÕES E COMPRAS ESTRATÉGICAS – SALIC**

trata o art. 158 da Lei nº 14.133, de 2021, ou pelo agente ou pelo setor com competência para tal, conforme o caso. (Decreto nº 11.246, de 2022, art. 21, X).

- VI. O gestor do contrato deverá elaborar relatório final com informações sobre a consecução dos objetivos que tenham justificado a contratação e eventuais condutas a serem adotadas para o aprimoramento das atividades da Administração. (Decreto nº 11.246, de 2022, art. 21, VI).
- VII. O gestor do contrato deverá enviar a documentação pertinente ao setor de contratos para a formalização dos procedimentos de liquidação e pagamento, no valor dimensionado pela fiscalização e gestão nos termos do contrato.

**CLÁUSULA DÉCIMA PRIMEIRA: DAS OBRIGAÇÕES DA CONTRATANTE**

**PARÁGRAFO PRIMEIRO:** São obrigações da CONTRATANTE:

- I. Efetuar o pagamento à empresa, quando da sua contratação, de acordo com os discriminados na planilha de preço, em atendimento ao apresentado na proposta, os prazos e as condições estipuladas no Edital.
- II. Promover por meio de servidor (es) especialmente designado(s), o acompanhamento e a fiscalização da prestação dos serviços sob os aspectos quantitativos e qualitativos, dando aceite quando da prestação do objeto em atendimento ao Anexo I e anexo II ou devolvendo para substituição, os que porventura não atenderem as descrições e especificações exigidas.
- III. Proporcionar à empresa contratada as facilidades necessárias a fim de que a adjudicatária/contratada possa fornecer o objeto a contento.
- IV. Fornecer ao licitante todas as informações relacionadas com o objeto da contratação;
- V. Manifestar-se formalmente em todos os atos relativos à entrega do objeto solicitado, em especial, aplicação de sanções, alterações e revisões da mesma;
- VI. Aplicar as penalidades por descumprimento do pactuado neste Contrato;
- VII. Exigir o cumprimento de todas as obrigações assumidas pela CONTRATADA, de acordo com as cláusulas contratuais e os termos de sua proposta;
- VIII. Aceitar ou recusar os motivos alegados pela CONTRATADA para figurar caso fortuito ou de força maior, dando, por escrito, razões de sua eventual aceitação ou recusa, no prazo máximo de 05 (cinco) dias consecutivos, a contar da data do recebimento dos documentos de comprovação;
- IX. O CONTRATANTE se compromete a prestar as informações necessárias ao fiel cumprimento deste contrato.
- X. Fornecer todos os documentos e/ou esclarecimentos, bem como garantir as condições necessárias a plena execução dos serviços, objeto deste contrato;
- XI. Comunicar imediatamente à Contratada as irregularidades detectadas na execução do contrato;
- XII. Fiscalizar a execução deste Contrato através do setor competente do órgão contratante.
- XIII. Atestar a (s) nota (s) fiscal (s) e vistar os demais documentos apresentados pela Contratada, bem como apor o “de acordo”, quando julgá-los corretos.

**CLÁUSULA DÉCIMA SEGUNDA: DAS OBRIGAÇÕES DA CONTRATADA**

**PARÁGRAFO PRIMEIRO:** São obrigações da CONTRATADA:

- I. Manter durante toda a execução deste Contrato, em compatibilidade com as obrigações por ele assumidas, todas as condições de habilitação e qualificação exigidas no Edital e Anexos do Pregão Eletrônico nº XXXXXXXXXXXX-SEAD;



**ESTADO DO MARANHÃO**  
**SECRETARIA DE ESTADO DA ADMINISTRAÇÃO - SEAD**  
**SECRETARIA ADJUNTA DE LICITAÇÕES E COMPRAS ESTRATÉGICAS – SALIC**

- II. Fornecer por sua conta e inteira responsabilidade, todos os recursos (materiais, mão-de-obra e equipamentos) necessários a completa execução do objeto da contratação.
- III. Arcar com eventuais prejuízos causados ao Contratante e/ou a terceiros, provocados por ineficiência ou irregularidade cometida por seus empregados, convenientes ou prepostos, envolvidos na execução do contrato;
- IV. A CONTRATADA se obriga a fornecer todos os produtos/materiais de qualidade, com certificado de garantia e sua respectiva garantia ambos de 12(doze) meses a contar da sua entrega definitiva;
- V. A CONTRATADA deverá executar os serviços através de pessoal próprio e habilitado para as funções a que se destinam;
- VI. A CONTRATADA deverá arcar com todas as despesas relativas com encargos trabalhistas e previdenciários referentes a seu pessoal.
- VII. Providenciar e manter atualizadas todas as licenças e alvarás junto as repartições competentes, necessários a execução do objeto do presente Contrato;
- VIII. A CONTRATADA facultará ao contratante as informações necessárias para o fiel cumprimento das condições do Contrato;
- IX. A CONTRATADA se obriga a respeitar rigorosamente a legislação nacional vigente;
- X. A CONTRATADA será responsável pelo recrutamento, administração, transporte, acomodação, alimentação e outras obrigações relacionadas com o emprego de mão de obra, não cabendo ao CONTRATANTE nenhuma responsabilidade em relação aos empregados;
- XI. O pessoal empregado pela CONTRATADA, na execução do objeto da presente contratação, não terá nenhuma espécie de vínculo empregatício com o CONTRATANTE, responsabilizando-se a CONTRATADA por todos os atos praticados por seus empregados e prepostos, ficando a mesma obrigada ao ressarcimento de quaisquer danos ou prejuízos causados em decorrência dos serviços ao CONTRATANTE ou terceiros. O CONTRATANTE ficará desde já autorizado a descontar de qualquer crédito da CONTRATADA, as importâncias necessárias a cobertura de eventuais danos ou prejuízos;
- XII. A CONTRATADA não poderá pleitear acréscimo de preços sob a alegação de falhas, omissões ou inexigibilidade de qualquer natureza, entendendo-se como previsto no preço ofertado na proposta apresentada no certame, todos os custos de execução;
- XIII. A CONTRATADA deve entregar o objeto solicitado atendendo todas as normas de segurança e direitos do consumidor;
- XIV. A CONTRATADA assumirá total responsabilidade por quaisquer acidentes que venham a ser vítimas seus empregados e terceiros decorrentes da prestação dos serviços;
- XV. A CONTRATADA obriga-se a cumprir rigorosamente o prazo de entrega do objeto solicitado;
- XVI. Substituir imediatamente todos os materiais/equipamentos com defeitos ou incorreções a critério da Administração;
- XVII. A CONTRATADA deverá relatar ao CONTRATANTE toda e qualquer irregularidade verificada no decorrer do fornecimento;
- XVIII. A CONTRATADA não poderá, salvo prévia e expressa autorização por escrito, do CONTRATANTE, ceder ou transferir a qualquer título, o contrato ou parte dele, bem como, benefícios ou obrigações do mesmo;
- XIX. É de inteira responsabilidade da CONTRATADA, entregar o objeto solicitado de acordo com a solicitação mediante especificações constantes no Termo de Referência (Anexo I) do Edital;
- XX. A entrega do objeto solicitado será sempre mediante a apresentação de formulário próprio do CONTRATANTE assinado pelo servidor designado pelo Contratante;
- XXI. Em tudo agir, segundo as diretrizes;
- XXII. Designar, no ato da assinatura do contrato, funcionário responsável para o contato entre a Contratada e o Contratante.

**CLÁUSULA DÉCIMA TERCEIRA: DOS CRITÉRIOS DE MEDIÇÃO E DE PAGAMENTO**

---



**ESTADO DO MARANHÃO**  
**SECRETARIA DE ESTADO DA ADMINISTRAÇÃO - SEAD**  
**SECRETARIA ADJUNTA DE LICITAÇÕES E COMPRAS ESTRATÉGICAS – SALIC**

**PARÁGRAFO PRIMEIRO: Do Recebimento**

- I. Os bens serão recebidos provisoriamente, de forma sumária, no ato da entrega, juntamente com a nota fiscal ou instrumento de cobrança equivalente, pelo(a) responsável pelo acompanhamento e fiscalização do contrato, para efeito de posterior verificação de sua conformidade com as especificações constantes no Termo de Referência e na proposta;
- II. Os bens poderão ser rejeitados, no todo ou em parte, inclusive antes do recebimento provisório, quando em desacordo com as especificações constantes no Termo de Referência e na proposta, devendo ser substituídos no prazo de 07 dias corridos, a contar da notificação da contratada, às suas custas, sem prejuízo da aplicação das penalidades;
- III. O recebimento definitivo ocorrerá no prazo de 05 dias úteis, a contar do recebimento da nota fiscal ou instrumento de cobrança equivalente pela Administração, após a verificação da qualidade e quantidade do material e consequente aceitação mediante termo detalhado;
- IV. O prazo para recebimento definitivo poderá ser excepcionalmente prorrogado, de forma justificada, por igual período, quando houver necessidade de diligências para a aferição do atendimento das exigências contratuais.
- V. No caso de controvérsia sobre a execução do objeto, quanto à dimensão, qualidade e quantidade, deverá ser observado o teor do art. 143 da Lei nº 14.133, de 2021, comunicando-se à empresa para emissão de Nota Fiscal no que pertine à parcela incontroversa da execução do objeto, para efeito de liquidação e pagamento;
- VI. O prazo para a solução, pelo contratado, de inconsistências na execução do objeto ou de saneamento da nota fiscal ou de instrumento de cobrança equivalente, verificadas pela Administração durante a análise prévia à liquidação de despesa, não será computado para os fins do recebimento definitivo;
- VII. O recebimento provisório ou definitivo não excluirá a responsabilidade civil pela solidez e pela segurança dos bens nem a responsabilidade ético-profissional pela perfeita execução do contrato.

**PARÁGRAFO SEGUNDO: Do Prazo de Pagamento**

- I. O pagamento será efetuado no prazo de até 30 (trinta) dias corridos contados da finalização da liquidação da despesa e após devidamente atestada, assinada e datada por quem de direito.

**PARÁGRAFO TERCEIRO: Do Forma de pagamento**

- I. Será considerada data do pagamento o dia em que constar como emitida a ordem bancária para pagamento.
- II. Quando do pagamento, será efetuada a retenção tributária prevista na legislação aplicável.
- III. Independentemente do percentual de tributo inserido na planilha, quando houver, serão retidos na fonte, quando da realização do pagamento, os percentuais estabelecidos na legislação vigente.
- IV. O contratado regularmente optante pelo Simples Nacional, nos termos da Lei Complementar nº 123, de 2006, não sofrerá a retenção tributária quanto aos impostos e contribuições abrangidos por aquele regime. No entanto, o pagamento ficará condicionado à apresentação de comprovação, por meio de documento oficial, de que faz jus ao tratamento tributário favorecido previsto na referida Lei Complementar.

**CLÁUSULA DÉCIMA QUARTA: ANTICORRUPÇÃO**



**ESTADO DO MARANHÃO**  
**SECRETARIA DE ESTADO DA ADMINISTRAÇÃO - SEAD**  
**SECRETARIA ADJUNTA DE LICITAÇÕES E COMPRAS ESTRATÉGICAS – SALIC**

**PARÁGRAFO PRIMEIRO:** Em demonstração de comprometimento e responsabilidade, as partes declaram conhecer e concordar integralmente com o estabelecido na Lei nº 12.846/2013, que dispõe sobre a responsabilização administrativa e civil de pessoas jurídicas pela prática de atos contra a administração pública, e se comprometem a observar e a fazer observar, inclusive por seus subcontratados, se admitida subcontratação, o mais alto padrão de ética durante todo o processo de contratação e de execução do objeto contratual.

**PARÁGRAFO SEGUNDO:** Sendo assim, na execução do presente contrato, é vedado à requisitante e ao contratado e/ou ao empregado, preposto e/ou gestor seu:

- I. Ao longo da vigência deste ajuste e após, prometer, oferecer ou dar, direta ou indiretamente, vantagem indevida a agente público, ou a terceira pessoa a ele relacionada, ou a quem quer que seja;
- II. Comprovadamente, financiar, custear, patrocinar ou de qualquer modo subvencionar a prática dos atos ilícitos previstos na Lei nº 12.846/2013;
- III. Criar, de modo fraudulento ou irregular, pessoa jurídica para celebrar o presente Contrato;
- IV. Obter vantagem ou benefício indevido, de modo fraudulento, de modificações ou prorrogações do presente Contrato, sem autorização em lei, no ato convocatório da licitação pública ou nos respectivos instrumentos contratuais;
- V. Manipular ou fraudar o equilíbrio econômico-financeiro do presente Contrato;
- VI. Dificultar atividade de investigação ou fiscalização de órgãos, entidades ou agentes públicos, ou intervir em sua atuação, inclusive no âmbito das agências reguladoras e dos órgãos de fiscalização do sistema financeiro nacional;
- VII. De qualquer maneira fraudar o presente Contrato, assim como realizar quaisquer ações ou omissões que constituam prática ilegal ou de corrupção, nos termos da Lei nº 12.846/2013, do Decreto nº 8.420/2015 e alterações ou de quaisquer outras leis ou regulamentos aplicáveis ("Leis Anticorrupção"), ainda que não relacionadas com o presente Contrato.

**PARÁGRAFO TERCEIRO:** Constatada administrativamente qualquer prática contrária aos deveres estipulados nesta cláusula, a Parte poderá notificar a outra e exigir que essa tome as medidas corretivas necessárias em um prazo razoável.

**PARÁGRAFO QUARTO:** Se a Parte notificada falhar ao tomar as medidas corretivas necessárias, ou se essas medidas não forem possíveis, poderá invocar defesa, provando que, quando as evidências da violação surgiram, tinha colocado em prática medidas preventivas anticorrupções, capazes de detectar o ato de corrupção e promover uma cultura de integridade na organização.

**PARÁGRAFO QUINTO:** Se nenhuma medida corretiva for tomada, a Parte notificante poderá, a seu critério, independentemente das sanções aplicáveis à conduta, proceder à imediata rescisão deste Contrato, sem prejuízo da aplicação das penalidades devidas.

**CLÁUSULA DÉCIMA QUINTA: ALTERAÇÃO OU ATUALIZAÇÃO DOS PREÇOS REGISTRADOS:**

**PARÁGRAFO PRIMEIRO: Alteração dos Preços**



**ESTADO DO MARANHÃO**  
**SECRETARIA DE ESTADO DA ADMINISTRAÇÃO - SEAD**  
**SECRETARIA ADJUNTA DE LICITAÇÕES E COMPRAS ESTRATÉGICAS – SALIC**

- I. Os preços registrados poderão ser alterados ou atualizados em decorrência de eventual redução dos preços praticados no mercado ou de fato que eleve o custo dos bens, das obras ou dos serviços registrados, nas seguintes situações:
  - a) Em caso de força maior, caso fortuito ou fato do príncipe ou em decorrência de fatos imprevisíveis ou previsíveis de consequências incalculáveis, que inviabilizem a execução da ata tal como pactuada, nos termos da alínea “d” do inciso II do caput do art. 124 da Lei nº 14.133, de 2021;
  - b) Em caso de criação, alteração ou extinção de quaisquer tributos ou encargos legais ou a superveniência de disposições legais, com comprovada repercussão sobre os preços registrados;
- II. Na hipótese de previsão no edital ou no aviso de contratação direta de cláusula de reajustamento ou repactuação sobre os preços registrados, nos termos da Lei nº 14.133, de 2021.
- III. No caso do reajustamento, deverá ser respeitada a contagem da anualidade e o índice previstos para a contratação;
- IV. No caso da repactuação, poderá ser a pedido do interessado, conforme critérios definidos para a contratação.

**CLÁUSULA DÉCIMA SEXTA: DA ALTERAÇÃO CONTRATUAL**

**PARÁGRAFO ÚNICO:** Este contrato pode ser alterado nos casos previstos nos termos da alínea “d” do inciso II do caput do art. 124 da Lei nº 14.133, de 2021, desde que haja interesse do CONTRATANTE, com a apresentação das devidas justificativas.

**CLÁUSULA DÉCIMA SÉTIMA: DA INEXECUÇÃO CONTRATUAL**

**PARÁGRAFO ÚNICO:** A inexecução total ou parcial do contrato enseja a sua rescisão, com as consequências contratuais e as previstas em lei ou regulamento, nos termos do art. 155, Lei nº 14.133, de 2021.

**CLÁUSULA DÉCIMA OITAVA: DA CONSULTA AO CEI**

**PARÁGRAFO PRIMEIRO:** A realização de pagamentos e dos eventuais aditamentos a este Contrato feitos em favor da CONTRATADA ficam condicionados à consulta prévia pelo CONTRATANTE ao Cadastro Estadual de Inadimplentes – CEI para verificação da situação da CONTRATADA em relação às obrigações pecuniárias e não pagas, consoante determina o art. 6º da Lei Estadual nº 6.690, de 11 de julho de 1996.

**PARÁGRAFO SEGUNDO:** Constatada a existência de registro da CONTRATADA no CEI, o CONTRATANTE não realizará os atos previstos nesta Cláusula, por força do disposto no art. 7º da Lei Estadual nº 6.690, de 11 de julho de 1996.

**CLÁUSULA DÉCIMA NONA: DOS ACRÉSCIMOS E SUPRESSÕES**

**PARÁGRAFO ÚNICO:** A CONTRATADA fica obrigada a aceitar, nas mesmas condições contratuais, os acréscimos ou supressões que se fizerem necessários, até 25% (vinte e cinco por cento) do valor do Contrato, de acordo com o constante art. 125 da Lei Federal nº 14.133/2021.



**ESTADO DO MARANHÃO**  
**SECRETARIA DE ESTADO DA ADMINISTRAÇÃO - SEAD**  
**SECRETARIA ADJUNTA DE LICITAÇÕES E COMPRAS ESTRATÉGICAS – SALIC**

**CLÁUSULA VIGÉSIMA: DA RESCISÃO**

**PARÁGRAFO PRIMEIRO:** Constituem motivos ensejadores da rescisão do presente Contrato, os enumerados no artigo 137, da Lei Federal nº 14.133/2021, e ocorrerá nos termos do art. 138, do mesmo diploma legal.

**PARÁGRAFO SEGUNDO:** Os casos de rescisão contratual serão formalmente motivados nos autos do Processo, assegurado o contraditório e a ampla defesa.

**PARÁGRAFO TERCEIRO:** A rescisão por descumprimento das cláusulas contratuais acarretará a retenção dos créditos decorrentes do Contrato, até o limite dos prejuízos causados ao CONTRATANTE, além das sanções previstas neste instrumento.

**PARÁGRAFO QUARTO:** A rescisão contratual poderá ocorrer a depender da gravidade da infração cometida pela CONTRATADA, tendo como parâmetro o disposto no instrumento convocatório ou no contrato, e nos termos da Lei Federal nº 14.133/2021.

**CLÁUSULA VIGÉSIMA PRIMEIRA: DAS COMUNICAÇÕES**

**PARÁGRAFO ÚNICO:** Qualquer comunicação entre as partes a respeito do presente Contrato, só produzirá efeitos legais se processada por escrito, mediante protocolo ou outro meio de registro, podendo ser por meio eletrônico fornecido pelo CONTRATANTE, que comprove a sua efetivação, não sendo consideradas comunicações verbais.

**CLÁUSULA VIGÉSIMA SEGUNDA: DA HABILITAÇÃO**

**PARÁGRAFO PRIMEIRO:** O contratado deverá manter, durante toda execução do contrato, em compatibilidade com as obrigações por ele assumidas, todas as condições de habilitação e qualificação, devendo demonstrar por meio da seguinte documentação:

- I. Certidão Negativa de débito, dívida ativa da União e Previdenciária;
- II. Certidão Regularidade do FGTS - CRF;
- III. Certidão Negativa de Débitos Trabalhista - CNDT;
- IV. Certidão Negativa da CAEMA, caso a empresa seja do Estado do Maranhão;
- V. Outros que sejam necessários para a realização do certame.

**PARÁGRAFO SEGUNDO:** A Nota Fiscal que for apresentada com erro será devolvida ao contratado para retificação e reapresentação.

**PARÁGRAFO TERCEIRO:** A Contratante poderá deduzir do montante a pagar os valores correspondentes a multas ou indenizações devidas pela Contratada.

**CLÁUSULA VIGÉSIMA TERCEIRA: DA PROTEÇÃO DE DADOS PESSOAIS E DA PRIVACIDADE**

**Da Proteção de Dados Pessoais e da Privacidade**

I. As partes se comprometem a cumprir integralmente a Lei Geral de Proteção de Dados Pessoais – LGPD (Lei nº 13.709/2018), o Decreto Federal nº 10.046/2019, bem como demais normas e regulamentos aplicáveis à proteção de dados, comprometendo-se a adotar todas as medidas



**ESTADO DO MARANHÃO**  
**SECRETARIA DE ESTADO DA ADMINISTRAÇÃO - SEAD**  
**SECRETARIA ADJUNTA DE LICITAÇÕES E COMPRAS ESTRATÉGICAS – SALIC**

técnicas e administrativas necessárias para garantir a confidencialidade, integridade e segurança das informações pessoais eventualmente tratadas no âmbito deste contrato.

II.A CONTRATADA declara que:

- a) Tratará exclusivamente os dados pessoais a que tiver acesso em razão da execução deste contrato para a finalidade específica da prestação dos serviços ou fornecimento dos bens contratados, sendo vedada a utilização para propósitos diversos;
- b) Manterá controle de acesso restrito aos dados pessoais, limitando-o apenas aos colaboradores estritamente necessários à execução contratual;
- c) Implementará medidas de segurança da informação compatíveis com o grau de risco envolvido, tais como criptografia, controle de acessos, monitoramento e gestão de incidentes;
- d) Comprometer-se-á a comunicar imediatamente à CONTRATANTE qualquer incidente de segurança que possa acarretar risco ou dano relevante aos titulares dos dados, no prazo máximo de 48 (quarenta e oito) horas a contar da ciência do fato, fornecendo todas as informações necessárias para mitigação dos impactos.

III.A CONTRATANTE, na qualidade de Controladora dos dados, poderá auditar, a qualquer tempo, a conformidade da CONTRATADA com as normas da LGPD, devendo esta fornecer as informações e os registros necessários ao acompanhamento da execução contratual.

IV.As partes reconhecem que o eventual descumprimento das obrigações previstas nesta cláusula poderá acarretar, sem prejuízo de outras sanções legais e contratuais:

- a) Advertência e fixação de prazo para adequação;
- b) Multa contratual, conforme previsto no instrumento convocatório ou neste contrato;
- c) Rescisão contratual por descumprimento de obrigação legal;
- d) Responsabilização administrativa, cível e criminal, nos termos da legislação vigente.

V.Caso o tratamento de dados pessoais envolva transferência internacional, esta deverá estar previamente autorizada pela CONTRATANTE e observar o disposto nos arts. 33 a 36 da Lei nº 13.709/2018, garantindo que o país destinatário proporcione grau de proteção de dados adequado.

VI.As partes reconhecem, ainda, que, em conformidade com o art. 7º, §3º, da Lei nº 14.133/2021, a Administração Pública poderá compartilhar dados com outros órgãos e entidades quando necessário à execução contratual ou à fiscalização, desde que preservados os princípios da finalidade, necessidade e segurança.

#### **CLÁUSULA VIGÉSIMA QUARTA: DA PUBLICAÇÃO**

**PARÁGRAFO ÚNICO:** O extrato do presente Contrato será publicado pela CONTRATANTE no Diário Oficial do Estado, nos Portais e demais meios exigidos em lei, obedecendo às determinações da Lei Federal nº 14.133/2021, sendo a publicação condição indispensável à sua eficácia.



**ESTADO DO MARANHÃO**  
**SECRETARIA DE ESTADO DA ADMINISTRAÇÃO - SEAD**  
**SECRETARIA ADJUNTA DE LICITAÇÕES E COMPRAS ESTRATÉGICAS – SALIC**

**CLÁUSULA VIGÉSIMA QUINTA: DAS PENALIDADES**

- a) O descumprimento da Ata de Registro de Preços ensejará aplicação das penalidades estabelecidas *no edital ou no aviso de contratação direta*.
- b) As sanções também se aplicam aos integrantes do cadastro de reserva no registro de preços que, convocados, não honrarem o compromisso assumido injustificadamente após terem assinado a ata.
- c) É da competência do gerenciador a aplicação das penalidades decorrentes do descumprimento do pactuado nesta ata de registro de preço (art. 7º, inc. XIV, do Decreto nº 11.462, de 2023), exceto nas hipóteses em que o descumprimento disser respeito às contratações dos órgãos ou entidade participante, caso no qual caberá ao respectivo órgão participante a aplicação da penalidade (art. 8º, inc. IX, do Decreto nº 11.462, de 2023).
- d) O órgão ou entidade participante deverá comunicar ao órgão gerenciador qualquer das ocorrências previstas no Termo de Referência, dada a necessidade de instauração de procedimento para cancelamento do registro do fornecedor.

**CLÁUSULA VIGÉSIMA SEXTA: DO FORO**

Fica eleito o foro da Justiça Estadual da Comarca de São Luís/MA, com renúncia expressa de qualquer outro, por mais privilegiado que seja, para dirimir quaisquer dúvidas oriundas do presente instrumento.

E assim, por estarem de acordo, ajustadas e contratadas, após lido e achado conforme, as partes a seguir firmam o presente Contrato, em \_\_\_\_ (\_\_\_\_) vias de igual teor e forma, para um só efeito, perante 02 (duas) testemunhas que também os subscrevem.

São Luís, \_\_\_\_ de \_\_\_\_\_ de 2025.

\_\_\_\_\_  
**CONTRATANTE**

\_\_\_\_\_  
**CONTRATADA**

**TESTEMUNHAS:**

\_\_\_\_\_  
**RG Nº**  
**CPF Nº**

\_\_\_\_\_  
**RG Nº**  
**CPF Nº**